

Мебельная компания «МиФ»

Паспорт изделия

Инструкция по сборке и эксплуатации мебели

Набор мебели для спальни «Модерн»

Шкаф купе 1,2

1200x2216x550 (ШxВxГ)



Модульная система производится в цвете:
Венге - Дуб Беленый



Россия, 440054, г. Пенза, ул. Аустрина, д. 139А
Телефон: (8412)20-20-37
E-mail: mif-penza@mail.ru
Сайт: www.mebelmif.ru

Комплектовочная ведомость на детали

Упаковка №	Наименование	Цвет детали в комплектации:	Размеры, мм	Кол-во, шт.	№
		Венге - Дуб беленый			
2	Боковина	Венге	2200x520	1	13
2	Боковина	Венге	2200x520	1	14
2	Перегородка	Венге	1811x420	1	19
1	Крышка	Венге	1200x550	1	8
1	Вязка	Венге	1168x520	1	9
1	Цоколь	Венге	1168x100	2	15
1	Вязка	Венге	1168x520	1	20
1	Вязка	Венге	602x420	1	17
2	Полка	Венге	548x400	4	16
1	Задняя стенка ящика	Венге	518x200	2	10
1	Боковина ящика	Венге	450x200	2	11
1	Боковина ящика	Венге	450x200	2	12
2	Перегородка	Венге	257x520	1	21
1	Планка	Венге	70x1168	1	18
3	Створка с зеркалом	Дуб беленый	1765x600	1	5
3	Створка	Дуб беленый	1765x600	1	7
1	Лицевая панель	Дуб беленый	250x570	2	6
2	ДВП	Белый	2111x397	1	1
2	ДВП	Белый	2111x397	1	2
2	ДВП	Белый	2111x397	1	4
2	Дно ящика	Белый	548x455	2	3
2	Профиль соединительный	-----	2084	2	30

Сборку рекомендуется производить с помощью специалиста, так как неправильная сборка может привести к нежелательным последствиям. Инструкция даст Вам необходимые рекомендации по сборке, порядка которого просим Вас придерживаться. Перед сборкой внимательно ознакомьтесь с инструкцией, проверьте комплектность фурнитуры и разберите ее по назначению.



необходимый инструмент
для сборки

Также необходим инструмент для сверления
отверстий диаметром 5-6 мм.

<p>Евровинт 6x50</p>  <p>36 шт</p>	<p>Гвоздь 1,6x25</p>  <p>120 шт</p>	<p>Шуруп 4x16</p>  <p>34 шт</p>	<p>Шуруп 3,5x30</p>  <p>4 шт</p>	<p>Эксцентрик</p>  <p>4 шт</p>	<p>Шток эксцентрика</p>  <p>4 шт</p>
<p>Ключ для евровинта</p>  <p>1 шт</p>	<p>Ручка С-17</p>  <p>4 шт</p>	<p>Полкодержатель</p>  <p>16 шт</p>	<p>Штанга выдвижная</p>  <p>1 шт</p>	<p>Стяжка межсекционная</p>  <p>2 шт</p>	<p>Заглушка для евровинта</p>  <p>24 шт</p>
<p>Подпятник</p>  <p>4 шт</p>	<p>Ролик верхний КН05</p>  <p>4 шт</p>	<p>Направляющая деталь</p>  <p>4 шт</p>	<p>Шкант 8x30</p>  <p>8 шт</p>	<p>Направляющая 450 мм</p>  <p>2 компл</p>	<p>Штангодержатель</p>  <p>2 шт</p>

Схема сборки модуля: Шкаф-купе 1,2 «Модерн»

1. Сборку необходимо производить вдвоем, на чистой, ровной поверхности. Предварительно, перед сборкой, определить место установки изделия, вскрыть пакеты и согласно схеме сборки прикрепить необходимую фурнитуру по наклейкам и отверстиям. После этого можно приступать к сборке согласно схеме.



схема 1

2. Сборка производится горизонтально, тыльной стороной вниз. Предварительно необходимо ориентируясь на отверстия $\varnothing 5$ мм, установить полкодержатели на боковину №14 и перегородку №19, а также с помощью шурупов 4x16 закрепить части направляющих на боковинах №13, №14 и перегородке №21, как показано на схеме 1.

3. Далее перегородку №21 соедините с помощью евровинтов с вязками №9 и №20. Внимание!!! Вязку №20 закрепите так, чтобы профиль был сверху, как показано на схеме 2.

схема 2

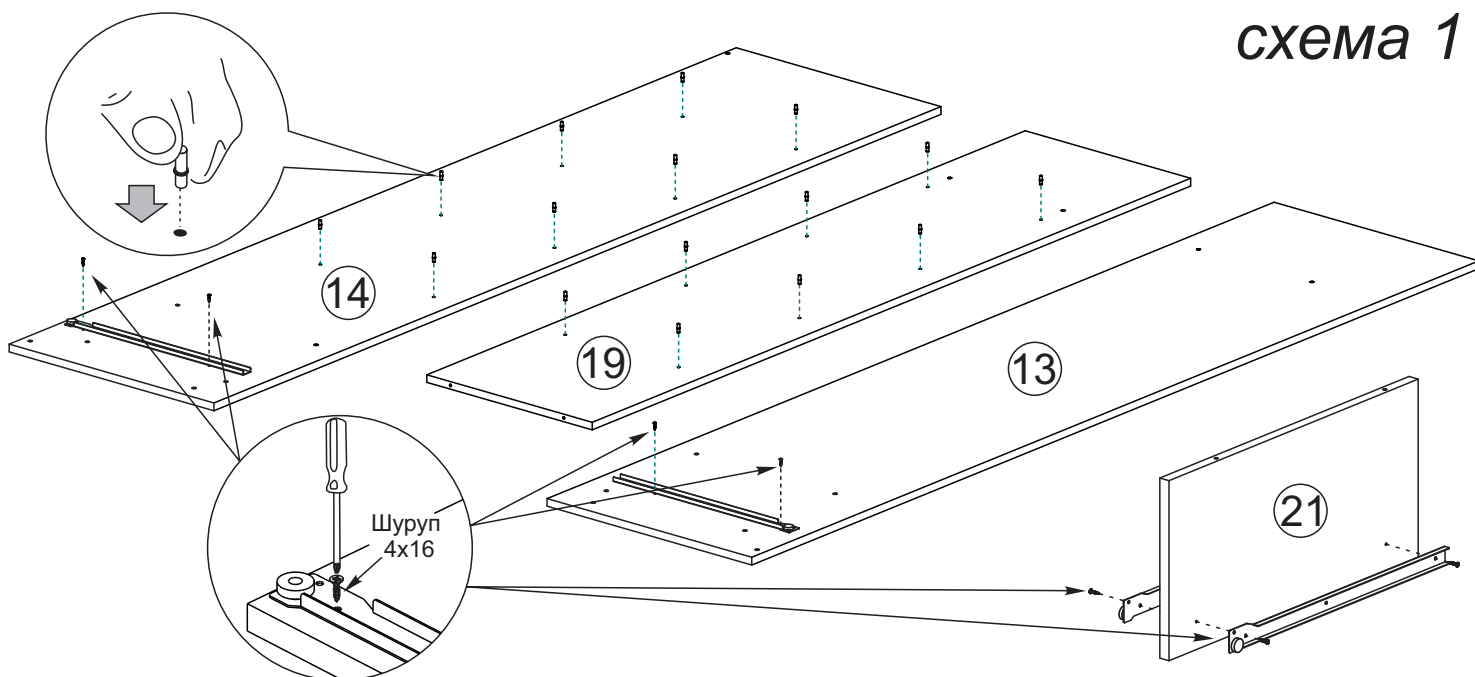
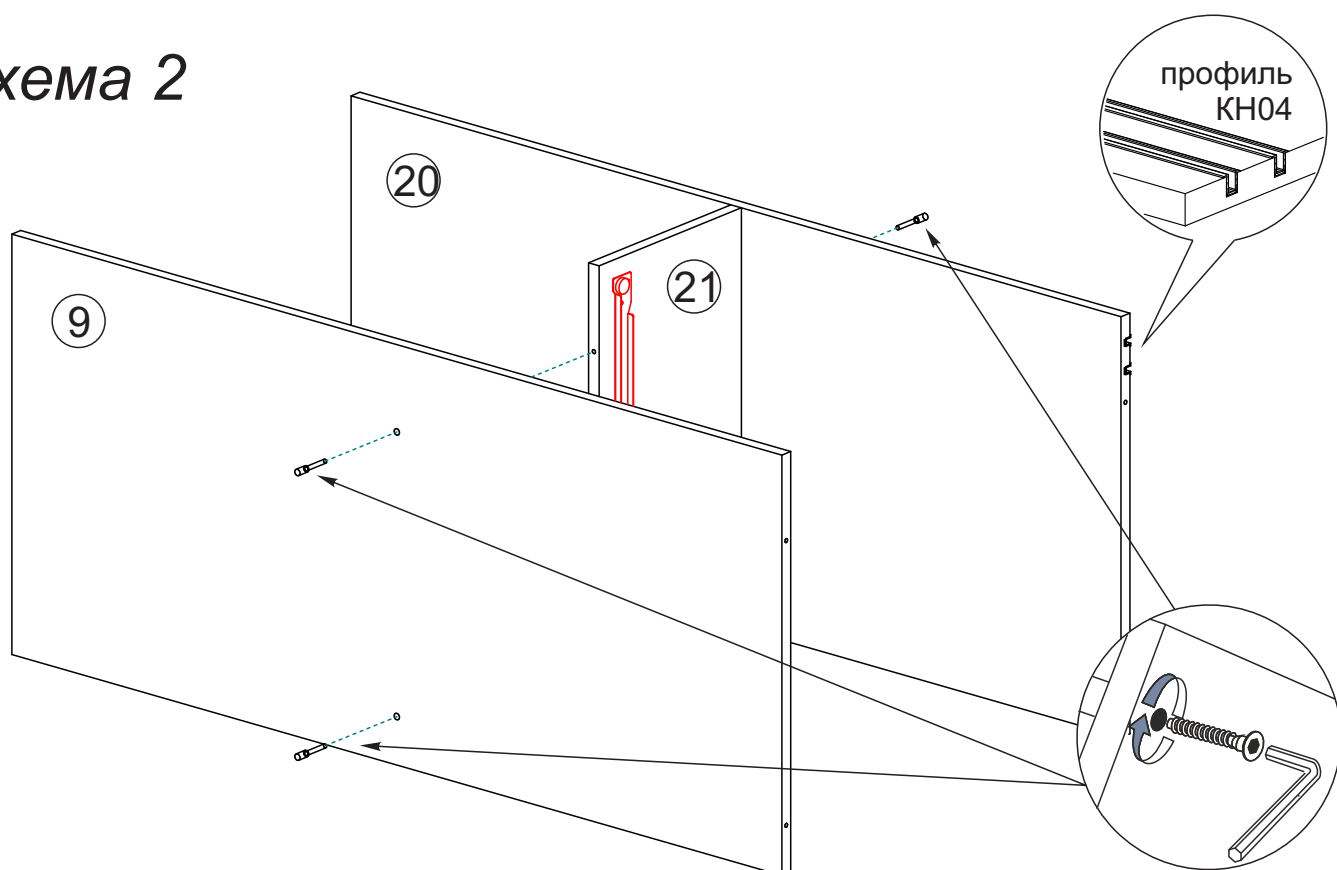

4. Соберите каркас шкафа. Для этого к боковинам №13 и №14, а также перегородке №19 прикрепите с помощью евровинтов крышку №8 (металлическая направляющая должна быть с внутренней стороны шкафа). Затем присоедините ранее собранную конструкцию, состоящую из вязки №9, №20 и перегородки №21 к тем же деталям (№13, №14, №19). Схема 3

схема 3

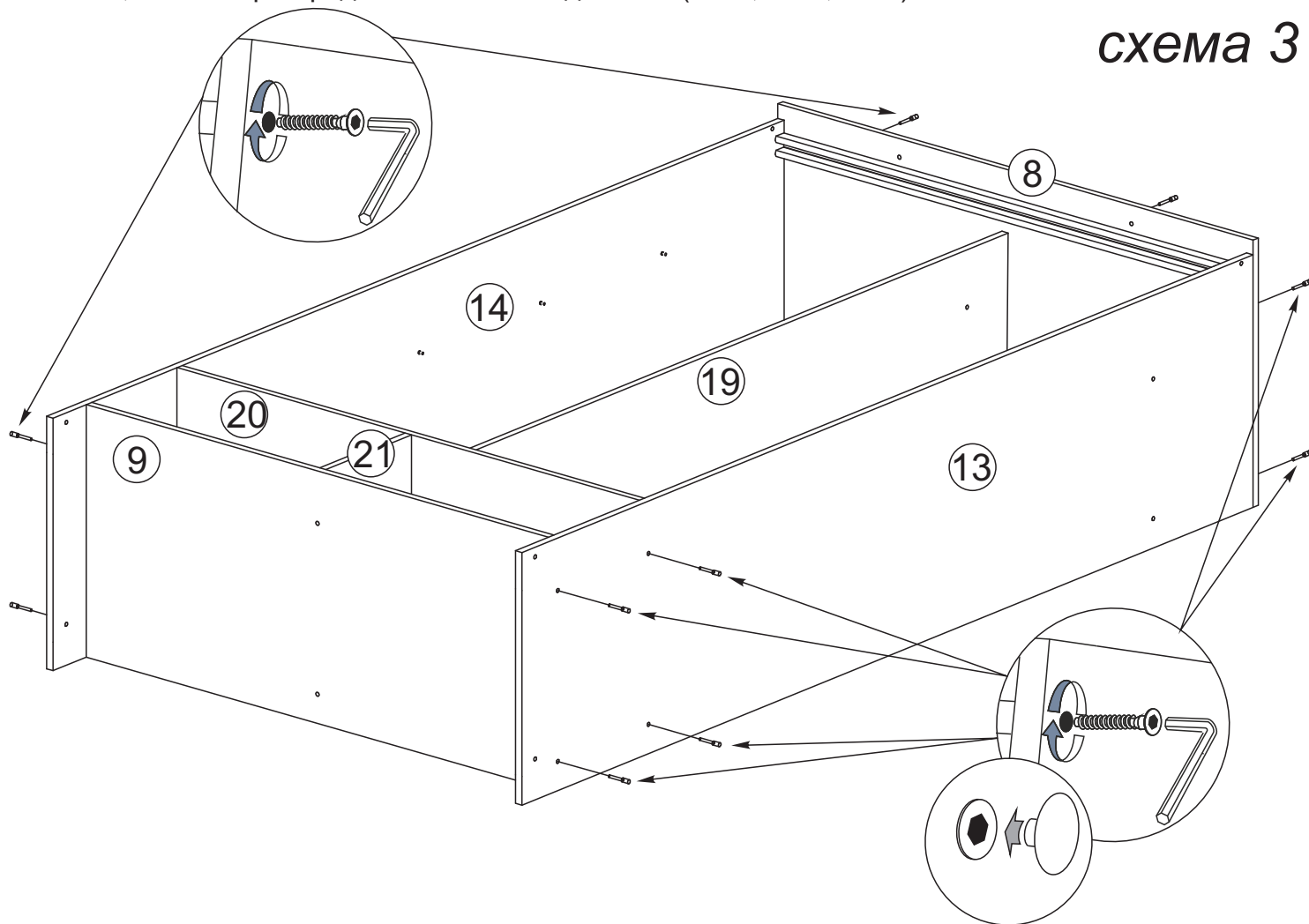

5. На вязку №17, с помощью шурупов 4x16, закрепите выдвижную штангу как показано на схеме 4.

схема 4

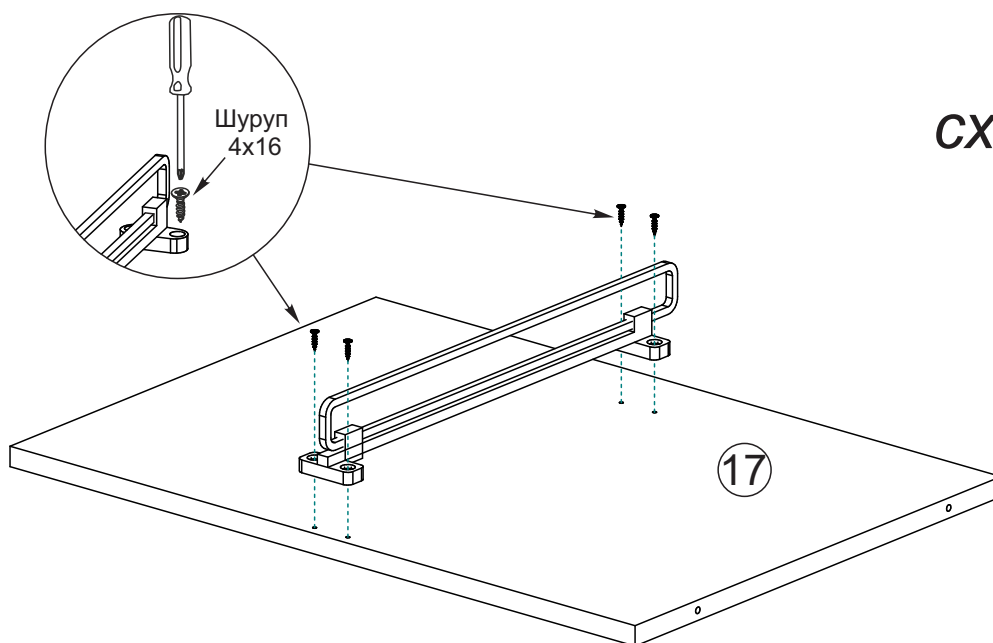

6. Далее евровинтами соедините боковины №13 и №14 с цоколями, к этим же боковинам и крышке №8 присоедините планку №18. Вязку №17 закрепите к перегородке №19 и боковине №13, как показано на схеме 5.



схема 5

7. Чтобы установить заднюю стенку (деталь №1, №2, №4), необходимо собранную конструкцию перевернуть лицевой стороной вниз. Замерить, с помощью рулетки, и уровнять диагонали. Наложить задние стенки, соединив их профилем. Аккуратно, не нарушая диагоналей, прибить ЛДВП гвоздями, шагом 130-150 мм (схема 6).

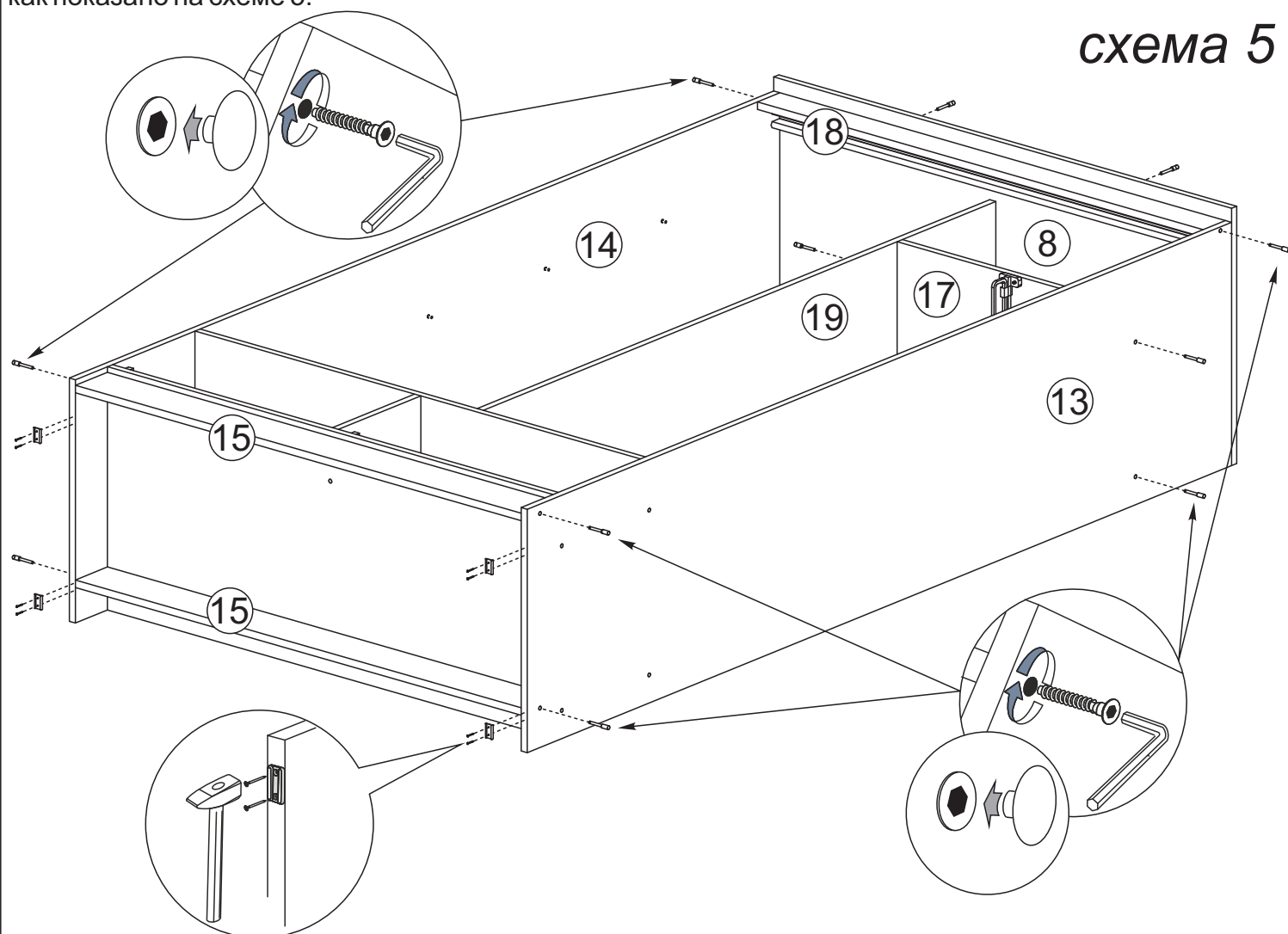

схема 6

8. Соберите створки, как показано на схеме 7. Сверху закрепите ролики шурупами 4x16, снизу вставьте в просверленные отверстия направляющие детали.

Собранную створку установите на направляющие в шкаф, как показано на схеме 7а. Сначала вставьте верхние ролики в металлическую направляющую (верх створки), затем направляющие детали установите в нижнюю пластиковую направляющую (низ створки). Каждая створка устанавливается на отдельный желоб направляющих.

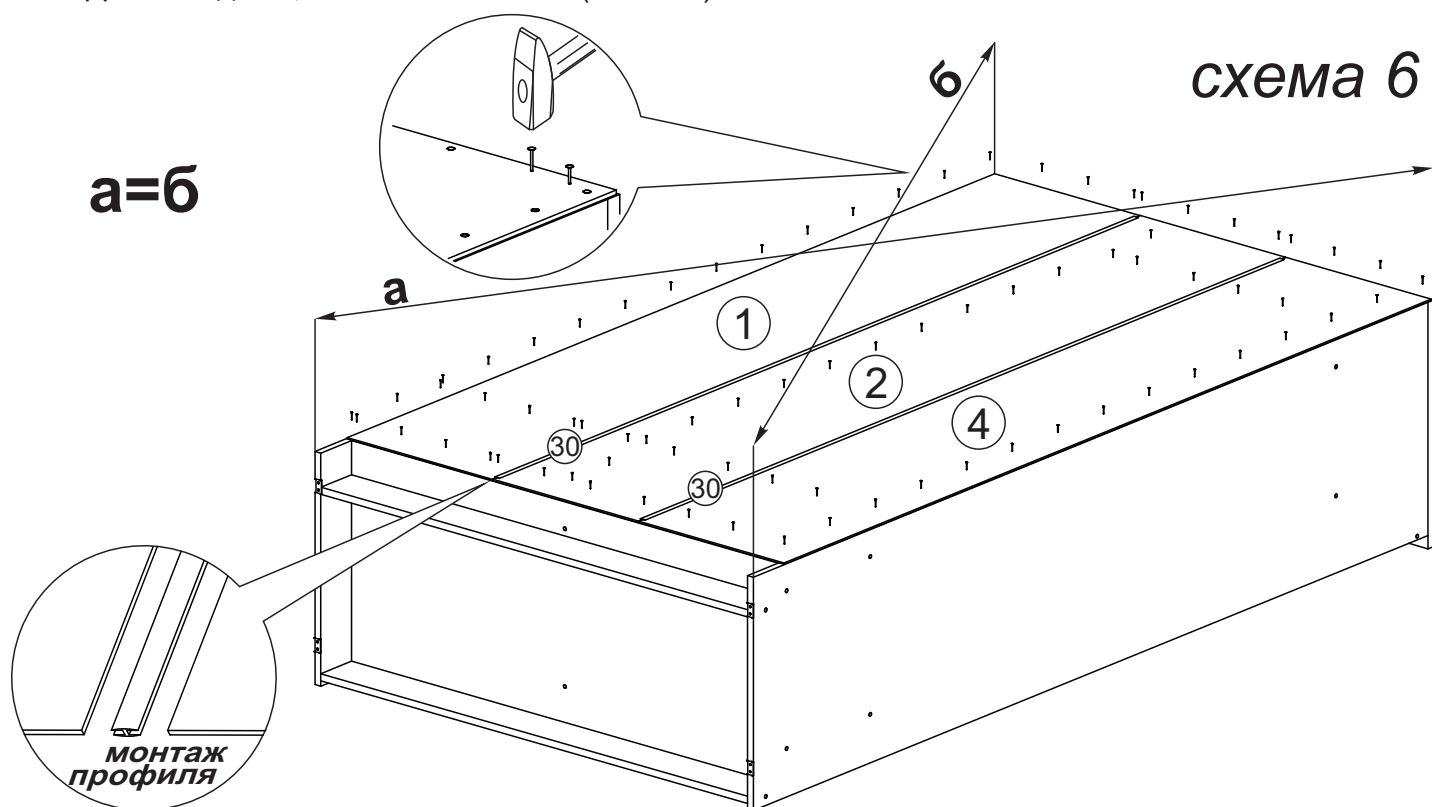
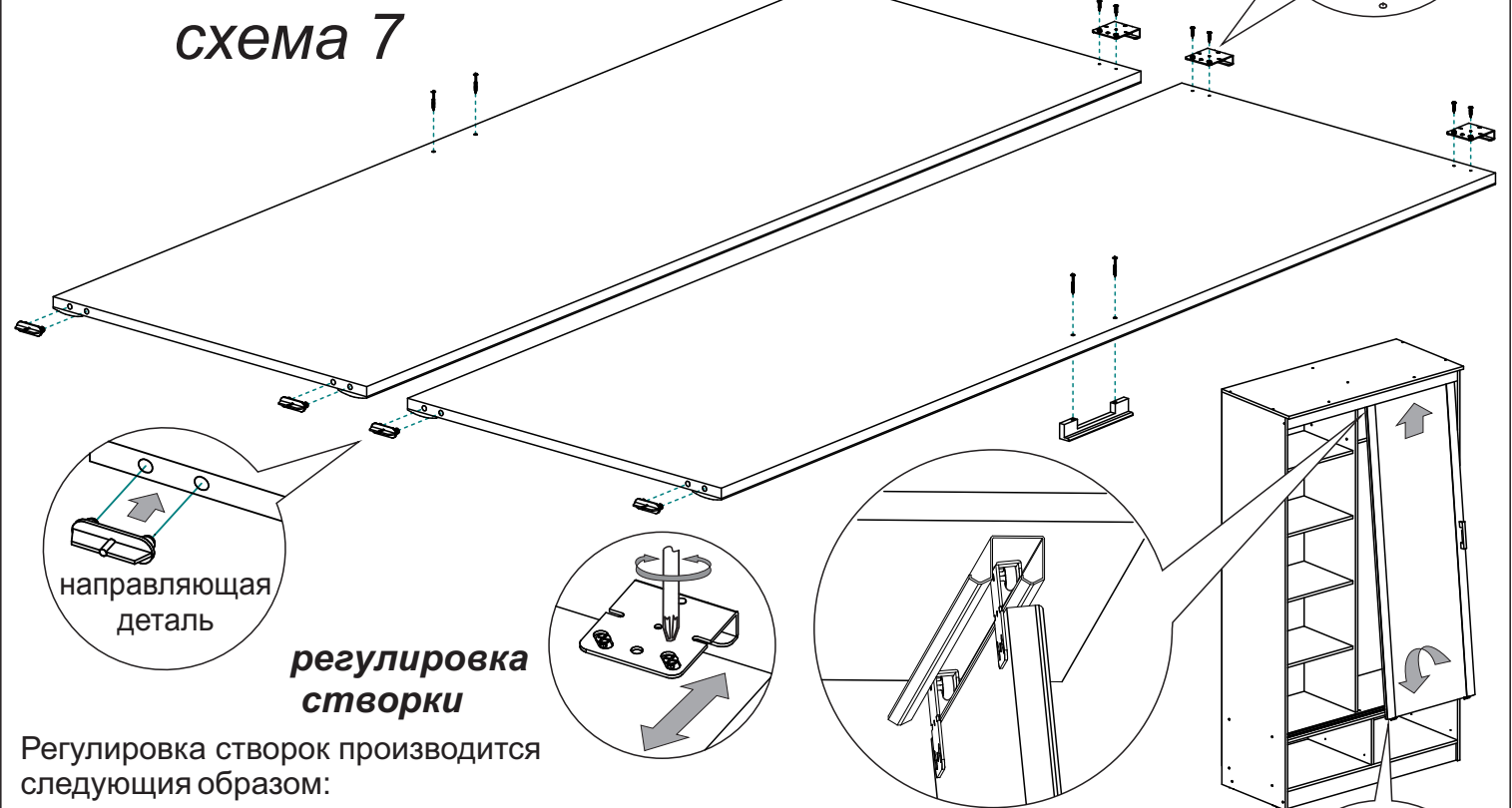

Регулировка створок производится следующим образом:

- ослабляются шурупы 4x16, которые крепят верхние ролики и створка вывешивается в нужном положении. Ход регулировки ограничивается только краями посадочного места под шуруп 4x16.

схема 7а

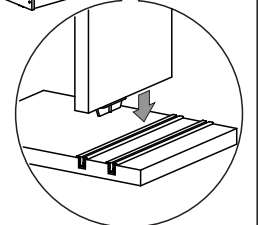

9. Собираем ящик, как показано на схеме 8:

- евровинтами соединяем детали ящика (поз. № 10, 11, 12).
- фасад ящика №6 крепим к деталям №11 и №12 эксцентриковой стяжкой.
- к детали №6 крепим ручку шурупами 3,5x30.
- дно ящика (поз. № 3) с переди ящика входит в паз детали №6, а к деталям №10, 11 и 12 закрепляем гвоздями, предварительно выровняв диагонали каркаса ящика.
- устанавливаем направляющие снизу ящика и крепим их шурупами 4x16.

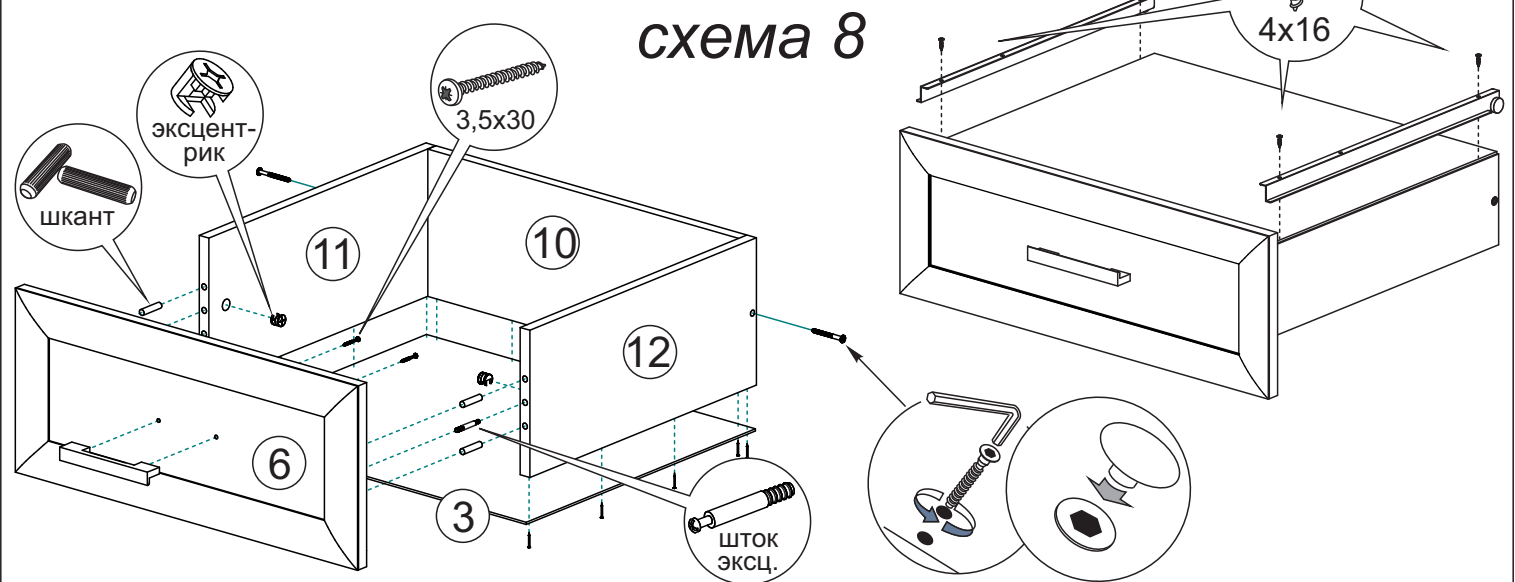

Инструкция по уходу за мебелью и правила эксплуатации

Для поддержания надлежащего внешнего вида и увеличение срока эксплуатации рекомендуется соблюдать следующие общие правила:

1. Мебель должна эксплуатироваться в сухих и теплых помещениях, имеющих отопление и вентиляцию при температуре воздуха не ниже $+1^{\circ}$ и не выше $+40^{\circ}$, относительной влажности 65-85%.
2. Расположение мебели ближе одного метра от отопительных приборов и других источников тепла, а также под прямыми солнечными лучами, вызывает ускоренное старение покрытия и деформацию мебельных щитов.
3. Поверхность деталей мебели следует оберегать от попадания влаги во избежание разбухания каркасов, фасадов и столешницы, отклеивания кромок на боковых поверхностях.
4. Следует оберегать поверхность мебели и ее конструктивные элементы от механических повреждений, которые могут быть вызваны воздействием твердых предметов, абразивных порошков, а также чрезмерными физическими нагрузками.
5. Изделия мебели необходимо устанавливать на ровные поверхности.
6. Рекомендуется для чистки преимущественно пользоваться мягкой тканью или замшей, смоченной и хорошо отжатой перед использованием. Всегда тщательно высушивайте (протирайте сухой тканью) смоченные участки по окончании чистки. Не следует использовать средства, обладающие абразивными свойствами, а также губки с покрытием из металлического волокнообразного или стружечного материала при чистке.
7. В процессе эксплуатации мебели возможно ослабление крепежной фурнитуры, необходимо осуществлять «затяжку» всех изделий металлофурнитуры, осуществляющих крепеж и регулировку узлов, обеспечивающих открывание и трансформацию подвижных элементов.

Общие технические указания по сборке.

Для удобства транспортировки и предохранения от повреждений, мебель поставляется в разобранном виде в индивидуальной упаковке. Вы можете собрать ее самостоятельно, либо воспользоваться услугами квалифицированных сборщиков. Не приступайте к сборке, не ознакомившись с инструкцией!

Проверить комплектность каждой упаковки, согласно комплекточной ведомости. **При обнаружении дефектов или не комплектности к сборке не приступать. Обратитесь к продавцу.** ВНИМАНИЕ! Не рекомендуется одновременно вынимать детали из всех упаковок во избежание их смешивания (можете перепутать детали). Проверить наличие фурнитуры.

Во избежание перекосов и повреждений, а также загрязнения мебели, сборку производить на ровном полу, покрытом тканью или бумагой. Необходимо соблюдать осторожность, чтобы не повредить поверхность деталей. В сборке сложных и больших изделий желательно участие двух человек. Перед началом сборки необходимо определить расположение деталей в изделии в соответствии со схемами сборки и инструкцией.

Производитель оставляет за собой право вносить незначительные изменения в конструкцию, не изменяющую внешний вид и дизайн изделия без предварительного уведомления.

Поставщик гарантирует соответствие товаров требованиям ГОСТа 16371-14 при соблюдении условий транспортировки, хранения, сборки (для мебели поставляемой в разобранном виде), эксплуатации.

Гарантийный срок эксплуатации мебели: детской и для общественных помещений - 18 месяцев, бытовой – 24 месяца. Гарантийный срок при розничной продаже через торговую сеть исчисляются со дня продажи мебели, но в пределах 30 месяцев со дня ее изготовления. Срок эксплуатации 10 лет.



Россия, 440054, г.Пенза,
ул. Аустрина, д. 139А
Телефон: +7(8412)20-20-37
E-mail: mif-penza@mail.ru
<http://mebelmif.ru>

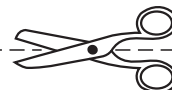

отрезать и
приклеить

Набор мебели для спальни «Модерн»
Шкаф купе 1,2

Соответствует
ГОСТ 16371-14

Дата изготовления: 20____ год
Гарантийный срок эксплуатации 24 мес.
Срок службы изделия 10 лет.
Материал: ЛДСП