

Мебельная компания «МИФ»  
Паспорт изделия  
Инструкция по сборке и эксплуатации  
мебели

**МС «Челси» Комод 2 двери 6 ящиков (1200)**  
1202x994x450 (ШxВxГ)

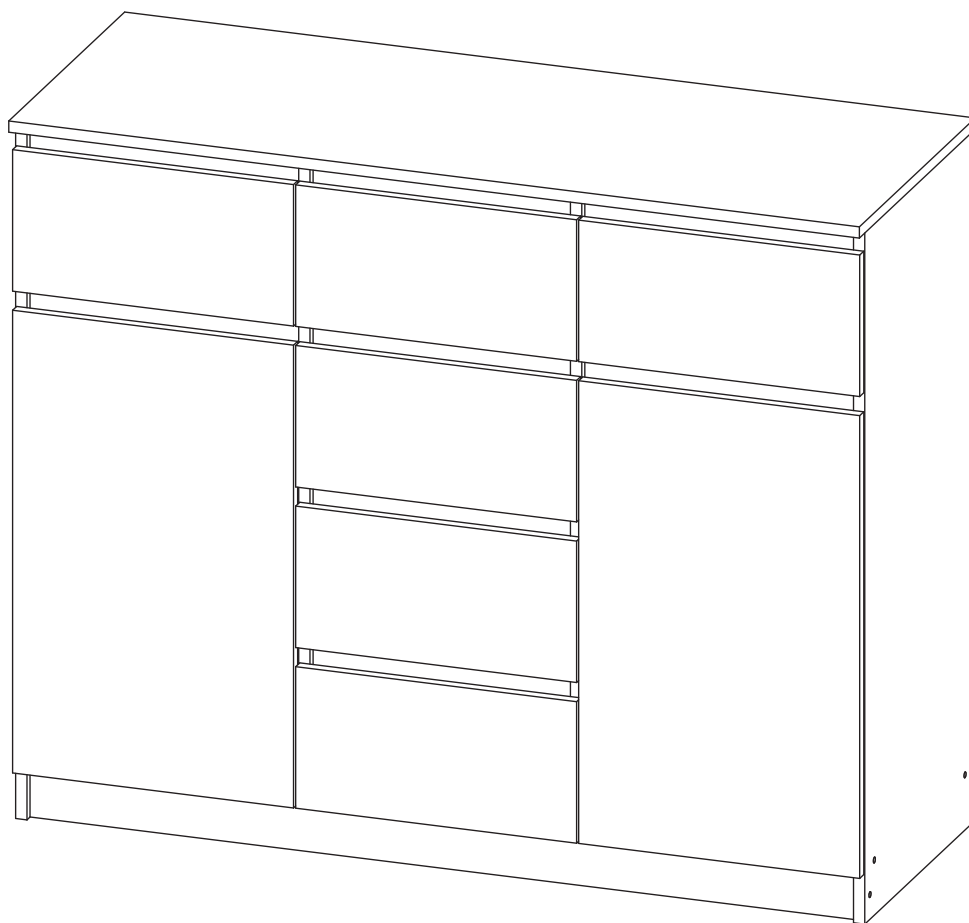

**МИФ**  
МЕБЕЛЬНАЯ КОМПАНИЯ

Россия, Пензенская область,  
г. Пенза, ул. Аустрина, 139 а  
Телефон: (8412) 20-20-37 (многоканальный)  
(8412) 20-20-34, 20-20-35, 90-90-44  
Электронная почта: [mif-penza@mail.ru](mailto:mif-penza@mail.ru)  
Сайт: [www.mebelmif.ru](http://www.mebelmif.ru)

## Комплектовочная ведомость на детали

№ упаковки	Наименование	Размер (мм)		Кол-во (шт)	№ по схеме
		Длина	Ширина		
№1	Бок левый	978	426	1	1
	Бок правый	978	426	1	2
	Перегородка левая	892	426	1	3
	Перегородка правая	892	426	1	4
	Крышка	1202	450	1	5
	Вязка	1168	426	1	6
	Цоколь	1168	70	1	7
	Планка	384	60	4	8
	Планка	368	70	4	9
	Полка	382	420	2	10
	Ящик (задняя стенка)	326	100	2	11
	Ящик (задняя стенка)	310	100	4	12
	Ящик (бок левый)	400	100	6	13
	Ящик (бок правый)	400	100	6	14
	ЛДВП (задняя стенка)	1196	304	3	17
	ЛДВП (дно ящика)	398	340	2	18
	ЛДВП (дно ящика)	398	324	4	19
	Профиль для ДВП	1168		2	20
	№2	Фасад	654	397	2
Фасад		200	397	6	16
№3	Фурнитура			1	

Сборку рекомендуется производить с помощью специалиста, так как неправильная сборка может привести к нежелательным последствиям. Инструкция даст Вам необходимые рекомендации по сборке, порядка которого просим Вас придерживаться. Перед сборкой внимательно ознакомьтесь с инструкцией, проверьте комплектность фурнитуры и разберите ее по назначению.

**необходимый инструмент для сборки**



\*также необходим инструмент для

<p>Евровинт 6x50</p>  <p>50 шт</p>	<p>Заглушка евровинта</p>  <p>14 шт</p>	<p>Ключ для евровинта</p>  <p>1 шт</p>	<p>Стяжка эксцентриковая</p>  <p>40 к-кт</p>	<p>Заглушка эксцентрика</p>  <p>24 шт</p>	<p>Гвоздь</p>  <p>40 шт</p>
<p>Направляющие ПВХ 400</p>  <p>6 к-кт</p>	<p>Петля накладная</p>  <p>4 шт</p>	<p>Полкодержатель</p>  <p>8 шт</p>	<p>Подпятник</p>  <p>6 шт</p>	<p>Шуруп 4x16</p>  <p>64шт</p>	

### Схема сборки модуля:

1. Сборку следует проводить вдвоём в сухом помещении на ровной поверхности. Перед сборкой определить место установки изделия, вскрыть все упаковки, закрепить необходимую фурнитуру по наметкам согласно инструкции. После этого можно приступать к дальнейшей сборке.

2. Подготовьте перегородки №3, №4 к дальнейшему монтажу.  
 Для этого шурупами 4x16 прикрутите к ним по 4 направляющих ящиков с внутренней стороны и по 1 с внешней.  
 С внешней стороны вкрутите штоки эксцентриковых стяжек и вставьте полкодержатели.

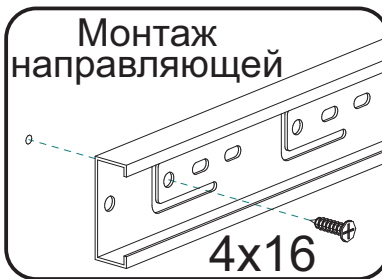
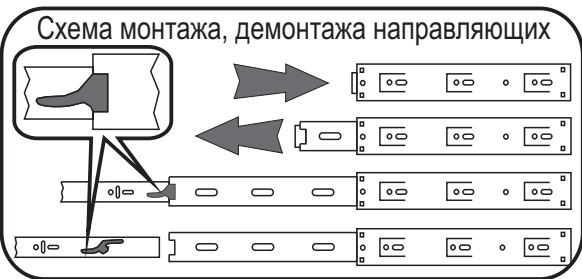
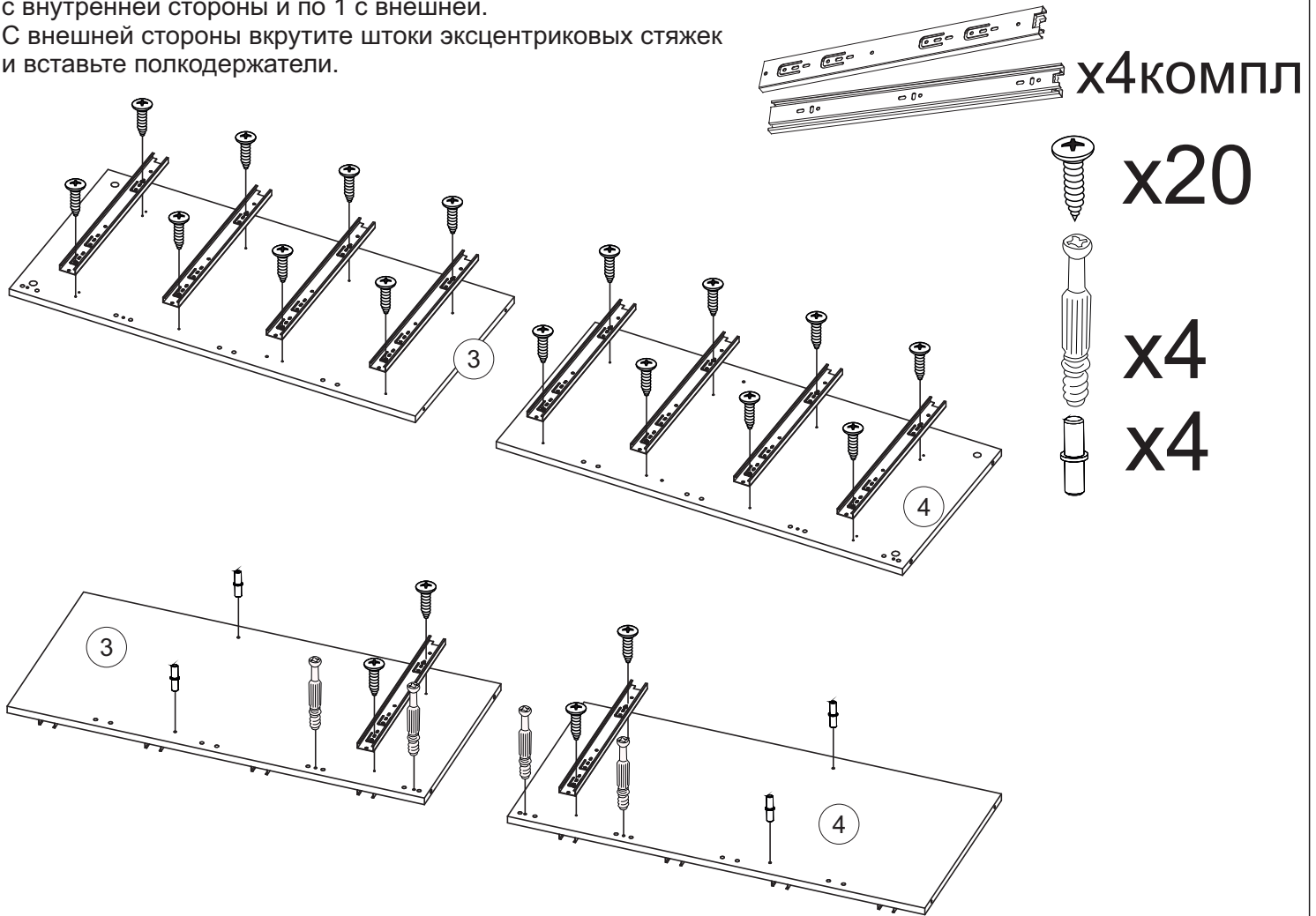

3. Соедините евровинтами планку №9 с перегородками №3 и №4.

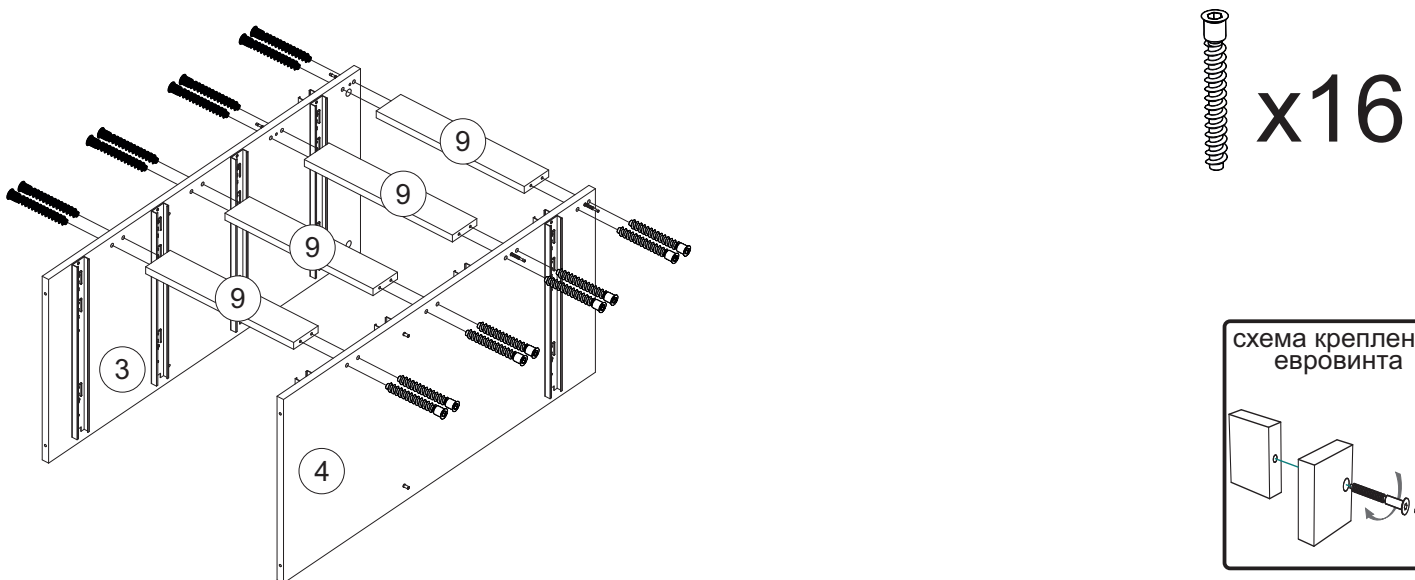

4. Переверните перегородки №3, №4  
лицевой стороной вниз и  
евровинтами соедините их с вязкой №6.

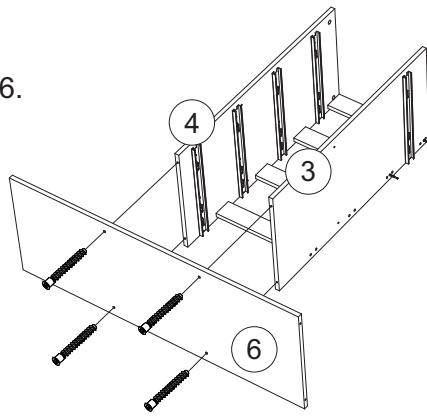

5. Подготовьте боковины №1, №2 к дальнейшему монтажу. Для этого:

- шурупами 4x16 прикрутите к ним направляющие ящиков;
- шурупами 4x16 прикрутите к ним ответные планки петель;
- вкрутите в них штоки эксцентриковых стяжек;
- вставьте полкодержатели.

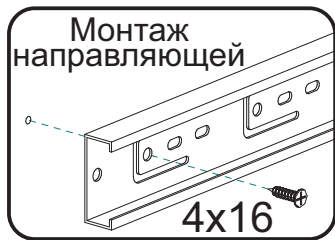
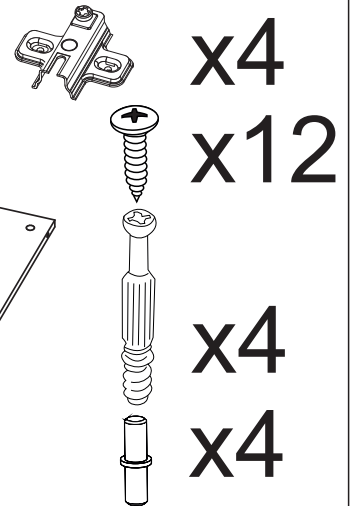
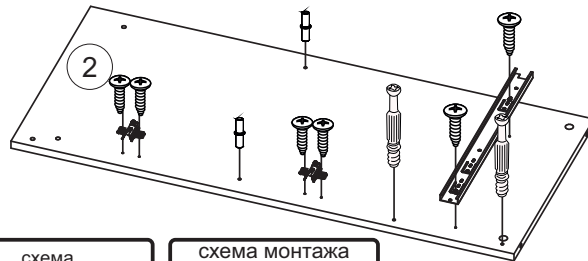
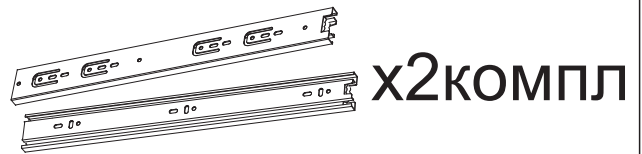
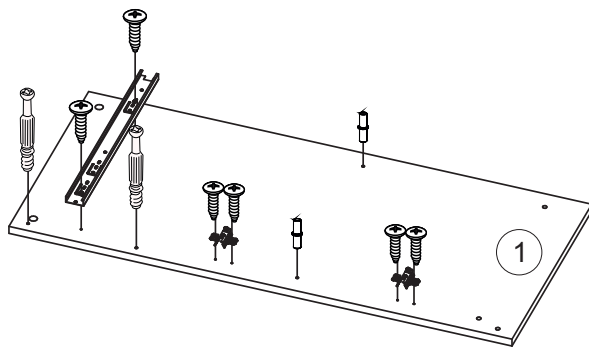

6. Эксцентриковыми стяжками соедините планки №8 с боковиной №1 и перегородкой №3.  
Евровинтами соедините боковину №1 с вязкой №6 и цоколем №7.  
Эксцентриковыми стяжками соедините планки №8 с боковиной №2 и перегородкой №4.  
Евровинтами соедините боковину №2 с вязкой №6 и цоколем №7.

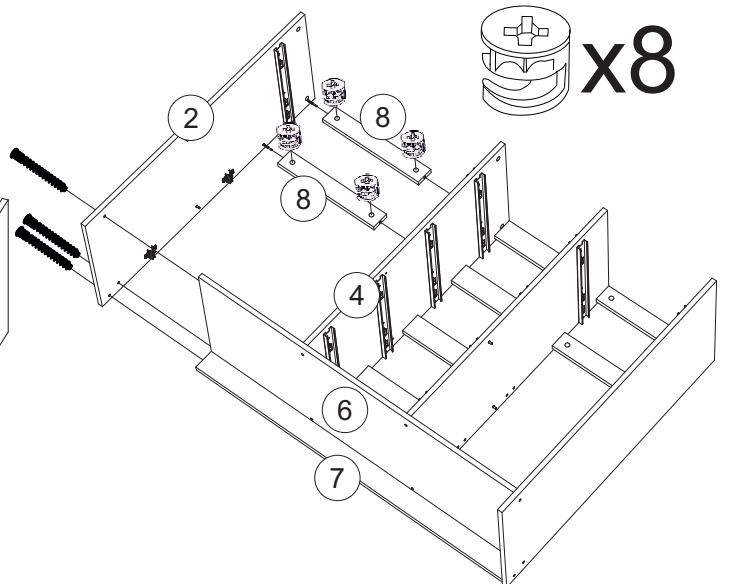
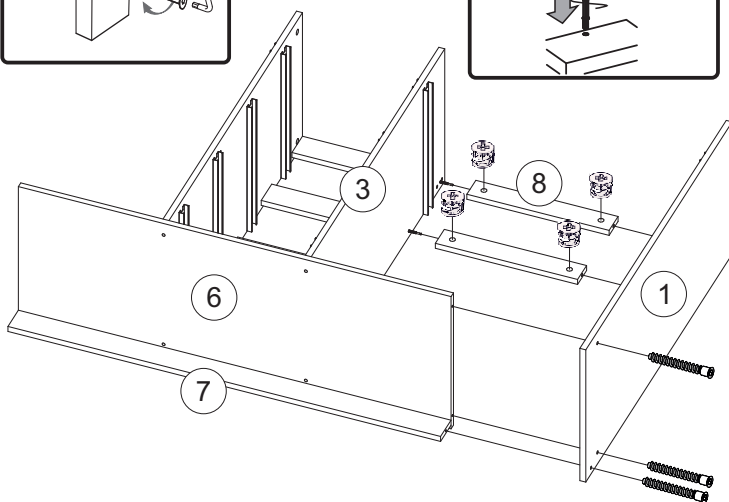
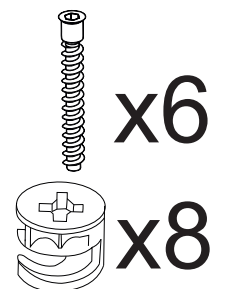

7. Подготовьте крышку №5 к дальнейшему монтажу. Для этого:  
- вкрутите в нее штоки эксцентриковых стяжек;

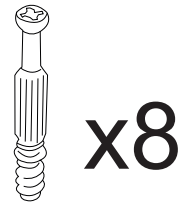
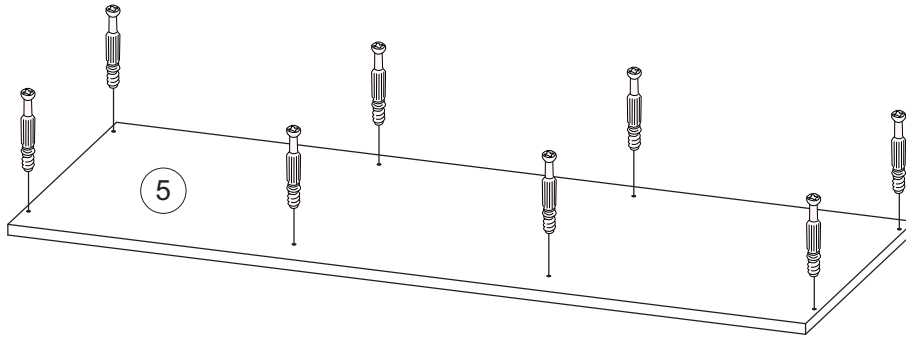

8. Соедините эксцентриковыми стяжками крышку №5 с боковинами №1, №2, перегородками №3, №4.

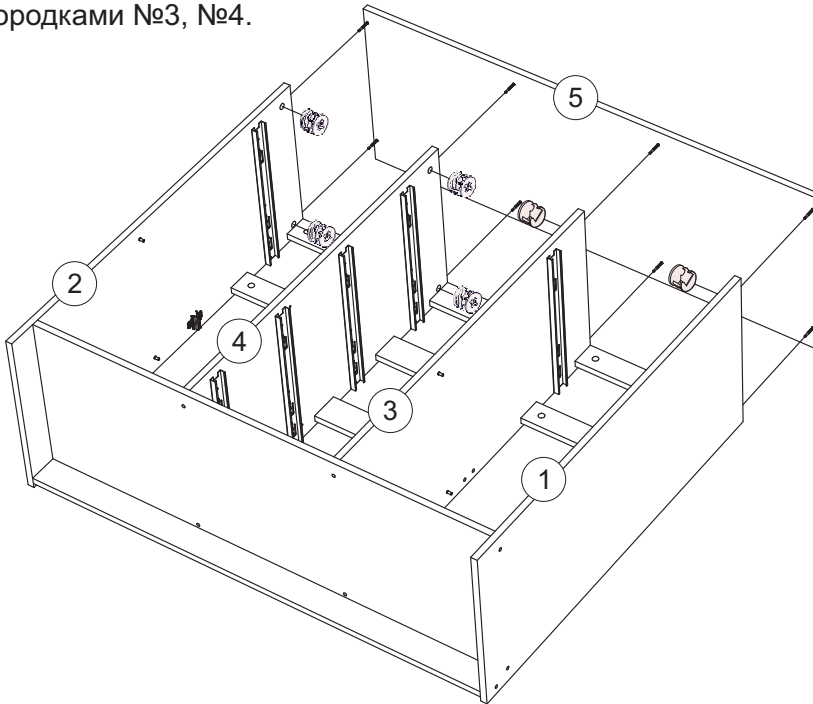

9. Выровняйте диагонали при помощи рулетки и гвоздями 2x20 закрепите задние стенки №17, предварительно соединив их профилем №20.

Гвоздями 2x20 набейте подпятники на боковины №1, №2 и цоколь №7.

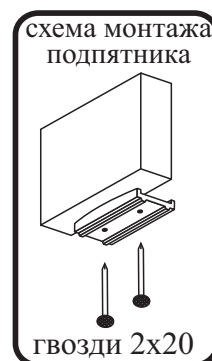
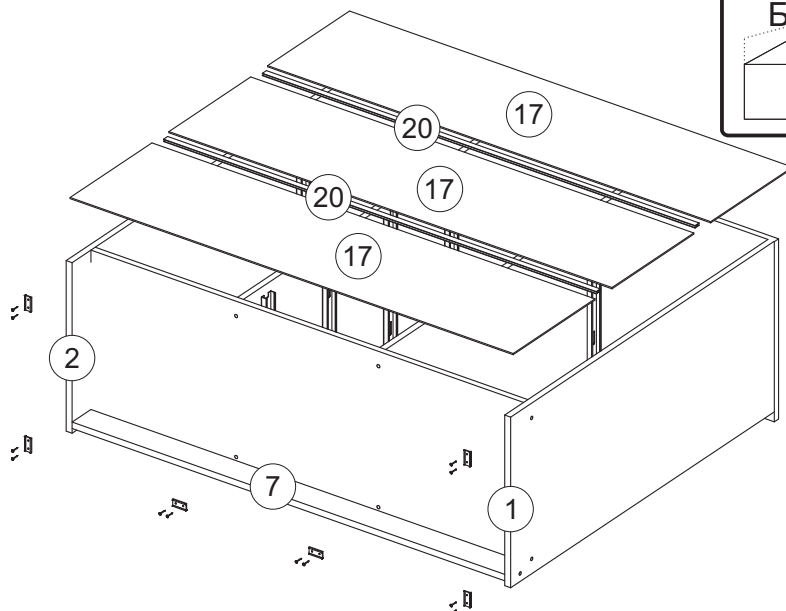
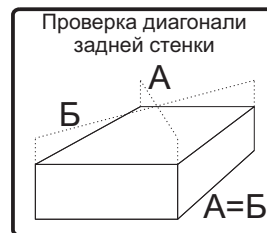

10. Соберите ящики по схеме.

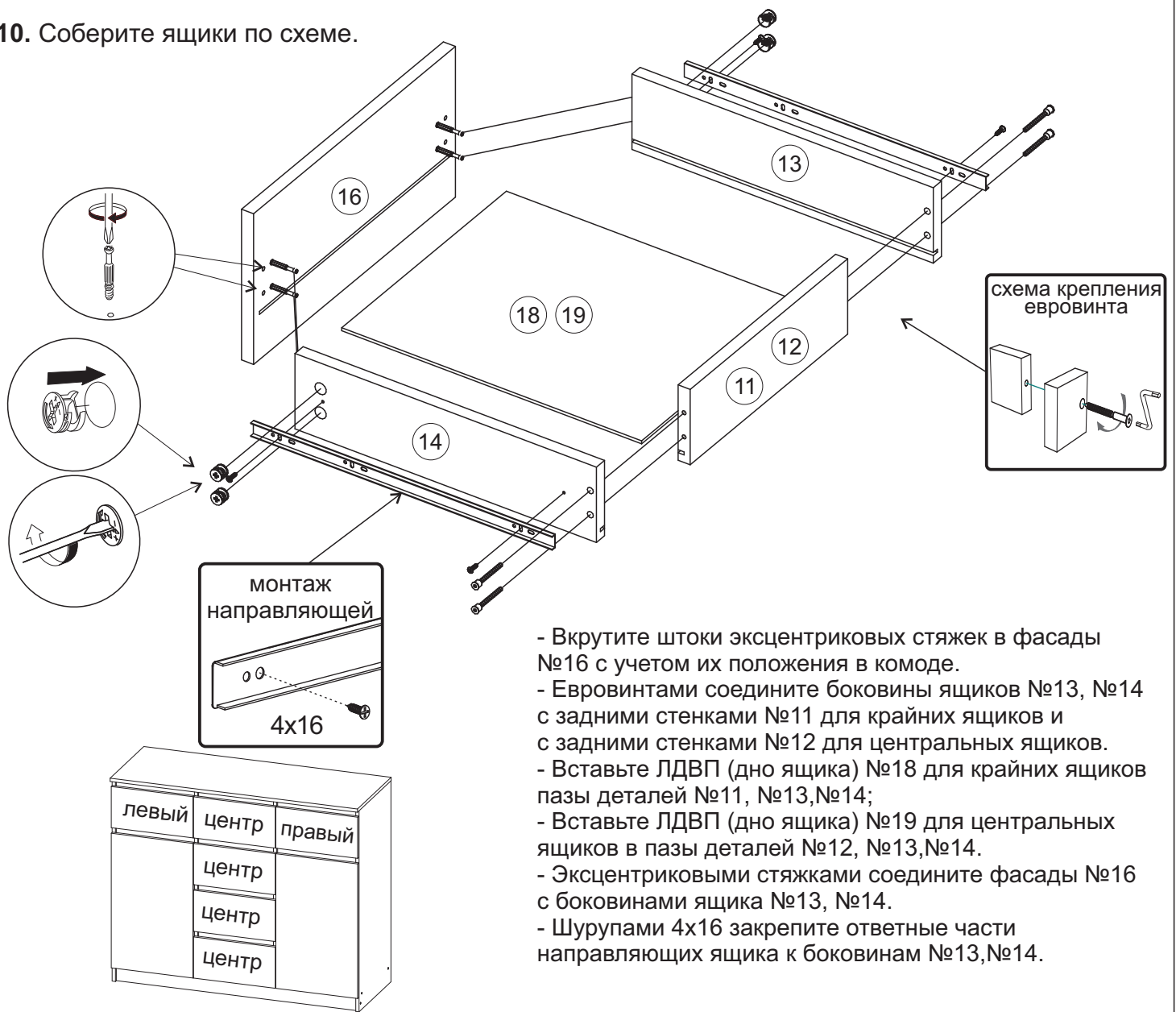

- Вкрутите штоки эксцентриковых стяжек в фасады №16 с учетом их положения в комод.
- Евровинтами соедините боковины ящиков №13, №14 с задними стенками №11 для крайних ящиков и с задними стенками №12 для центральных ящиков.
- Вставьте ЛДВП (дно ящика) №18 для крайних ящиков пазы деталей №11, №13, №14;
- Вставьте ЛДВП (дно ящика) №19 для центральных ящиков в пазы деталей №12, №13, №14.
- Эксцентриковыми стяжками соедините фасады №16 с боковинами ящика №13, №14.
- Шурупами 4x16 закрепите ответные части направляющих ящика к боковинам №13, №14.

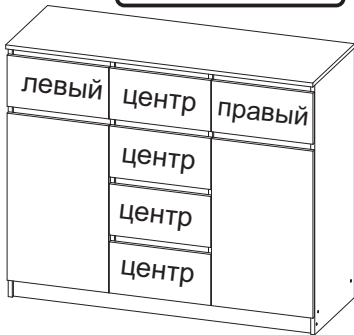

Монтаж штоков для фасадов слева

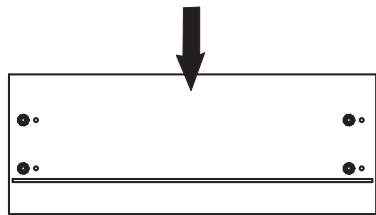

Монтаж штоков для центральных фасадов

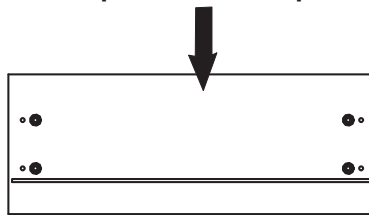

Монтаж штоков для фасадов справа

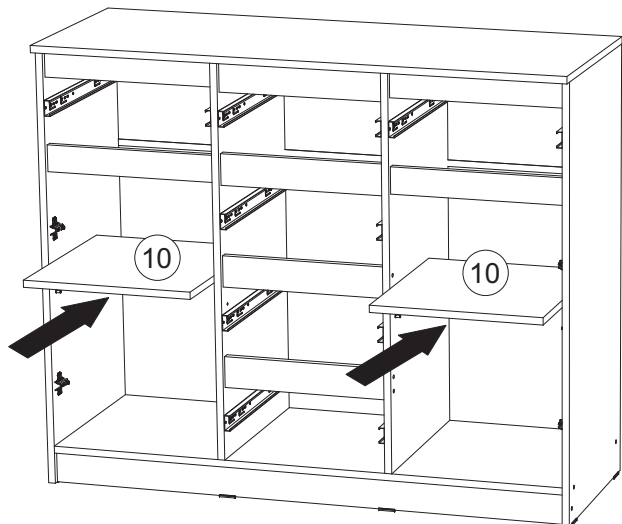
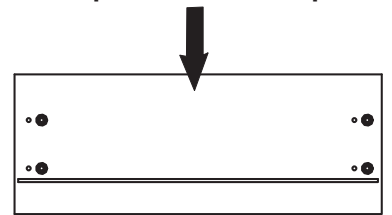

11. Установите полки №10 на полкодержатели.

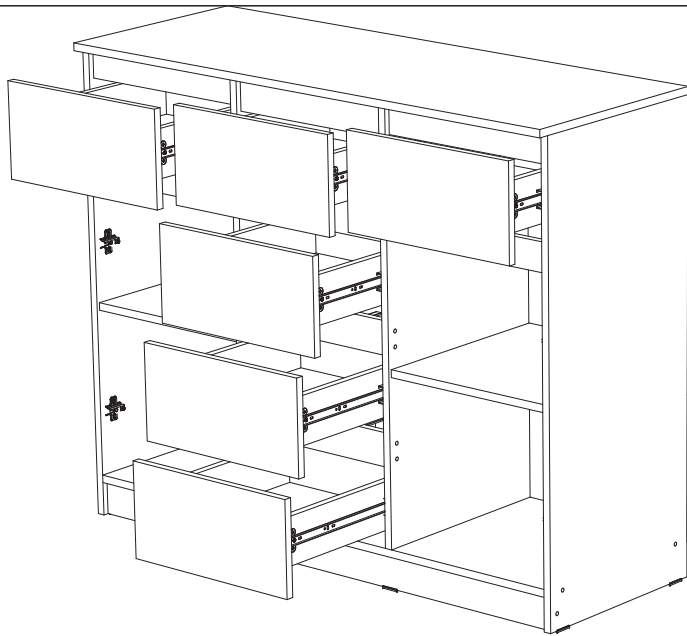

12. Вставьте ящики.

13. Подготовьте фасады №15 к дальнейшему монтажу.  
Для этого шурупами 4x16 прикрутите к ним петли.

Навесьте фасады, отрегулируйте зазоры.

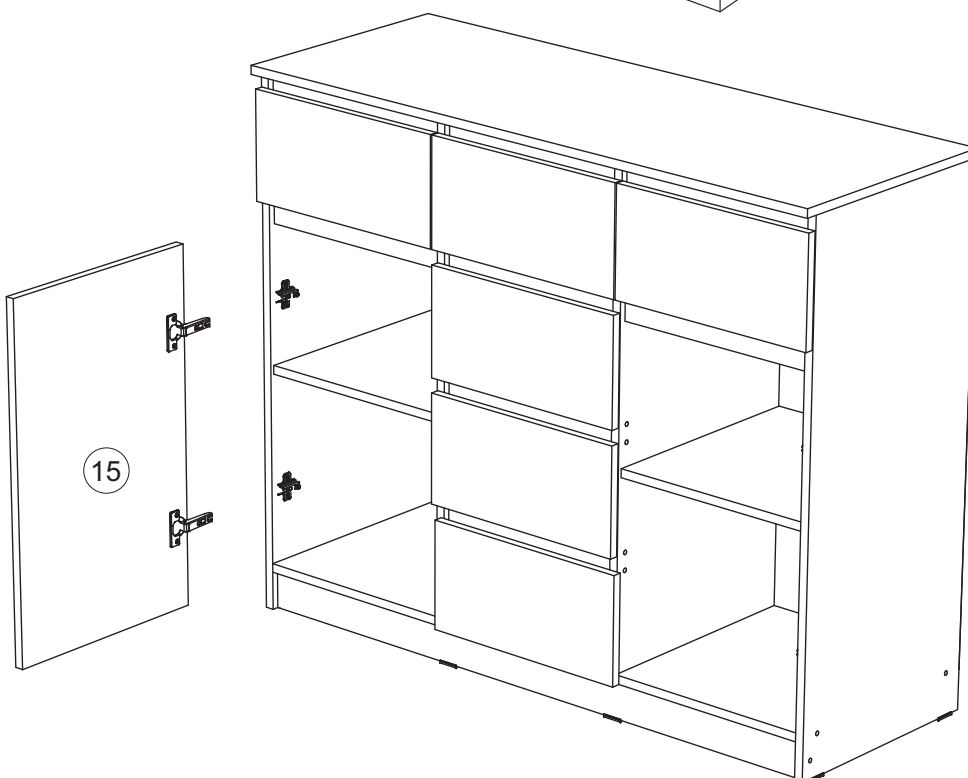
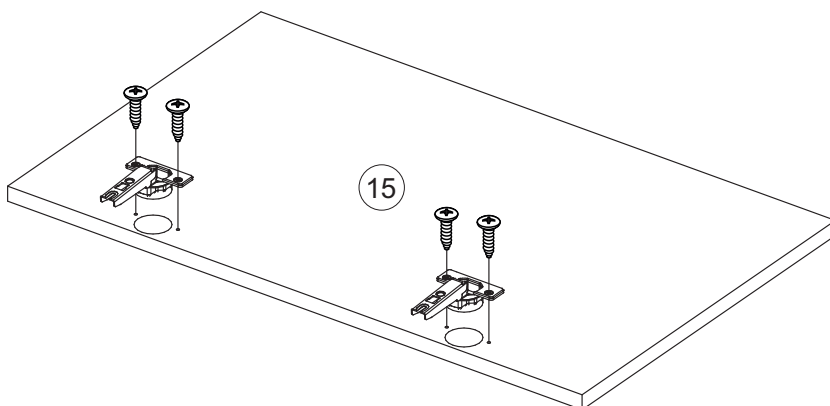
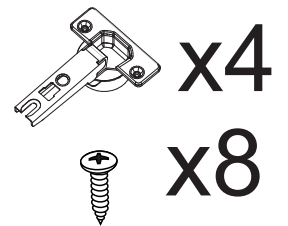

Регулирование зазоров и положения дверей с петлями

регулирование по высоте  
регулирование по ширине  
регулирование по глубине

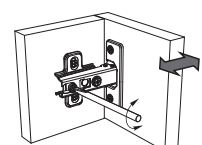
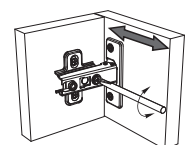
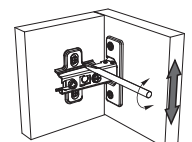

## Инструкция по уходу за мебелью и правила эксплуатации

Для поддержания надлежащего внешнего вида и увеличение срока эксплуатации рекомендуется соблюдать следующие общие правила:

1. Мебель должна эксплуатироваться в сухих и теплых помещениях, имеющих отопление и вентиляцию при температуре воздуха не ниже +1° и не выше +40°, относительной влажности 65-85%.
2. Расположение мебели ближе одного метра от отопительных приборов и других источников тепла, а также под прямыми солнечными лучами, вызывает ускоренное старение покрытия и деформацию мебельных щитов.
3. Поверхность деталей мебели следует оберегать от попадания влаги во избежание разбухания каркасов, фасадов и столешницы, отклеивания кромок на боковых поверхностях.
4. Следует оберегать поверхность мебели и ее конструктивные элементы от механических повреждений, которые могут быть вызваны воздействием твердых предметов, абразивных порошков, а также чрезмерными физическими нагрузками.
5. Изделия мебели необходимо устанавливать на ровные поверхности.
6. Рекомендуется для чистки преимущественно пользоваться мягкой тканью или замшей, смоченной и хорошо отжатой перед использованием. Всегда тщательно высушивайте (протирайте сухой тканью) смоченные участки по окончании чистки. Не следует использовать средства, обладающие абразивными свойствами, а также губки с покрытием из металлического волокнообразного или стружечного материала при чистке.
7. В процессе эксплуатации мебели возможно ослабление крепежной фурнитуры, необходимо осуществлять «затяжку» всех изделий металлофурнитуры, осуществляющих крепеж и регулировку узлов, обеспечивающих открывание и трансформацию подвижных элементов.

### Общие технические указания по сборке.

Для удобства транспортировки и предохранения от повреждений, мебель поставляется в разобранном виде в индивидуальной упаковке. Вы можете собрать ее самостоятельно, либо воспользоваться услугами квалифицированных сборщиков. Не приступайте к сборке, не ознакомившись с инструкцией!

Проверить комплектность каждой упаковки, согласно комплектовочной ведомости. **При обнаружении дефектов или не комплектности к сборке не приступать. Обратитесь к продавцу.** ВНИМАНИЕ! Не рекомендуется одновременно вынимать детали из всех упаковок во избежание их смешивания (можете перепутать детали). Проверить наличие фурнитуры.

Во избежание перекосов и повреждений, а также загрязнения мебели, сборку производить на ровном полу, покрытом тканью или бумагой. Необходимо соблюдать осторожность, чтобы не повредить поверхность деталей. В сборке сложных и больших изделий желательно участие двух человек. Перед началом сборки необходимо определить расположение деталей в изделии в соответствии со схемами сборки и инструкцией.

Производитель оставляет за собой право вносить незначительные изменения в конструкцию, не изменяющую внешний вид и дизайн изделия без предварительного уведомления.

Поставщик гарантирует соответствие товаров требованиям ГОСТа 16371-14 при соблюдении условий транспортировки, хранения, сборки (для мебели поставляемой в разобранном виде), эксплуатации.

Гарантийный срок эксплуатации мебели: детской и для общественных помещений - 18 месяцев, бытовой – 24 месяца. Гарантийный срок при розничной продаже через торговую сеть исчисляются со дня продажи мебели, но в пределах 30 месяцев со дня ее изготовления. Срок эксплуатации 10 лет.



Россия, Пензенская область,  
г. Пенза, ул. Аустрина, 139 а  
Телефон: (8412) 20-20-37 (многоканальный)  
(8412) 20-20-34, 20-20-35, 90-90-44  
Электронная почта: mif-penza@mail.ru  
Сайт: www.mebelmif.ru

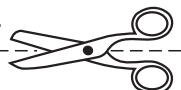

отрезать и  
приклеить

### МС «Челси» Комод 2дбя (1200)

Соответствует  
ГОСТ 16371-14

Дата изготовления: 20\_\_\_\_ год  
Гарантийный срок эксплуатации 24 мес.  
Срок службы изделия 10 лет.  
Материал: ЛДСП