

Мебельная компания «МИФ»
Паспорт изделия
Инструкция по сборке и эксплуатации
мебели
Гостиная «Верона»

2130x1700x350 (ШхВхГ)

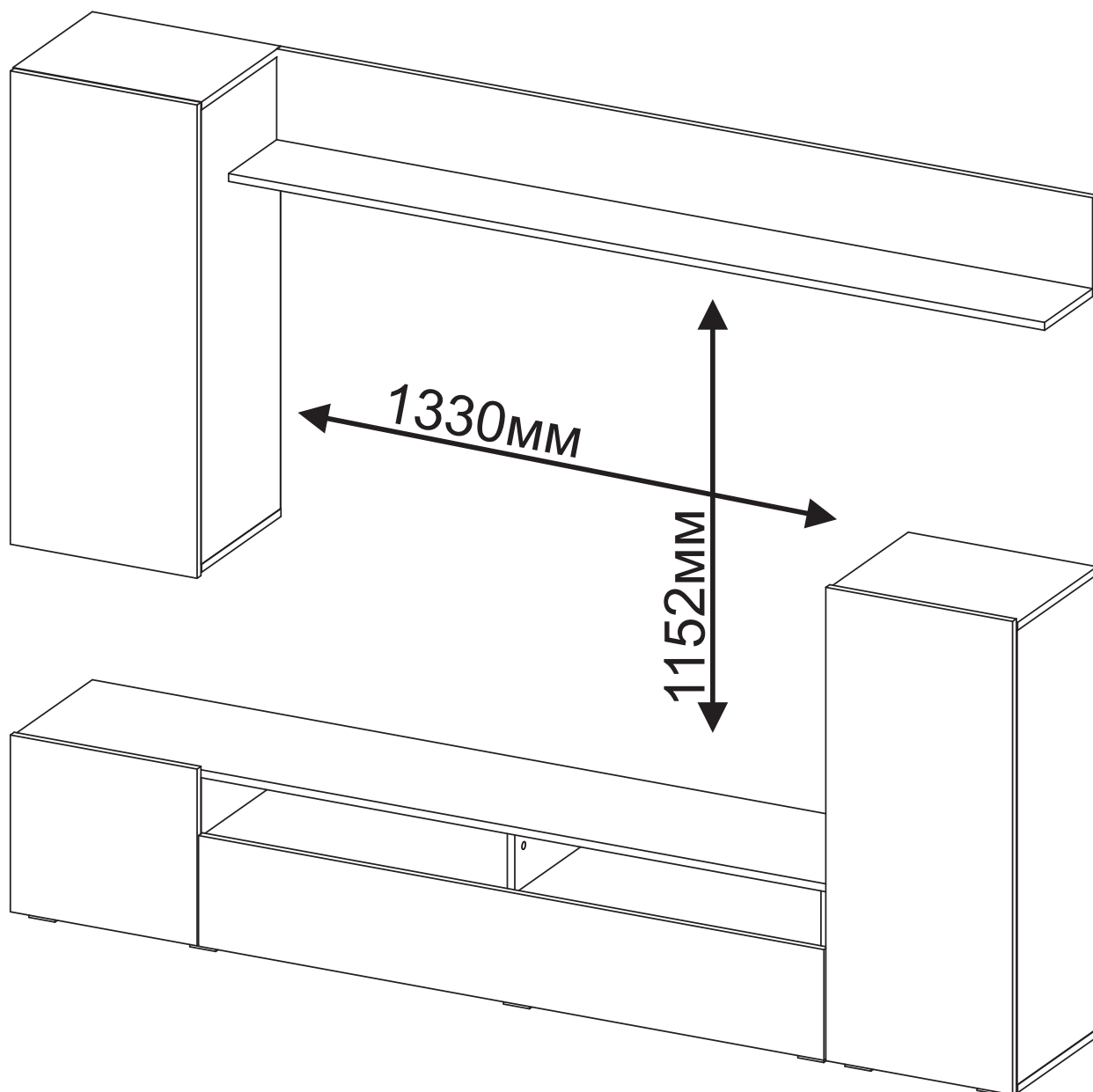

МИФ
МЕБЕЛЬНАЯ КОМПАНИЯ

Россия, Пензенская область,
г. Пенза, ул. Аустрина, 139 а
Телефон: (8412) 20-20-37 (многоканальный)
(8412) 20-20-34, 20-20-35, 90-90-44
Электронная почта: mif-penza@mail.ru
Сайт: www.mebelmif.ru

Комплектовочная ведомость на детали

№ упаковки	Наименование	Размер (мм)		Кол-во (шт)	№ по схеме
		Длина	Ширина		
№1	Бок левый	320	330	1	1
	Бок правый	320	330	1	2
	Перегородка левая	320	330	1	3
	Перегородка правая	320	330	1	4
	Крышка верхняя	1730	330	1	5
	Крышка нижняя	1730	330	1	6
	Вязка	649	330	2	7
	Вязка	366	330	2	16
	Полка задняя стенка	1730	200	1	18
	Полка-вязка	1730	200	1	19
	ЛДВП Задняя стенка	1336	214	1	10
№2	Бок под петли	920	330	2	12
	Бок без петель	920	330	2	14
	Крышка	400	330	4	15
№3	Фасад	958	396	2	17
	Фасад	358	396	1	8
	ЛДВП Задняя стенка	948	394	2	20
	ЛДВП Задняя стенка	388	348	1	11
№4	Фасад	224	1326	1	9
	Фурнитура			1	

необходимый инструмент для сборки

Сборку рекомендуется производить с помощью специалиста, так как неправильная сборка может привести к нежелательным последствиям. Инструкция даст Вам необходимые рекомендации по сборке, порядка которого просим Вас придерживаться. Перед сборкой внимательно ознакомьтесь с инструкцией, проверьте комплектность фурнитуры и разберите ее по назначению.

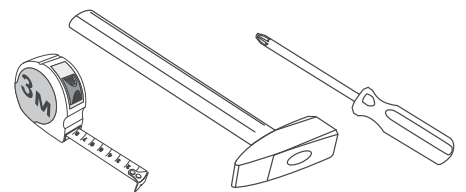

*также необходим инструмент для сверления отверстий диаметром 8 мм.

<p>Евровинт 6x50</p>  <p>13 шт</p>	<p>Ключ для евровинта</p>  <p>1 шт</p>	<p>Стяжка эксцентриковая</p>  <p>36 к-кт</p>	<p>Заглушка эксцентрика</p>  <p>36 шт</p>	<p>Стяжка эксцентриковая двойная 82мм</p>  <p>2 к-кт</p>
<p>Петля накладная</p>  <p>8 шт</p>	<p>Опора ОСК 20</p>  <p>12шт</p>	<p>Шуруп 4x30</p>  <p>48 шт</p>	<p>Шуруп 4x16</p>  <p>38 шт</p>	<p>Гвоздь</p>  <p>70 шт</p>
<p>Навес угловой с заглушкой</p>  <p>3 шт</p>	<p>Дюбель-гвоздь 6x40</p>  <p>3 шт</p>	<p>Навес врезной</p>  <p>1 комплект</p>	<p>Лифт газовый секретерный</p>  <p>1 к-кт</p>	<p>Шайба пластиковая</p>  <p>3 шт</p>

Схема сборки:

1. Сборку следует проводить вдвоём в сухом помещении на ровной поверхности. Перед сборкой определить место установки изделия, вскрыть все упаковки, закрепить необходимую фурнитуру по наметкам согласно инструкции. После этого можно приступать к дальнейшей сборке.

2. Подготовьте детали тумбы ТВ к дальнейшему монтажу. Для этого:

- в верхнюю крышку №5 вкрутите штоки эксцентриковых стяжек;
- к боковине №1 прикрутите ответные планки петель, используя шурупы 4x16;
- в боковину №2 и перегородку №3 вкрутите штоки эксцентриковых стяжек;
- к перегородке №4 прикрутите кронштейн газ-лифта шурупами, входящими в его комплект;
- к нижней крышке №6 прикрутите ответные планки петель, используя шурупы 4x16.

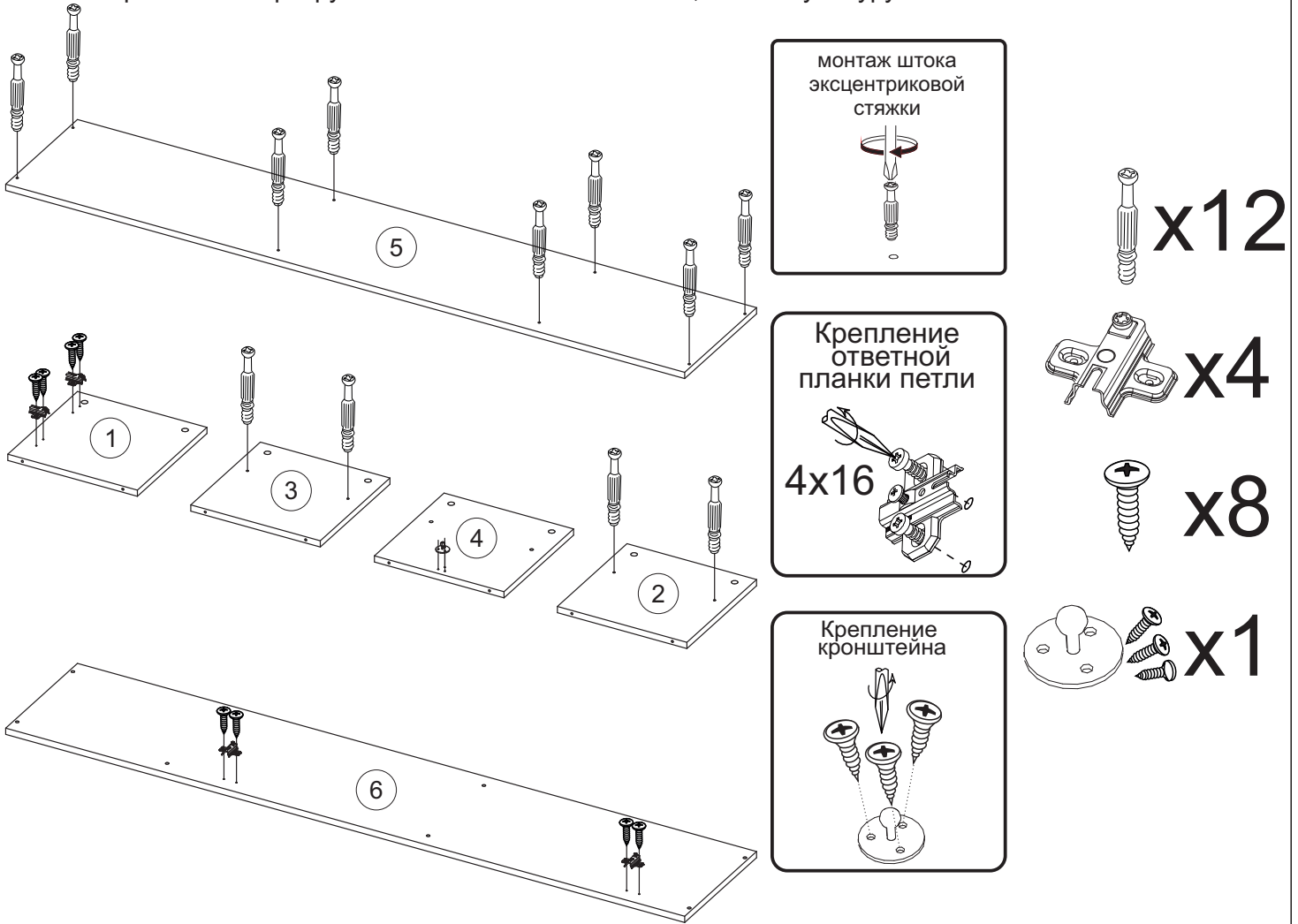

3. Соедините эксцентриковыми стяжками перегородку №3 с вязкой №7; боковину №2 с вязкой №7. Двойной эксцентриковой стяжкой соедините вязки №7.

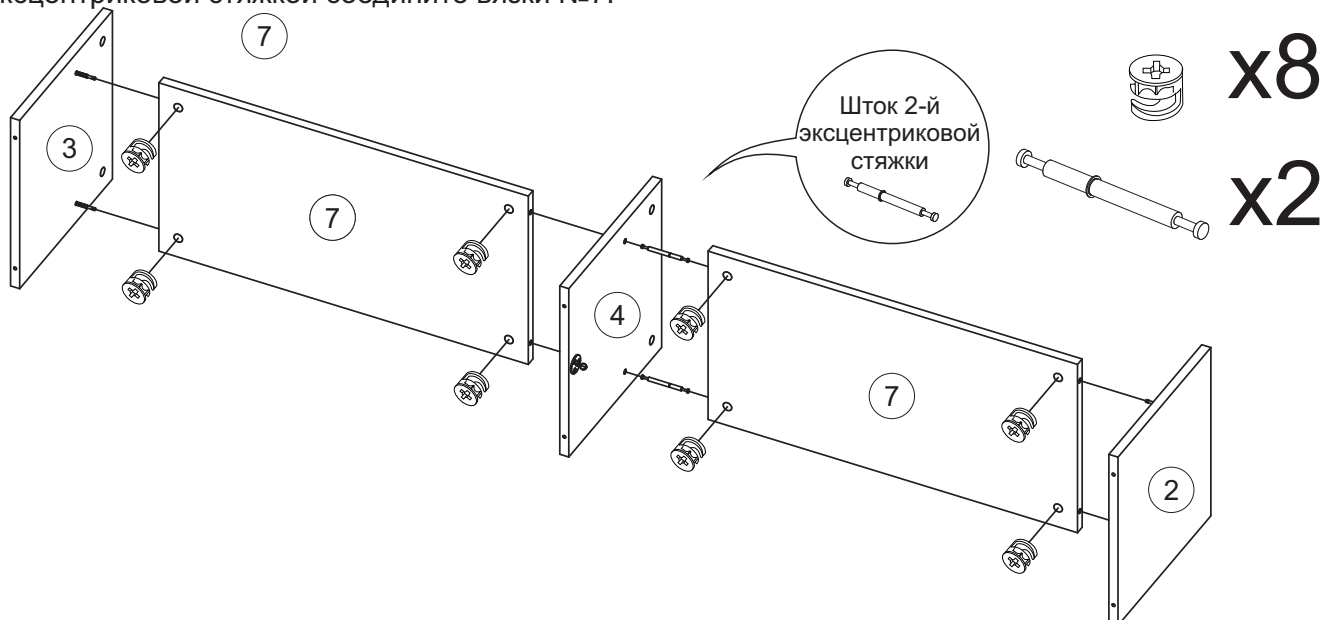

4. Соедините евровинтами крышку №6 с боковинами №1, №2 и перегородками №3, №4.

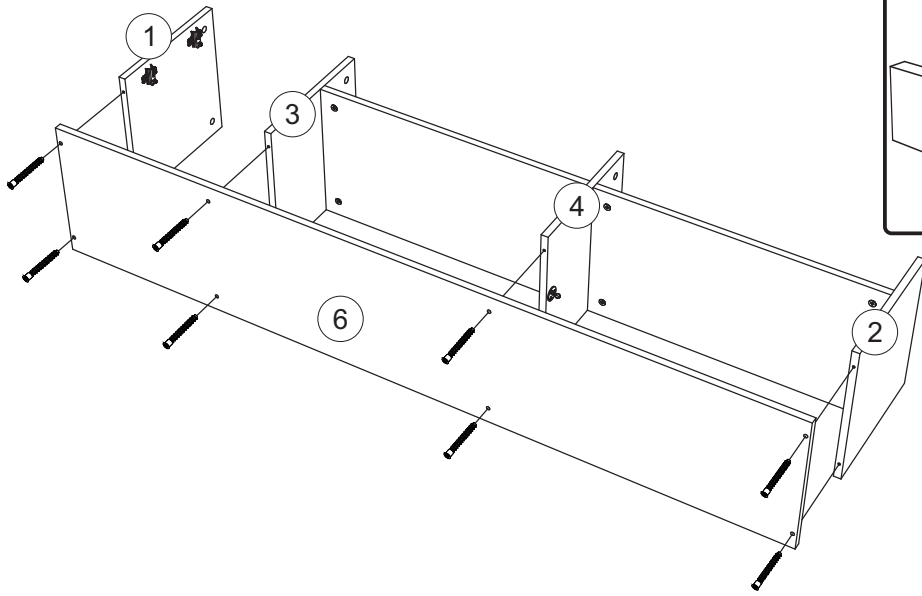

5. Соедините эксцентриковыми стяжками крышку №5 с боковинами №1, №2 и перегородками №3, №4.

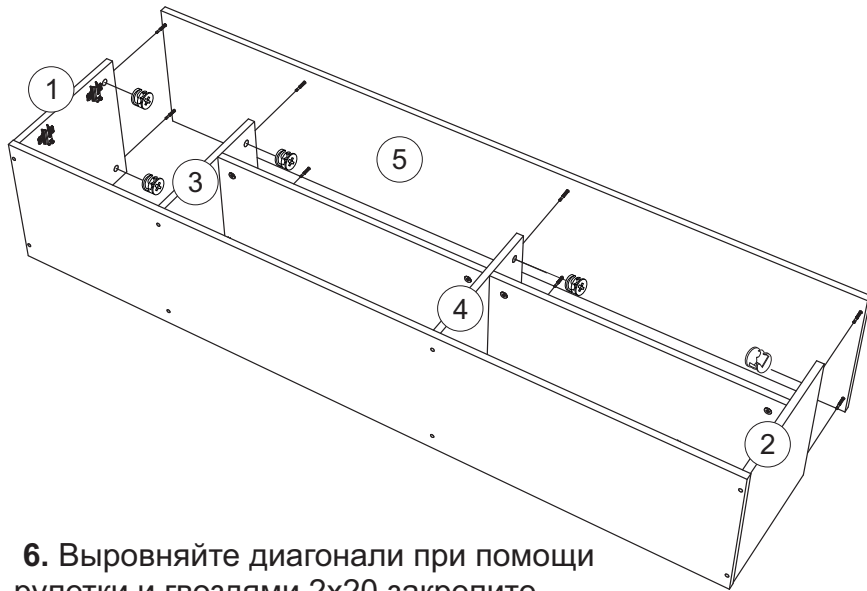

6. Выровняйте диагонали при помощи рулетки и гвоздями 2x20 закрепите задние стенки №10, №11. Для крепления панелей к перегородке №3 используйте пластиковые шайбы. Шурупами 4x30 закрепите опоры к нижней крышке №6.

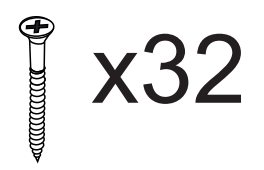
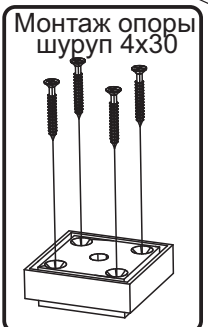
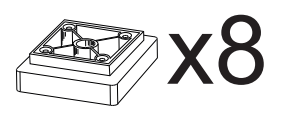
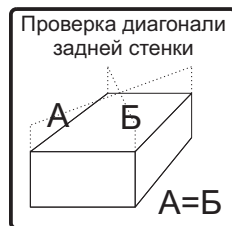
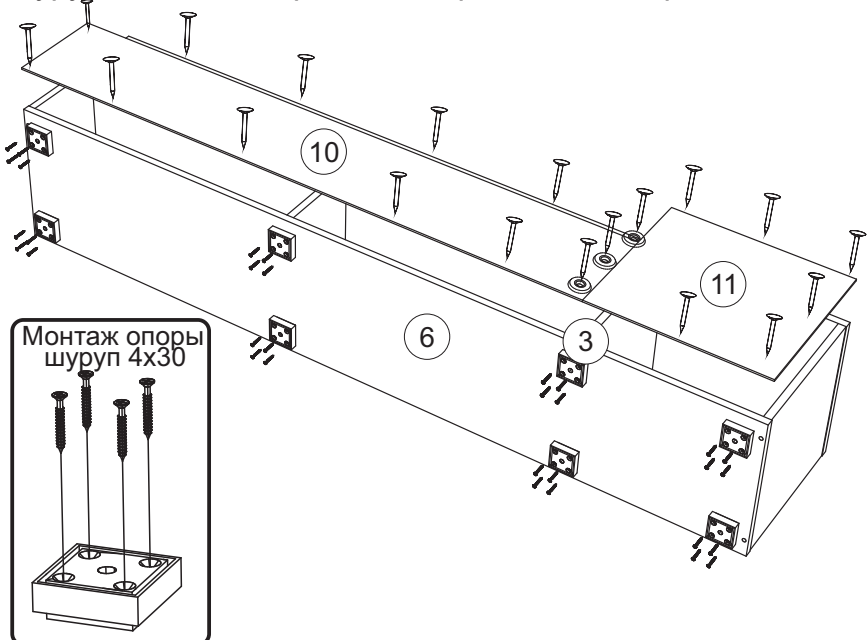

7. Подготовьте детали навесного и напольного пенала к дальнейшему монтажу. Для этого:

- в крышки №15 вкрутите штоки эксцентриковых стяжек;
- в боковины №12,14 вкрутите штоки эксцентриковых стяжек;
- к боковине №12 прикрутите ответные планки петель, используя шурупы 4x16.

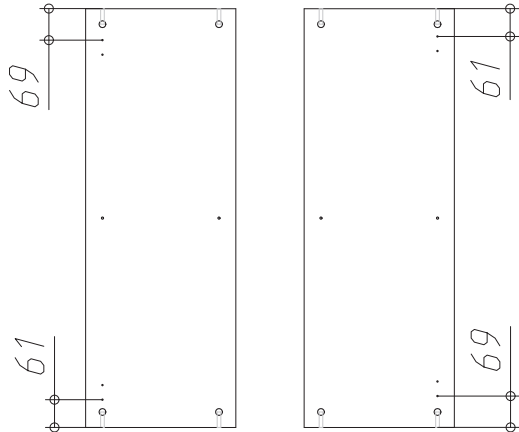
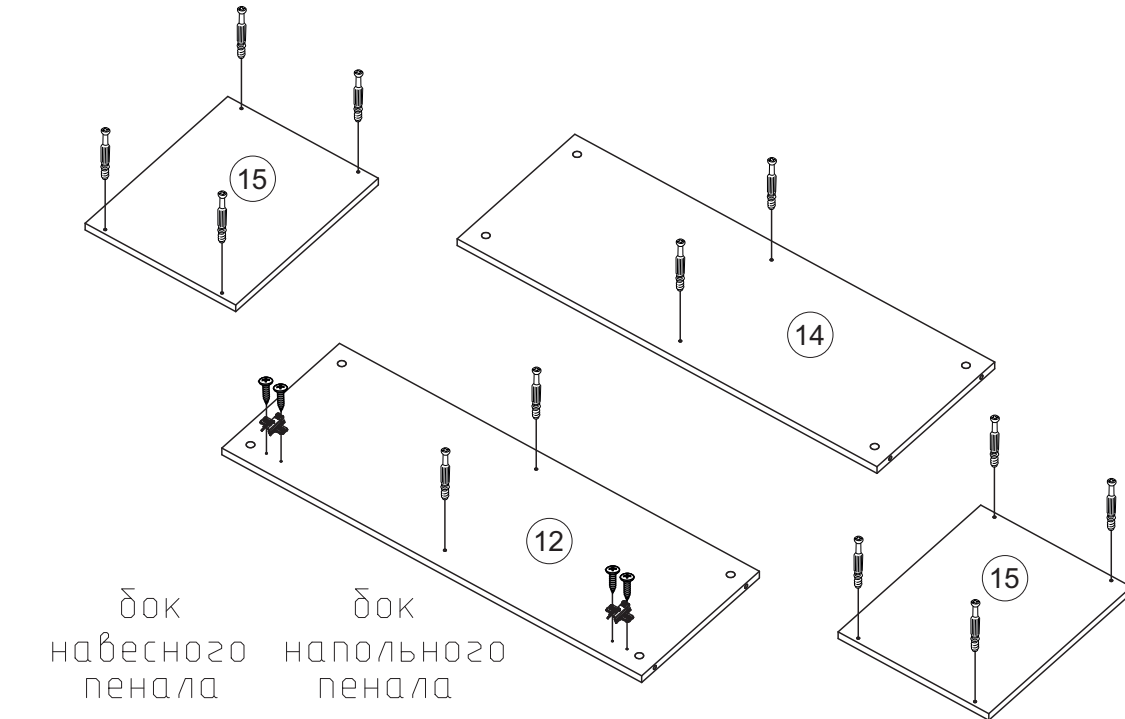
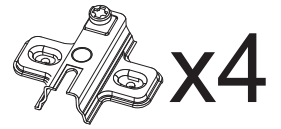

8. Соедините эксцентриковыми стяжками вязки №16 с боковинами №12, №14. Затем эксцентриковыми стяжками соедините боковины №12, №14 с крышками №15.

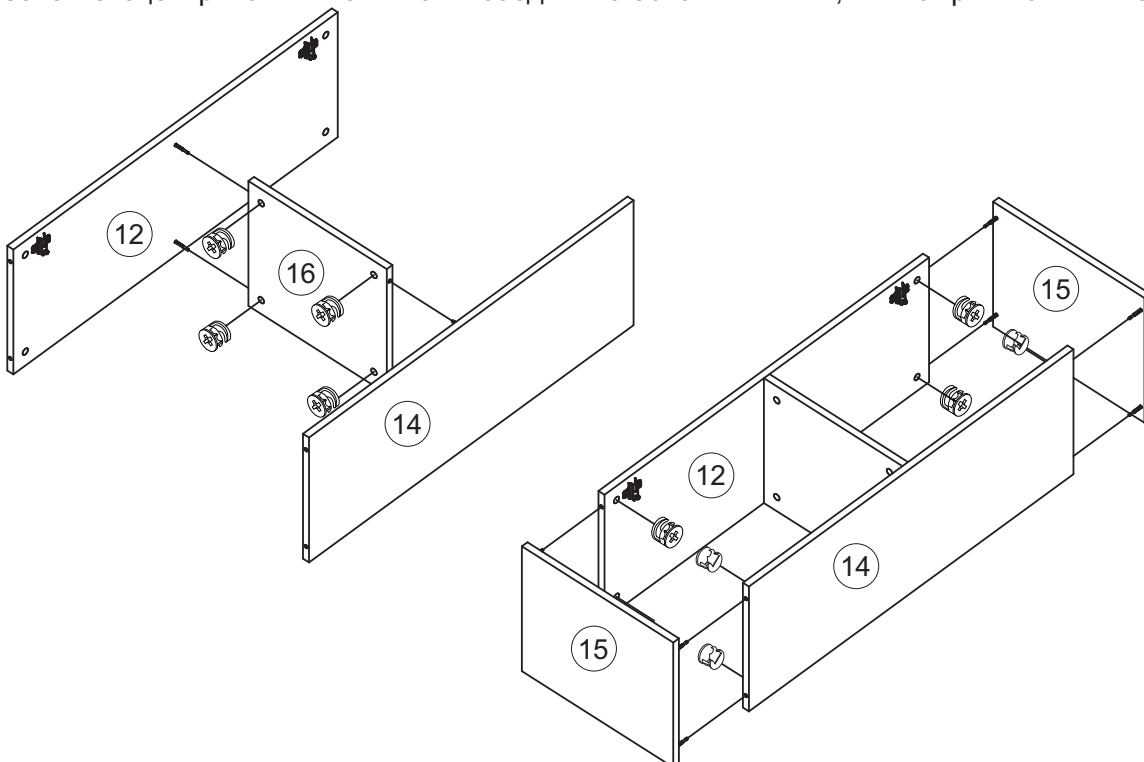

9. Выровняйте диагонали при помощи рулетки и гвоздями 2x20 закрепите задние стенки №20. Шурупами 4x30 закрепите опоры к крышке №15 напольного пенала.

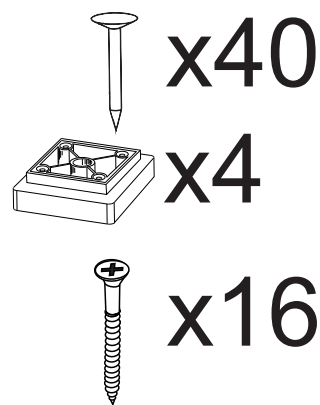
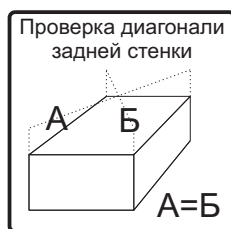
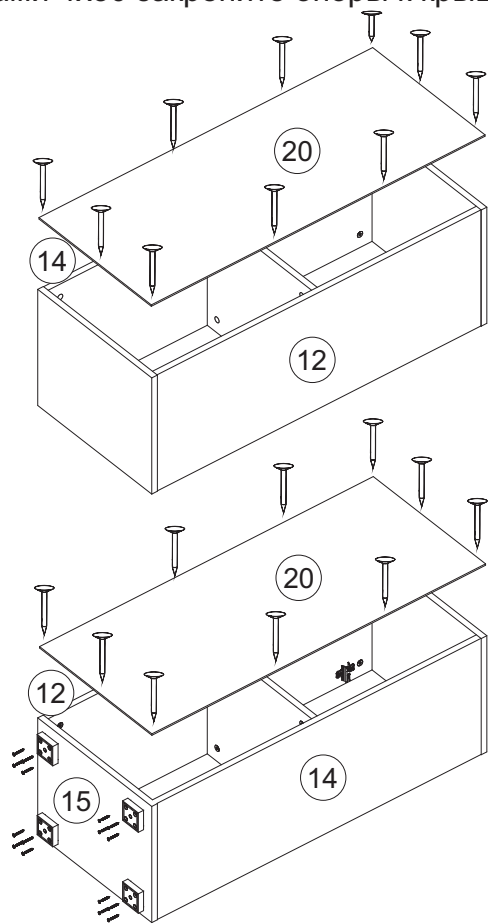

10. Подготовьте фасады к дальнейшему монтажу. Для этого шурупами 4x16 прикрутите к ним петли. К фасаду №9 прикрутите кронштейн газ-лифта шурупами, входящими в его комплект.

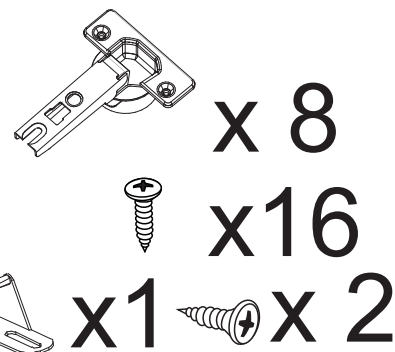
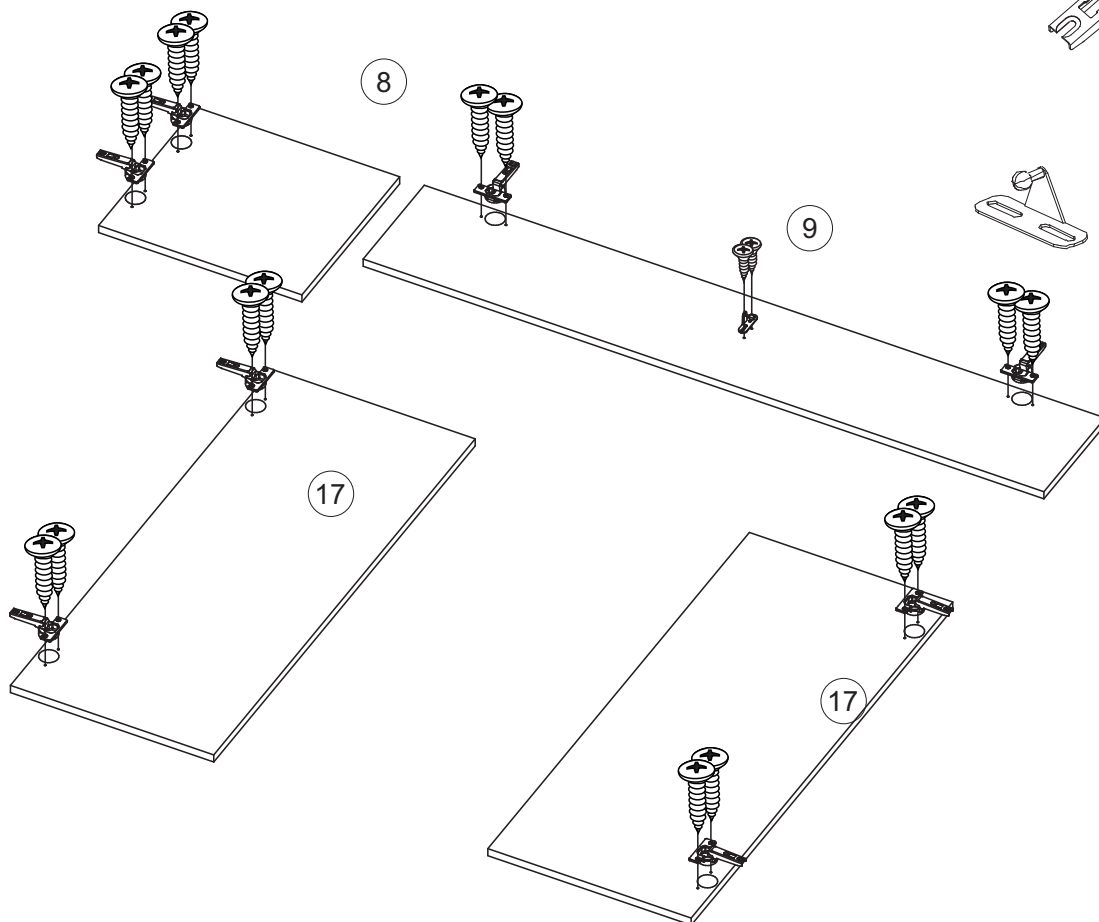

11. Соедините евровинтами заднюю стенку №18 с полкой-вязкой №19.

Вставьте и прикрутите врезные навесы в заднюю стенку №18 шурупами, входящими в их комплект.



схема монтажа навеса врезного



12. Установите навесы на боковину №12, №14 навесного пенала и на верхнюю крышку №15 напольного пенала, используя шурупы 4x16, затем просверлить сверлом Ø6 стену через заднюю стенку пеналов на глубину дюбеля, вбить в высверленное отверстие дюбель, вкрутить шуруп в дюбель, навесить заглушки.

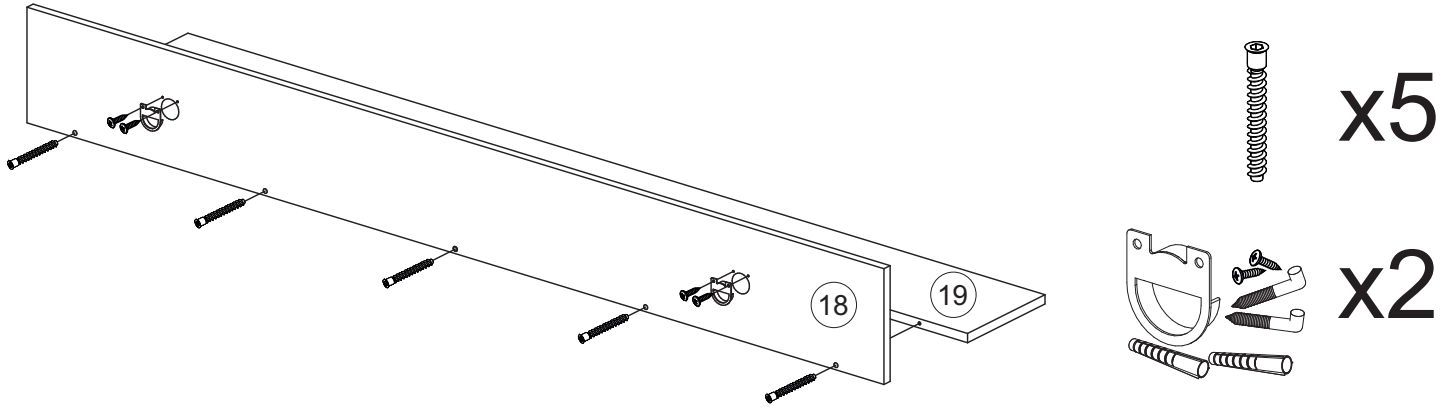
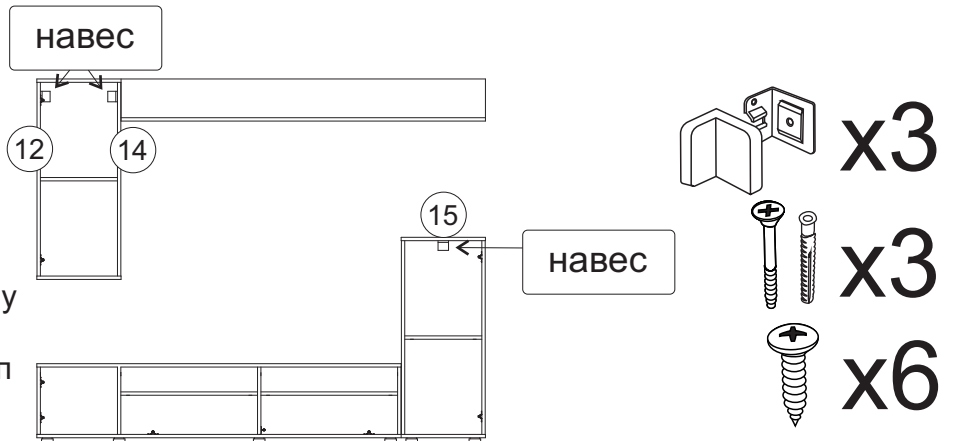

13. Навесьте фасады, отрегулируйте зазоры.

Регулирование зазоров и положения дверей с петлями

регулирование по высоте
регулирование по ширине
регулирование по глубине



схема монтажа навеса



Инструкция по уходу за мебелью и правила эксплуатации

Для поддержания надлежащего внешнего вида и увеличение срока эксплуатации рекомендуется соблюдать следующие общие правила:

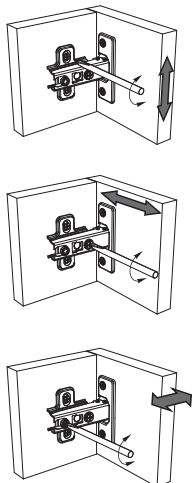
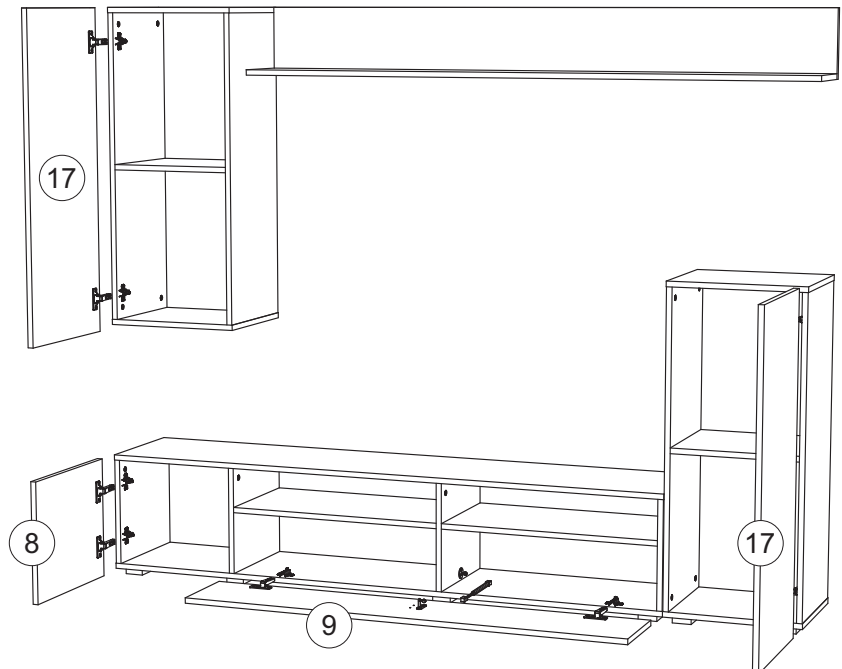
1. Мебель должна эксплуатироваться в сухих и теплых помещениях, имеющих отопление и вентиляцию при температуре воздуха не ниже +1° и не выше +40°, относительной влажности 65-85%.
2. Расположение мебели ближе одного метра от отопительных приборов и других источников тепла, а также под прямыми солнечными лучами, вызывает ускоренное старение покрытия и деформацию мебельных щитов.
3. Поверхность деталей мебели следует оберегать от попадания влаги во избежание разбухания каркасов, фасадов и столешницы, отклеивания кромок на боковых поверхностях.
4. Следует оберегать поверхность мебели и ее конструктивные элементы от механических повреждений, которые могут быть вызваны воздействием твердых предметов, абразивных порошков, а также чрезмерными физическими нагрузками.
5. Изделия мебели необходимо устанавливать на ровные поверхности.
6. Рекомендуется для чистки преимущественно пользоваться мягкой тканью или замшей, смоченной и хорошо отжатой перед использованием. Всегда тщательно высушивайте (протирайте сухой тканью) смоченные участки по окончании чистки. Не следует использовать средства, обладающие абразивными свойствами, а также губки с покрытием из металлического волокнообразного или стружечного материала при чистке.
7. В процессе эксплуатации мебели возможно ослабление крепежной фурнитуры, необходимо осуществлять «затяжку» всех изделий металлофурнитуры, осуществляющих крепеж и регулировку узлов, обеспечивающих открывание и трансформацию подвижных элементов.

Общие технические указания по сборке.

Для удобства транспортировки и предохранения от повреждений, мебель поставляется в разобранном виде в индивидуальной упаковке. Вы можете собрать ее самостоятельно, либо воспользоваться услугами квалифицированных сборщиков. Не приступайте к сборке, не ознакомившись с инструкцией!

Проверить комплектность каждой упаковки, согласно комплектовочной ведомости. **При обнаружении дефектов или не комплектности к сборке не приступать. Обратитесь к продавцу.** ВНИМАНИЕ! Не рекомендуется одновременно вынимать детали из всех упаковок во избежание их смешивания (можете перепутать детали). Проверить наличие фурнитуры.

Во избежание перекосов и повреждений, а также загрязнения мебели, сборку производить на ровном полу, покрытом тканью или бумагой. Необходимо соблюдать осторожность, чтобы не повредить поверхность деталей. В сборке сложных и больших изделий желательно участие двух человек. Перед началом сборки необходимо определить расположение деталей в изделии в соответствии со схемами сборки и инструкцией.

Производитель оставляет за собой право вносить незначительные изменения в конструкцию, не изменяющую внешний вид и дизайн изделия без предварительного уведомления.

Поставщик гарантирует соответствие товаров требованиям ГОСТа 16371-14 при соблюдении условий транспортировки, хранения, сборки (для мебели поставляемой в разобранном виде), эксплуатации.

Гарантийный срок эксплуатации мебели: детской и для общественных помещений - 18 месяцев, бытовой – 24 месяца. Гарантийный срок при розничной продаже через торговую сеть исчисляются со дня продажи мебели, но в пределах 30 месяцев со дня ее изготовления. Срок эксплуатации 10 лет.



Россия, Пензенская область,
г. Пенза, ул. Аустрина, 139 а
Телефон: (8412) 20-20-37 (многоканальный)
(8412) 20-20-34, 20-20-35, 90-90-44
Электронная почта: mif-penza@mail.ru
Сайт: www.mebelmif.ru

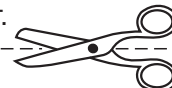

отрезать и
приклеить

Гостиная «Верона»

Соответствует
ГОСТ 16371-14

Дата изготовления: 20____ год
Гарантийный срок эксплуатации 24 мес.
Срок службы изделия 10 лет.
Материал: ЛДСП