

Мебельная компания «МИФ»
Паспорт изделия
Инструкция по сборке и эксплуатации
мебели

МС «Ирис» Комод (1200)

1202x836x445 (ШxВxГ)

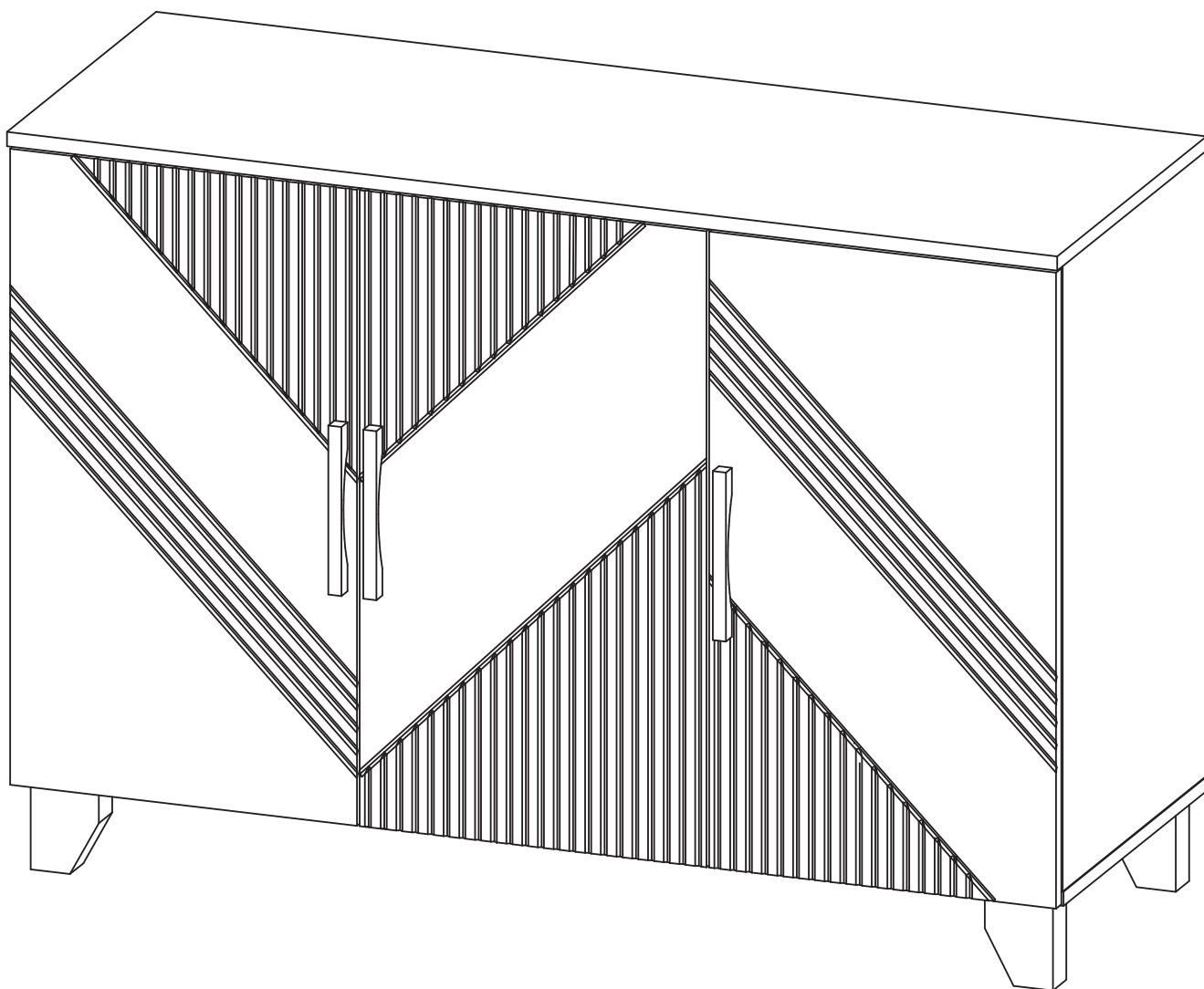

МИФ
МЕБЕЛЬНАЯ КОМПАНИЯ

Россия, Пензенская область,
г. Пенза, ул. Аустрина, 139 а
Телефон: (8412) 20-20-37 (многоканальный)
(8412) 20-20-34, 20-20-35, 90-90-44
Электронная почта: mif-penza@mail.ru
Сайт: www.mebelmif.ru

Комплектовочная ведомость на детали

№ упаковки	Наименование	Размер (мм)		Кол-во (шт)	№ по схеме
		Длина	Ширина		
№1	Боковина левая	704	426	1	1
	Боковина правая	704	426	1	2
	Перегородка левая	704	426	1	3
	Перегородка правая	704	426	1	4
	Крышка верхняя	1202	445	1	5
	Крышка нижняя	1202	426	1	6
	Вязка	384	426	1	7
	Полка	374	400	2	8
	ЛДВП (задняя стенка)	732	398	3	9
№2	Фасад (левый/правый)	715	397	2	10
	Фасад (центр)	715	397	1	11
№3	Фурнитура			1	

Сборку рекомендуется производить с помощью специалиста, так как неправильная сборка может привести к нежелательным последствиям. Инструкция даст Вам необходимые рекомендации по сборке, порядка которого просим Вас придерживаться. Перед сборкой внимательно ознакомьтесь с инструкцией, проверьте комплектность фурнитуры и разберите ее по назначению.

необходимый инструмент для сборки



*также необходим инструмент для

Евровинт 6x50  20 шт	Заглушка евровинта  8 шт	Ключ для евровинта  1 шт	Гвоздь  40 шт	Стяжка эксцентриковая  8 к-кт	Заглушка эксцентрика  8 шт	Кляймер шайба  10 шт
Ручка дерево 190мм/160  3 шт	Опора дерево 100мм скос  4 шт	Петля накладная  4 шт	Петля полунакладная  2 шт	Шуруп 4x16  24шт	Шуруп для ручки 3,5x30  6 шт	Полкодержатель  8 шт

Схема сборки модуля:

1. Сборку следует проводить вдвоём в сухом помещении на ровной поверхности. Перед сборкой определить место установки изделия, вскрыть все упаковки, закрепить необходимую фурнитуру по наметкам согласно инструкции. После этого можно приступать к дальнейшей сборке.

2. Подготовьте боковины №1, №2 и перегородку №4 к дальнейшему монтажу.
Для этого шурупами 4x16 прикрутите к ним ответные планки петель.

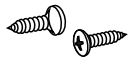
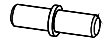
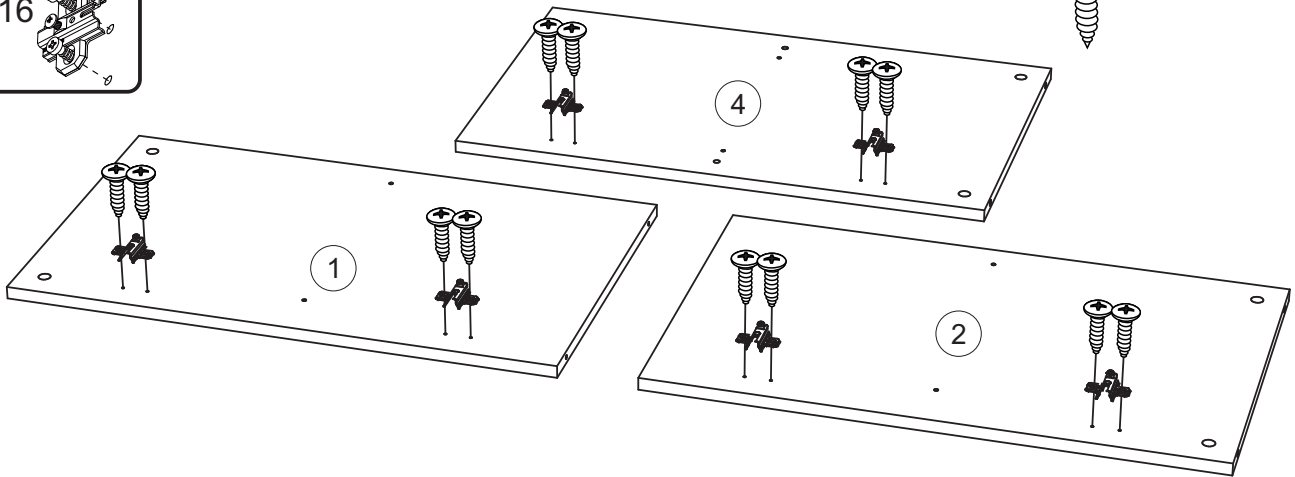
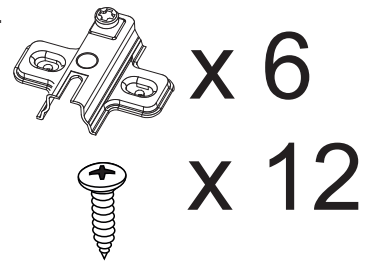

3. Сборку проводите лицевой стороной вниз.
Соедините евровинтами вязку №7 с перегородками №3 и №4.

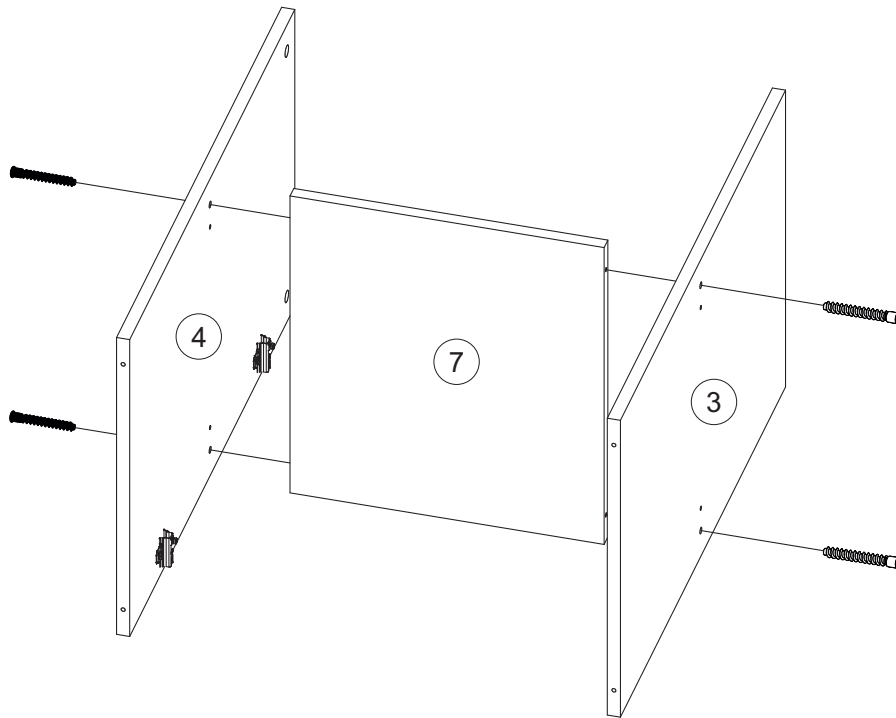
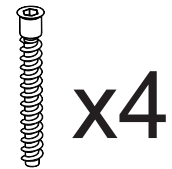

4. Подготовьте нижнюю крышку №6 к дальнейшему монтажу.
Для этого евровинтами прикрутите к ней опоры.

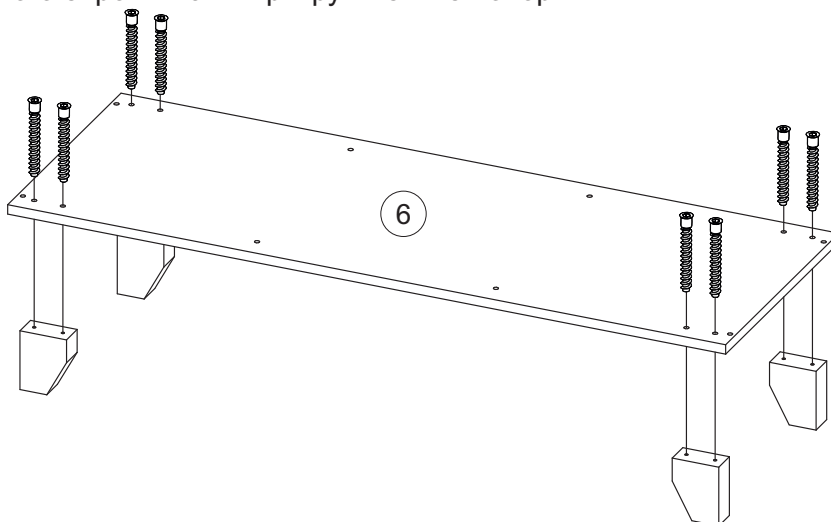

5. Соедините еврвинтами нижнюю крышку №6 с боковинами №1, №2, перегородками №3, №4.

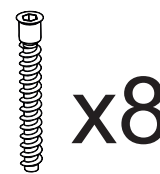
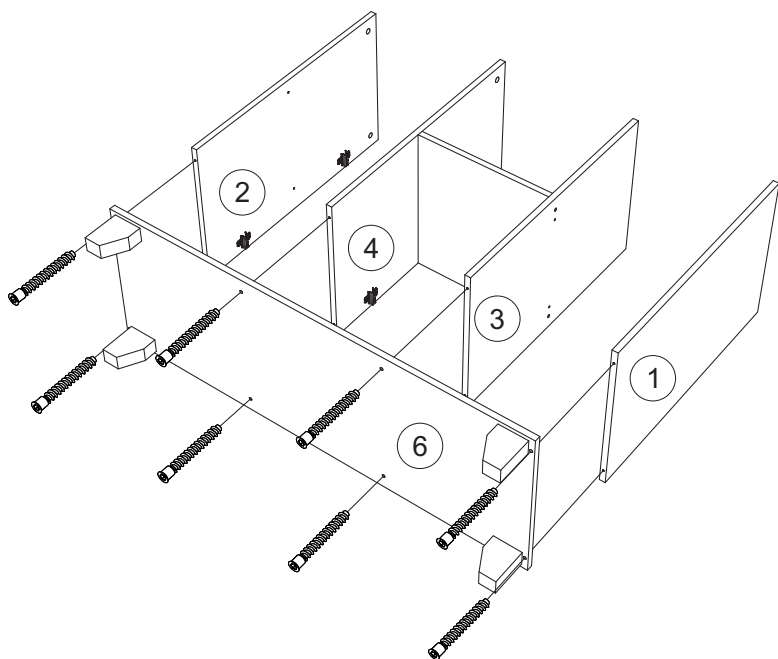

6. Подготовьте верхнюю крышку №5 к дальнейшему монтажу. Для этого вкрутите в нее штоки эксцентриковых стяжек.

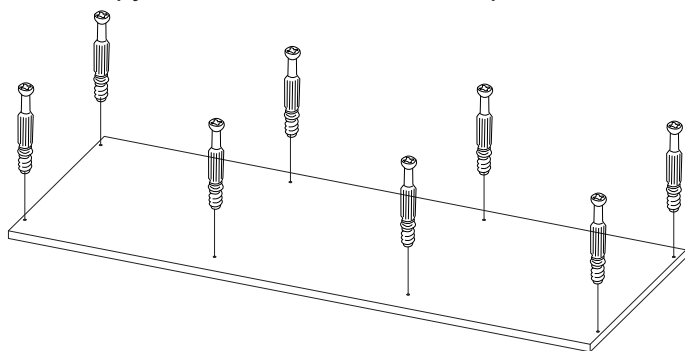

7. Соедините эксцентриковыми стяжками верхнюю крышку №5 с боковинами №1, №2 и перегородками №3, №4.

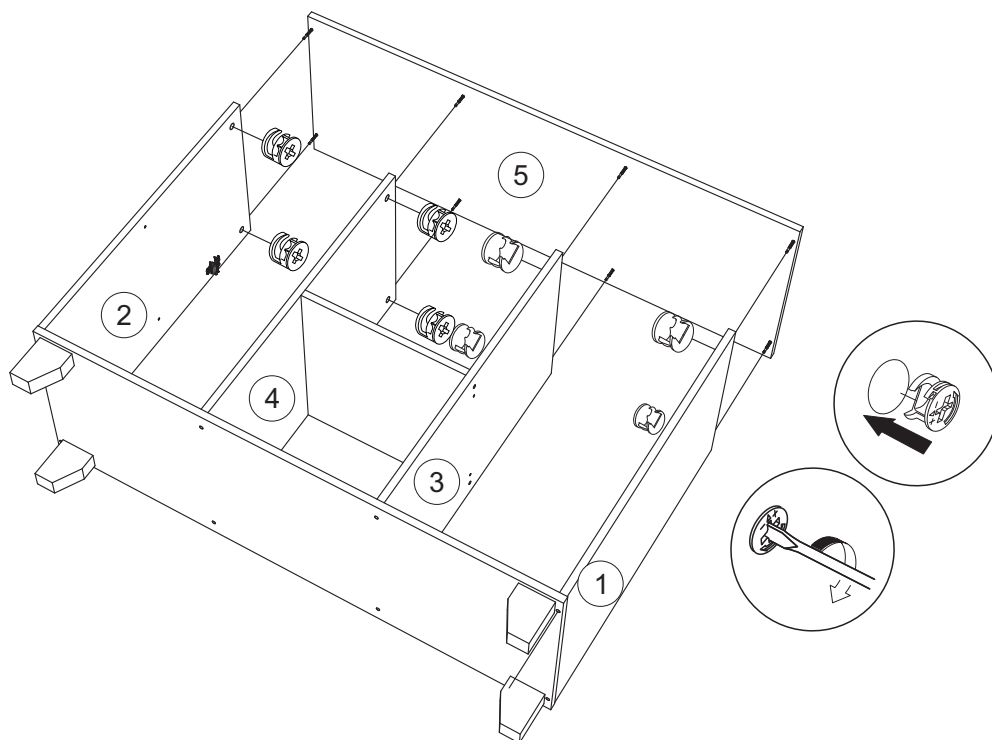

8. Выровняйте диагонали при помощи рулетки и гвоздями 2x20 закрепите задние стенки №9. Для крепления к перегородкам №3, №4 дополнительно используйте пластиковые кляймер шайбы.

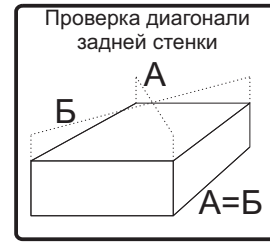
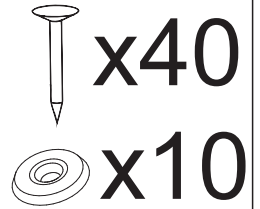
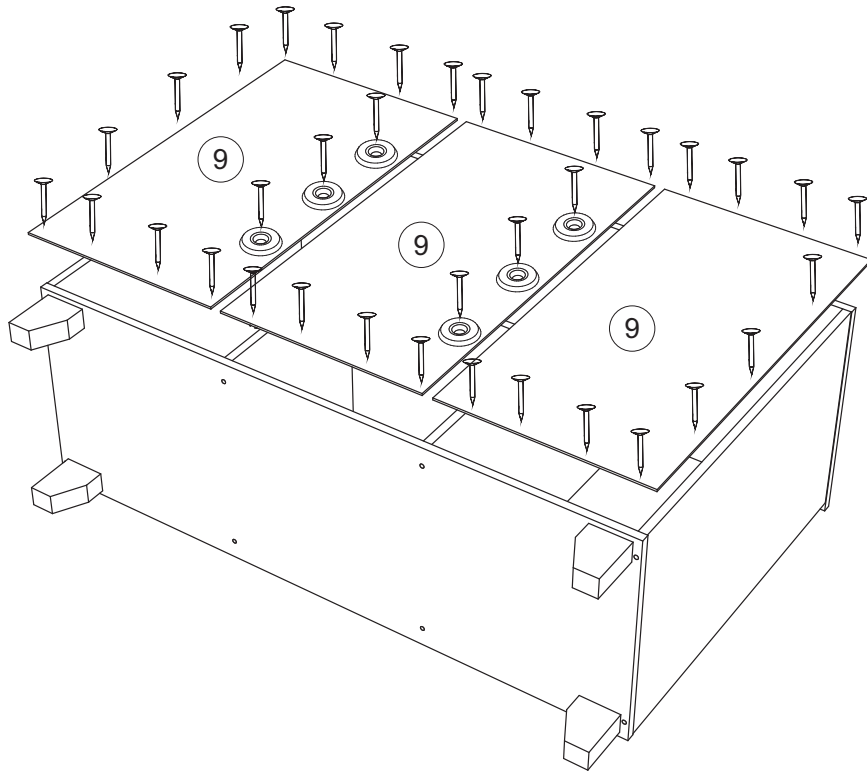

9. Вставьте в боковины №1, №2 и перегородки №3, №4 полкодержатели. Установите полки №8.

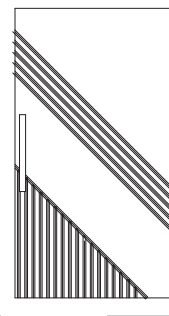
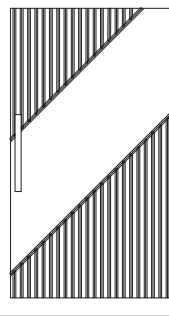
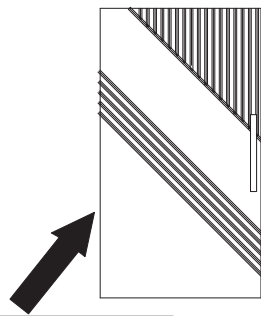
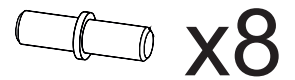
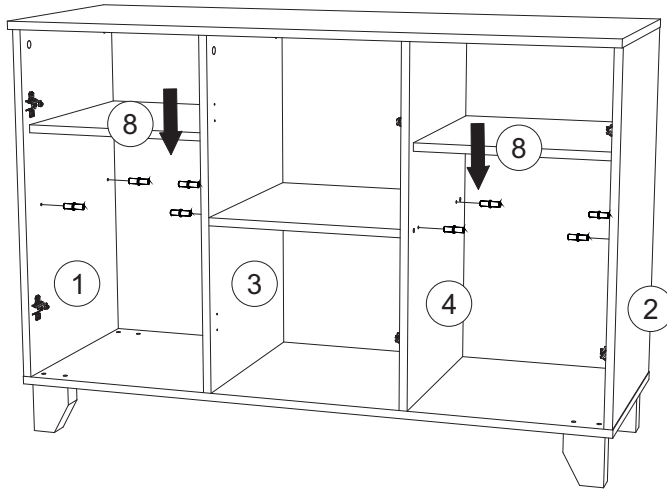

10. Подготовьте фасады №10, №11 к дальнейшему монтажу.

Для этого прикрутите к ним петли.

*

- на фасады №10 установите накладные петли;

- на фасад №11 полунакладные.

Для крепления ручек досверлите фасады сверлом Ø5.

Закрепите ручки шурупами 3,5x30.

Навесьте фасады отрегулируйте зазоры.



x4



x2



x12



x3

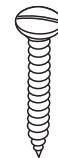

x6



Крепление
петли

4x16

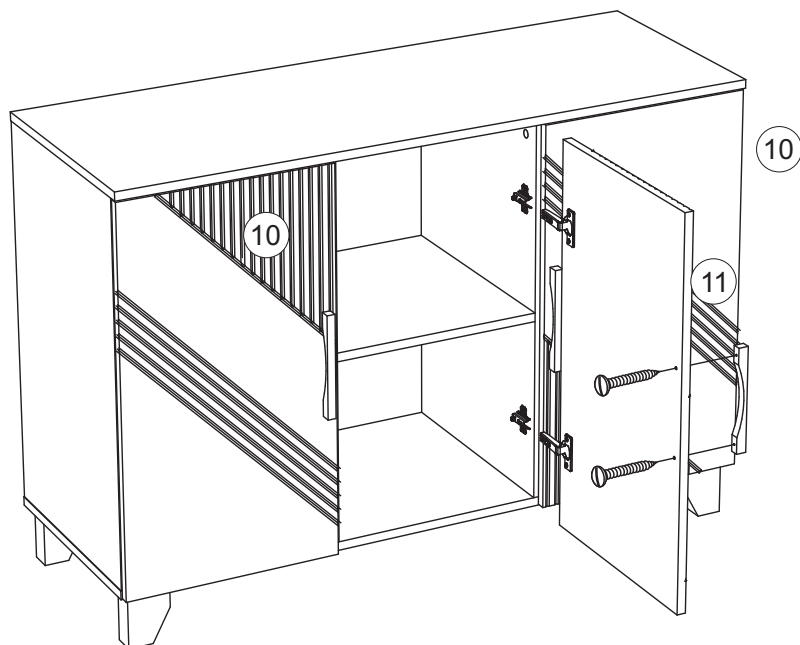
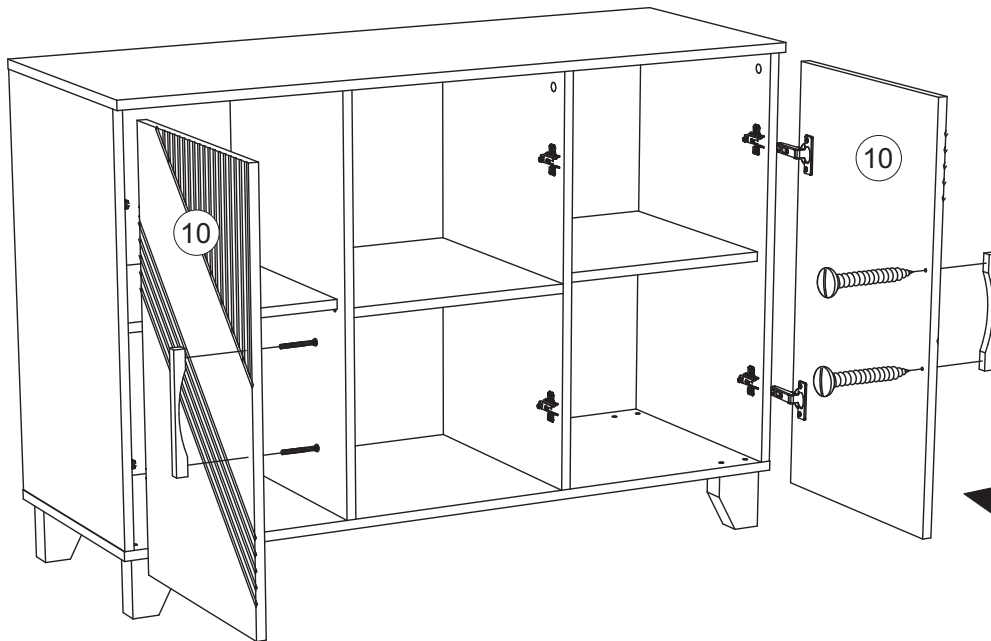
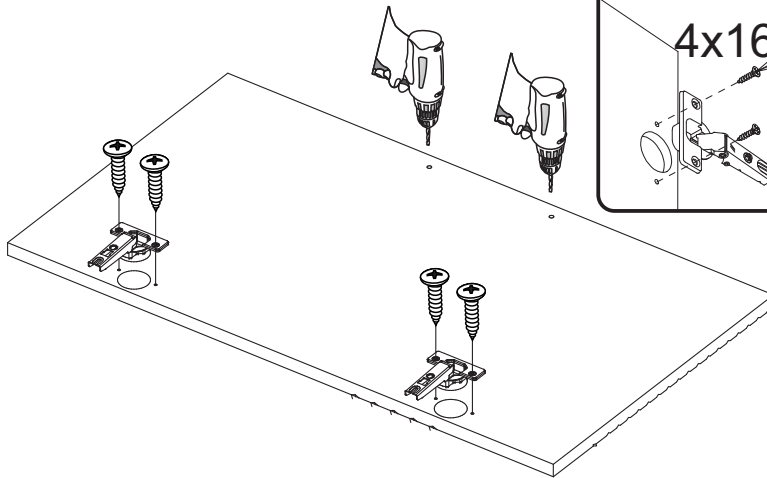

Регулирование зазоров и
положения дверей с петлями
по высоте, ширине, глубине

Инструкция по уходу за мебелью и правила эксплуатации

Для поддержания надлежащего внешнего вида и увеличение срока эксплуатации рекомендуется соблюдать следующие общие правила:

1. Мебель должна эксплуатироваться в сухих и теплых помещениях, имеющих отопление и вентиляцию при температуре воздуха не ниже +1° и не выше +40°, относительной влажности 65-85%.
2. Расположение мебели ближе одного метра от отопительных приборов и других источников тепла, а также под прямыми солнечными лучами, вызывает ускоренное старение покрытия и деформацию мебельных щитов.
3. Поверхность деталей мебели следует оберегать от попадания влаги во избежание разбухания каркасов, фасадов и столешницы, отклеивания кромок на боковых поверхностях.
4. Следует оберегать поверхность мебели и ее конструктивные элементы от механических повреждений, которые могут быть вызваны воздействием твердых предметов, абразивных порошков, а также чрезмерными физическими нагрузками.
5. Изделия мебели необходимо устанавливать на ровные поверхности.
6. Рекомендуется для чистки преимущественно пользоваться мягкой тканью или замшей, смоченной и хорошо отжатой перед использованием. Всегда тщательно высушивайте (протирайте сухой тканью) смоченные участки по окончании чистки. Не следует использовать средства, обладающие абразивными свойствами, а также губки с покрытием из металлического волокнообразного или стружечного материала при чистке.
7. В процессе эксплуатации мебели возможно ослабление крепежной фурнитуры, необходимо осуществлять «затяжку» всех изделий металлофурнитуры, осуществляющих крепеж и регулировку узлов, обеспечивающих открывание и трансформацию подвижных элементов.

Общие технические указания по сборке.

Для удобства транспортировки и предохранения от повреждений, мебель поставляется в разобранном виде в индивидуальной упаковке. Вы можете собрать ее самостоятельно, либо воспользоваться услугами квалифицированных сборщиков. Не приступайте к сборке, не ознакомившись с инструкцией!

Проверить комплектность каждой упаковки, согласно комплектовочной ведомости. **При обнаружении дефектов или не комплектности к сборке не приступать. Обратитесь к продавцу.** ВНИМАНИЕ! Не рекомендуется одновременно вынимать детали из всех упаковок во избежание их смешивания (можете перепутать детали). Проверить наличие фурнитуры.

Во избежание перекосов и повреждений, а также загрязнения мебели, сборку производить на ровном полу, покрытом тканью или бумагой. Необходимо соблюдать осторожность, чтобы не повредить поверхность деталей. В сборке сложных и больших изделий желательно участие двух человек. Перед началом сборки необходимо определить расположение деталей в изделии в соответствии со схемами сборки и инструкцией.

Производитель оставляет за собой право вносить незначительные изменения в конструкцию, не изменяющую внешний вид и дизайн изделия без предварительного уведомления.

Поставщик гарантирует соответствие товаров требованиям ГОСТа 16371-14 при соблюдении условий транспортировки, хранения, сборки (для мебели поставляемой в разобранном виде), эксплуатации.

Гарантийный срок эксплуатации мебели: детской и для общественных помещений - 18 месяцев, бытовой – 24 месяца. Гарантийный срок при розничной продаже через торговую сеть исчисляются со дня продажи мебели, но в пределах 30 месяцев со дня ее изготовления. Срок эксплуатации 10 лет.



Россия, Пензенская область,
г. Пенза, ул. Аустрина, 139 а
Телефон: (8412) 20-20-37 (многоканальный)
(8412) 20-20-34, 20-20-35, 90-90-44
Электронная почта: mif-penza@mail.ru
Сайт: www.mebelmif.ru

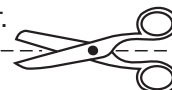

отрезать и
приклеить

МС «Ирис» Комод (1200)

Соответствует
ГОСТ 16371-14

Дата изготовления: 20____ год
Гарантийный срок эксплуатации 24 мес.
Срок службы изделия 10 лет.
Материал: ЛДСП