

Мебельная компания «МИФ»  
Паспорт изделия  
Инструкция по сборке и эксплуатации  
мебели  
**Прихожая «Луна» Шкаф 3-х ств 1200**  
1200x2400x520 (ШxВxГ)

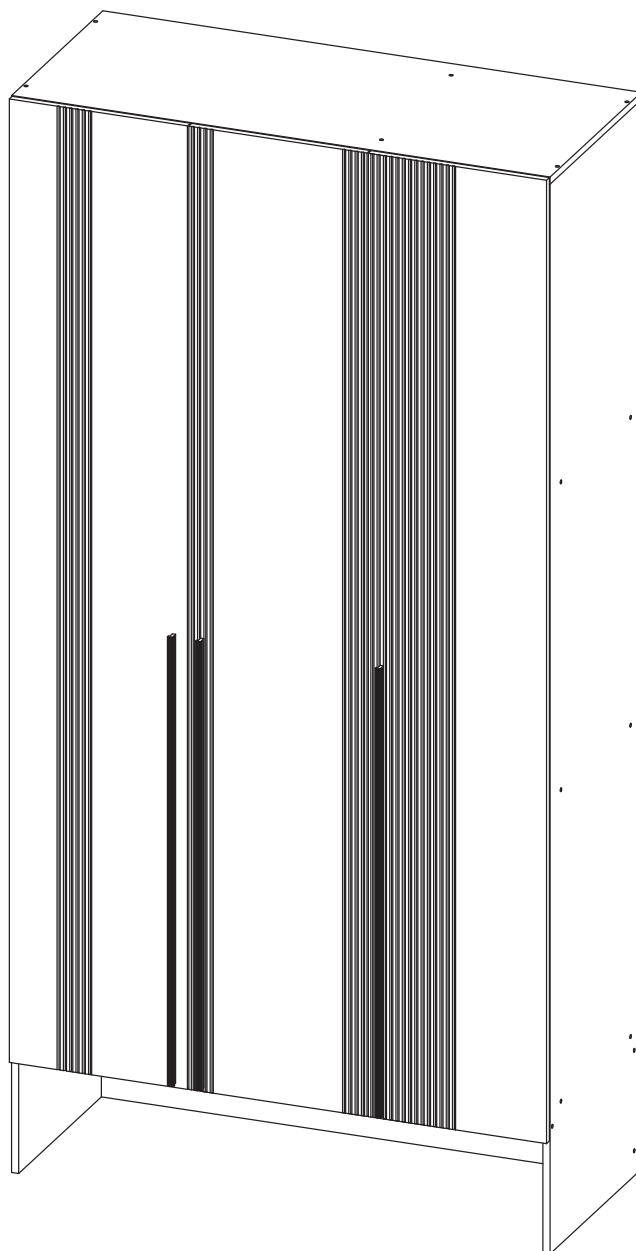

**МИФ**  
МЕБЕЛЬНАЯ КОМПАНИЯ

Россия, Пензенская область,  
г. Пенза, ул. Аустрина, 139 а  
Телефон: (8412) 20-20-37 (многоканальный)  
(8412) 20-20-34, 20-20-35, 90-90-44  
Электронная почта: [mif-penza@mail.ru](mailto:mif-penza@mail.ru)  
Сайт: [www.mebelmif.ru](http://www.mebelmif.ru)

## Комплектовочная ведомость на детали

№ упаковки	Наименование	Размер (мм)		Кол-во (шт)	№ по схеме
		Длина	Ширина		
№1	Бок левый	2384	504	1	1
	Бок правый	2384	504	1	2
	Перегородка	2058	504	1	3
	ЛДВП Задняя стенка	2086	397	3	12
	Профиль для ДВП	2058		1	17
№2	Крышка	1200	504	1	4
	Вязка	1168	504	1	5
	Задняя стенка	1168	310	1	6
	Планка	1168	60	1	7
	Вязка	776	504	1	8
	Планка	776	100	2	9
	Вязка	376	504	2	10
	Полка	374	490	3	11
	Труба	772		1	18
	Ручка (1000)			3	19
№3	Фасад левый	2147	397	1	14
	Фасад центральный	2147	397	1	15
	Фасад правый	2147	397	1	16
№4	Фурнитура			1	

Сборку рекомендуется производить с помощью специалиста, так как неправильная сборка может привести к нежелательным последствиям. Инструкция даст Вам необходимые рекомендации по сборке, порядка которого просим Вас придерживаться. Перед сборкой внимательно ознакомьтесь с инструкцией, проверьте комплектность фурнитуры и разберите ее по назначению.

### необходимый инструмент для сборки



\*также необходим инструмент для

<p>Евровинт 6x50</p>  <p>38 шт</p>	<p>Заглушка евровинта</p>  <p>22 шт</p>	<p>Ключ для евровинта</p>  <p>1 шт</p>	<p>Гвоздь</p>  <p>80 шт</p>	<p>Шайба пластиковая</p>  <p>10 шт</p>	<p>Шуруп 4x16</p>  <p>52шт</p>
<p>Петля накладная</p>  <p>8 шт</p>	<p>Петля полувкладная</p>  <p>4 шт</p>	<p>Шуруп для ручки 3,5x30</p>  <p>12 шт</p>	<p>Подпятник</p>  <p>6 шт</p>	<p>Полкодержатель</p>  <p>12 шт</p>	<p>Штангодержатель овальный</p>  <p>2 шт</p>

## Подсветка: «комплект №12»

<p>Сетевой шнур с вилкой и выключателем</p>  <p>1 шт</p>	<p>Источник питания</p>  <p>1 шт</p>	<p>Клема соединительная 2-х проводная</p>  <p>2 шт</p>	<p>Выключатель PIR с выносным датчиком</p>  <p>1 шт</p>	<p>Разветвитель Тип LED3</p>  <p>1 шт</p>	<p>Светильник меб.накл.</p>  <p>2 шт</p>
---	---	---	--	--	---

### Схема сборки модуля:

1. Сборку следует проводить вдвоём в сухом помещении на ровной поверхности. Перед сборкой определить место установки изделия, вскрыть все упаковки, закрепить необходимую фурнитуру по наметкам согласно инструкции. После этого можно приступать к дальнейшей сборке.

2. Подготовьте боковины №1, №2 и перегородку №3 к дальнейшему монтажу.  
Для этого прикрутите к ним ответные планки петель, используя шурупы 4x16.

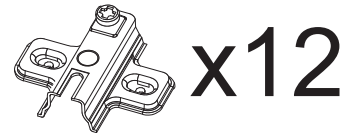
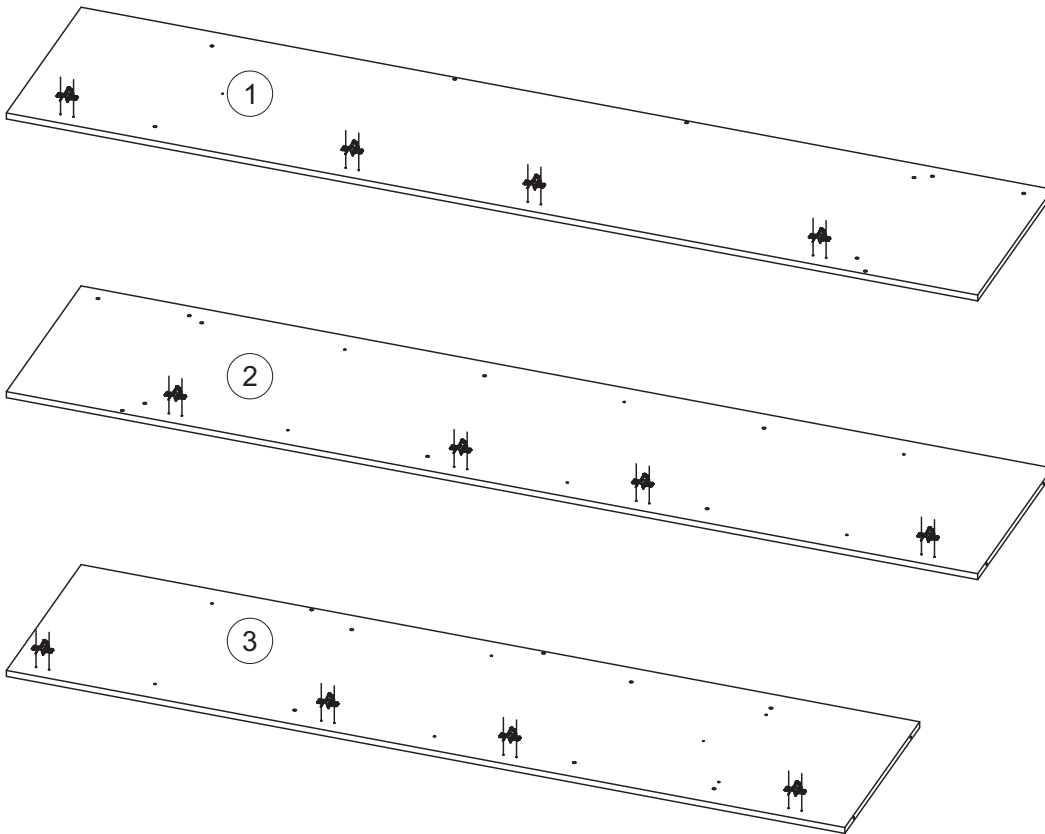

x12



x24

Крепление  
ответной  
планки петли

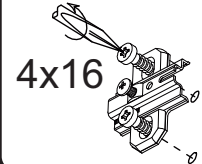

4x16

3. Соедините евровинтами боковину №1 с вязками №5, №8.  
Далее соедините евровинтами перегородку №3 с вязками №5 №8,  
а также планки №9 с боковиной №1 и перегородкой №3.



x10

схема крепления  
евровинта

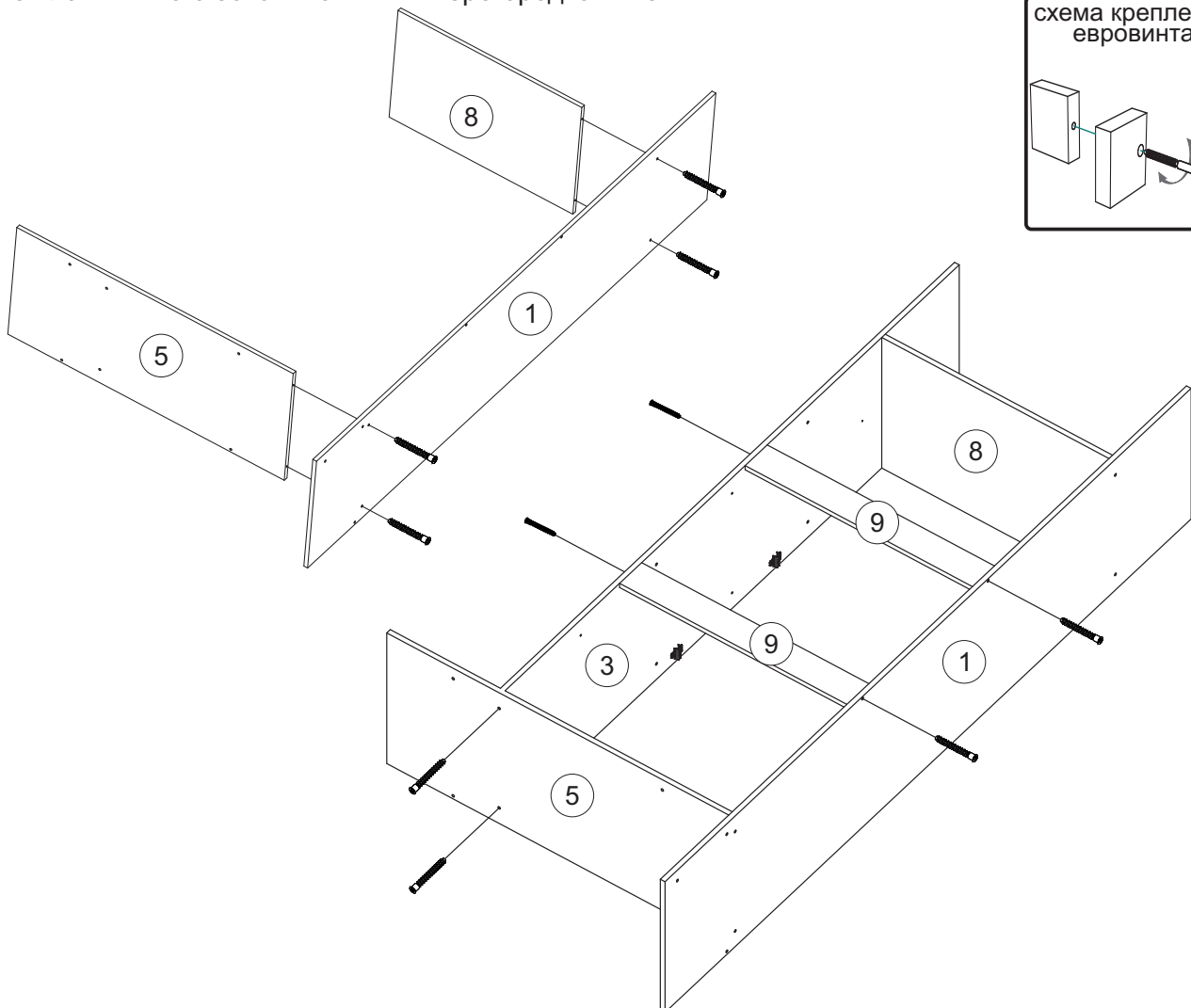
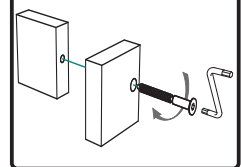

4. Соедините евровинтами  
вязки № 10 с  
перегородкой №3,  
а планку №7 с  
вязкой № 5 и боковиной №1.

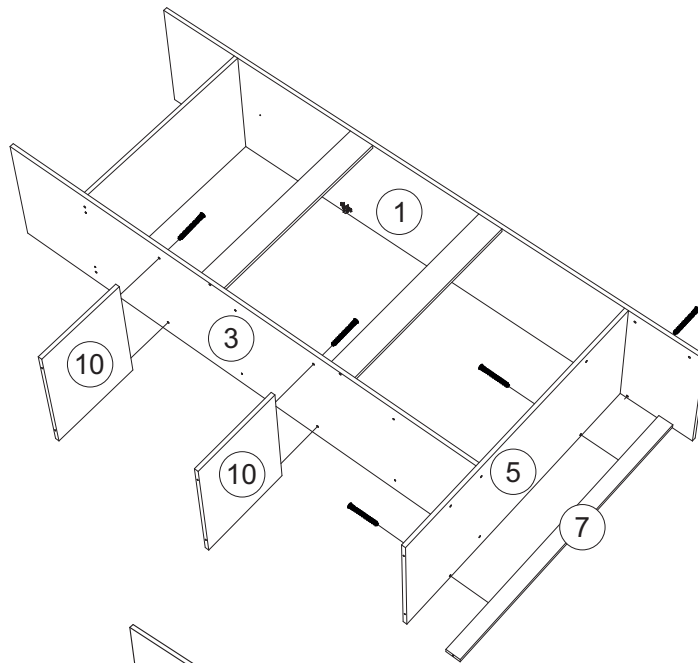

 x7



5. Соедините евровинтами  
заднюю стенку №6 с  
вязкой № 5 и боковиной №1.

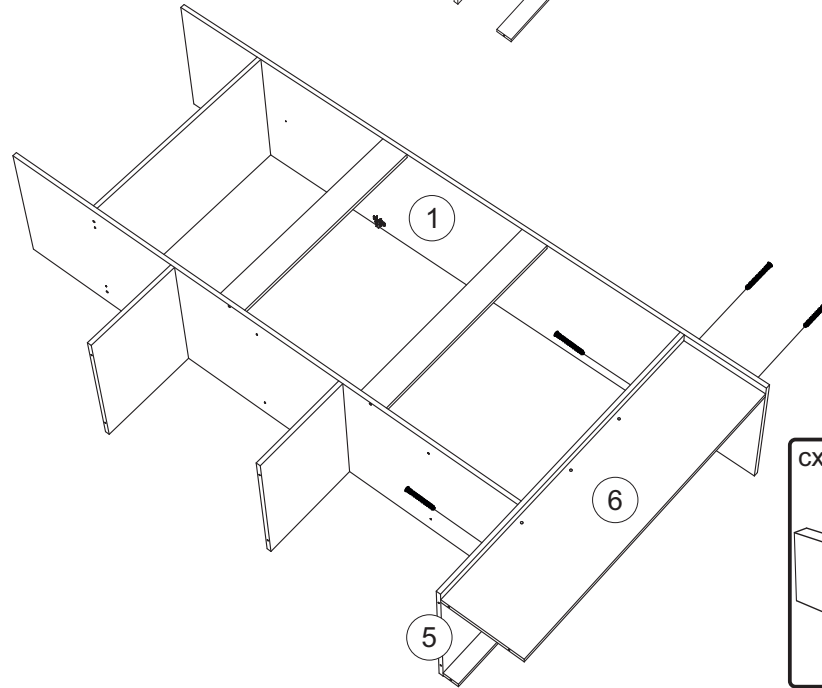

 x4



6. Соедините евровинтами  
боковину №2 с  
вязкой №5,  
вязками №10,  
задней стенкой №6,  
планкой №7.

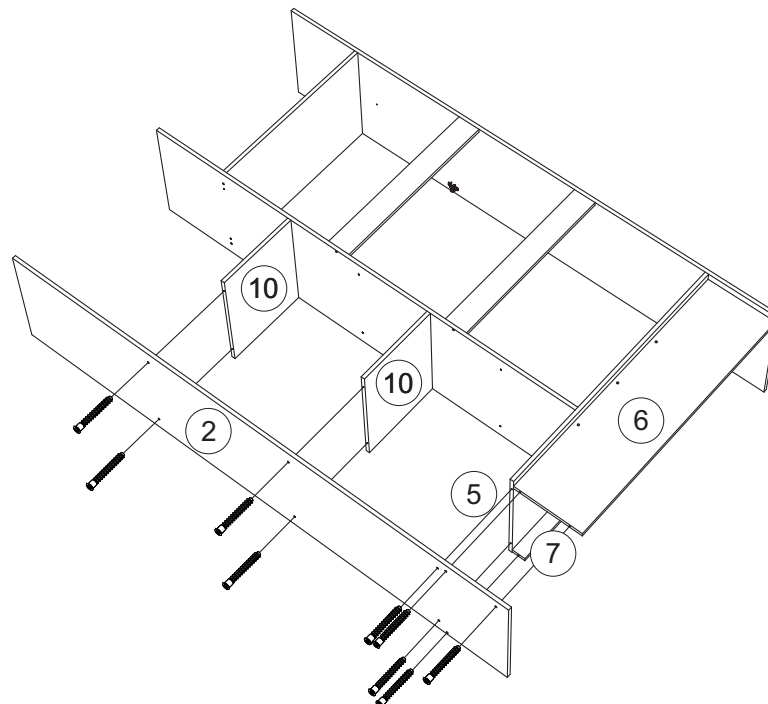

 x9



7. Соедините евровинтами крышку №4 с боковинами №1, №2 и перегородкой №3.

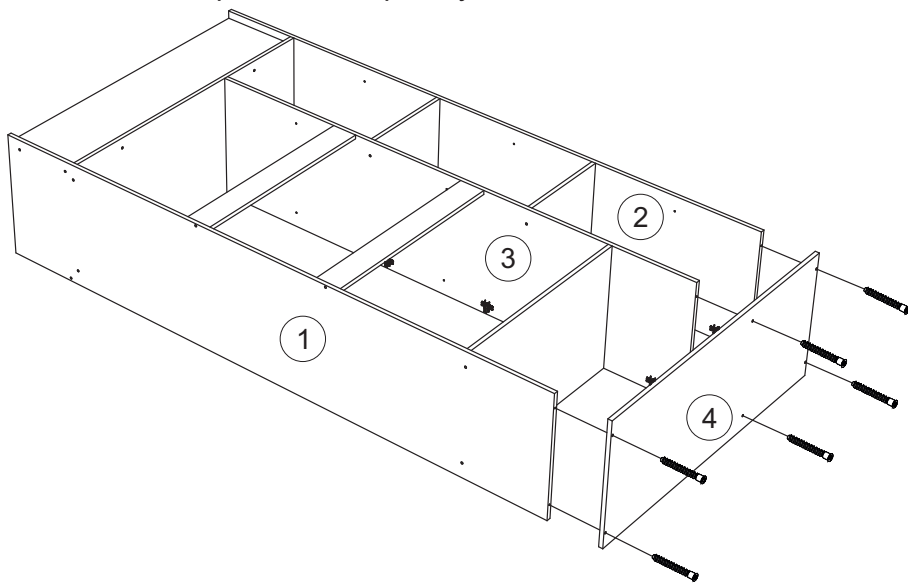

8. Выровняйте диагонали при помощи рулетки и гвоздями 2x20 закрепите задние стенки №12, предварительно соединив их профилем №17. Используйте пластиковые шайбы для крепления панелей к перегородке №3. Набейте подпятники на боковины №1, №2, заднюю стенку №6.

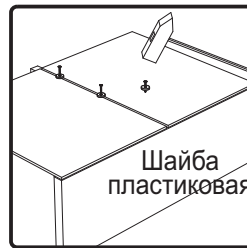
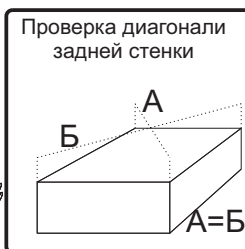
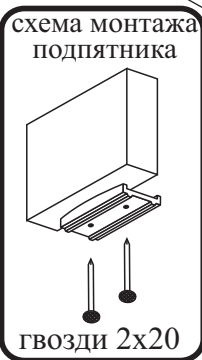
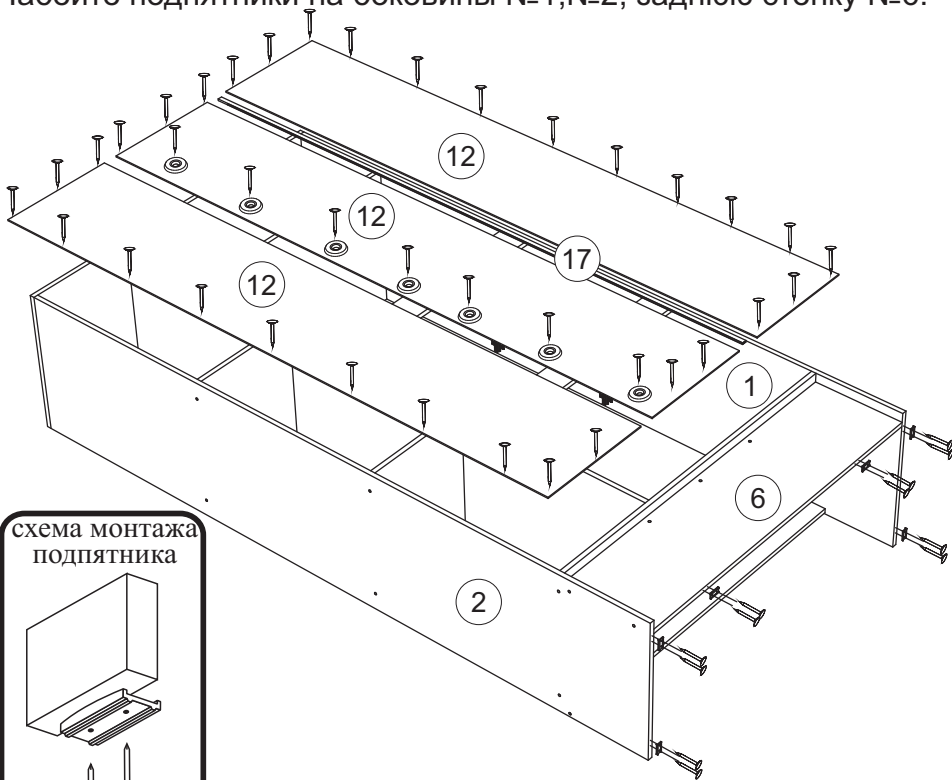
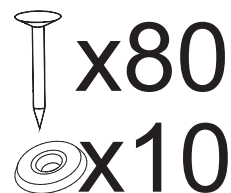

9. Установите подсветку по схеме.



9.1. Подключите сетевой шур к источнику питания.

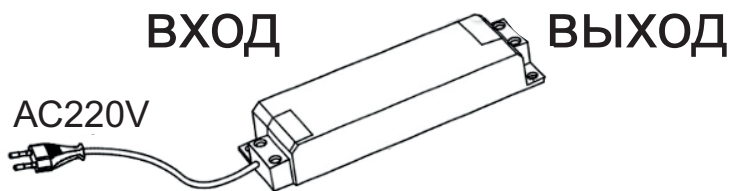

сетевой шнур + источник питания

9.2. Подключите исполнительное устройство выключателя к источнику питания.

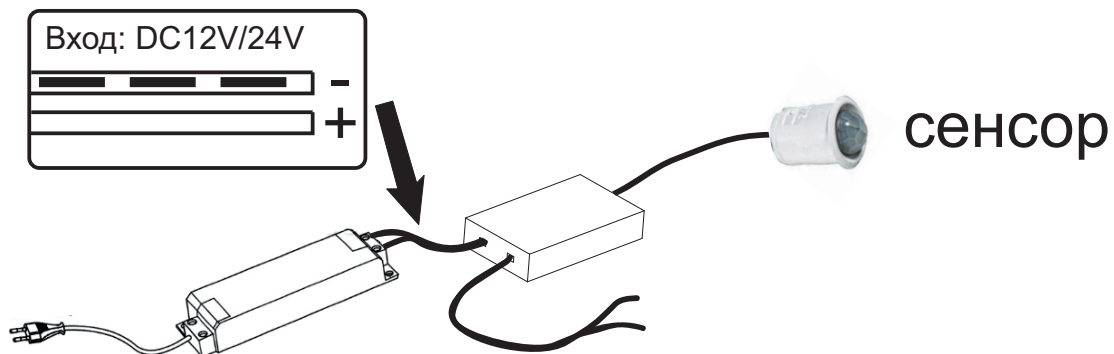

источник питания + исполнительное устройство

9.3. Подключите разветвитель к исполнительному устройству, используя клеммы.

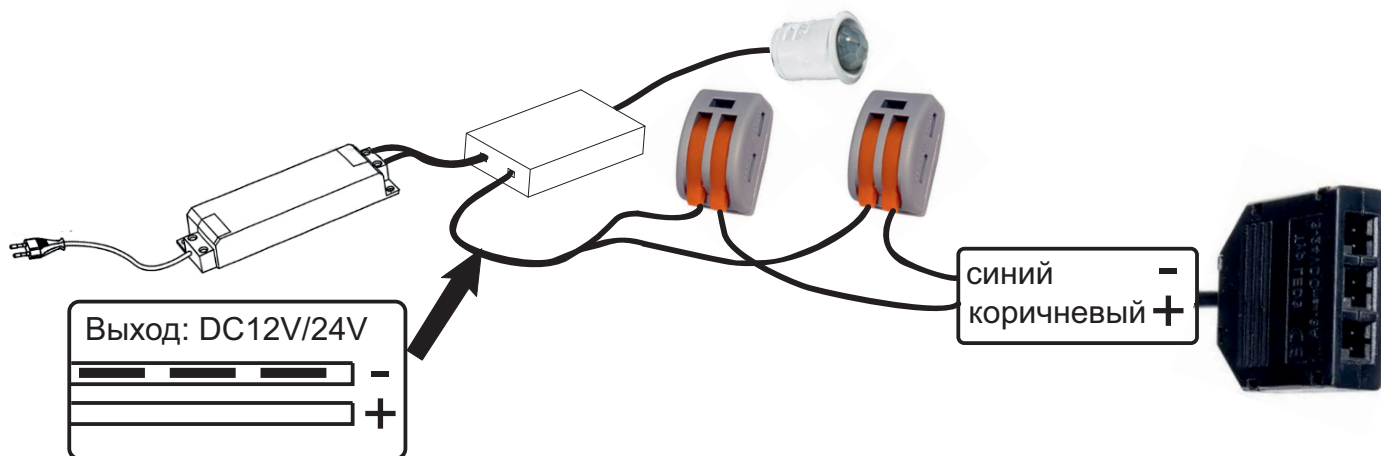

источник питания + клеммы + разветвитель

9.3. Подключите светильники к разветвителю. Светильники установите на вязку №5.



9.4. Установите сенсор выключателя на обратную сторону планки №7, используя держатель и шурупы, входящие в комплект выключателя.



**10.** Шурупами 4x16 прикрутите штангодержатели на боковину №1 и перегородку №3. Вставьте штангу №18.

В боковину №2 и перегородку №3 вставьте полкодержатели. Установите полки №11.

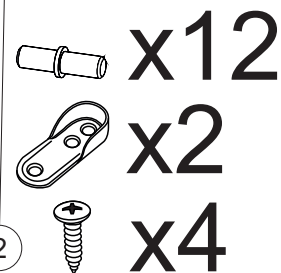

**11.** Подготовьте фасады №14, №15, №16 к дальнейшему монтажу. Для этого шурупами 4x16 прикрутите к ним петли.

\* к фасадам №14, №16 прикрутите накладные петли; к фасаду №15 прикрутите полунакладные петли.

Навесьте фасады, отрегулируйте зазоры. Винтами 3,5x30 прикрутите ручки к фасадам.

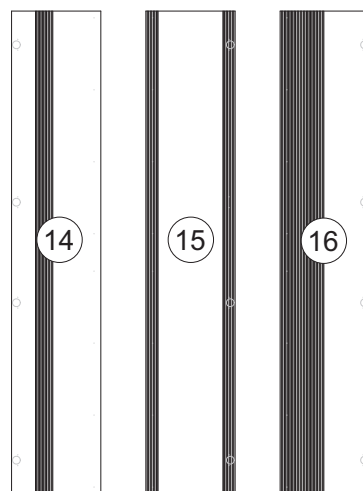
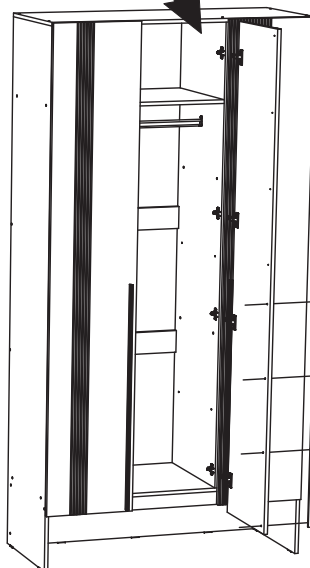
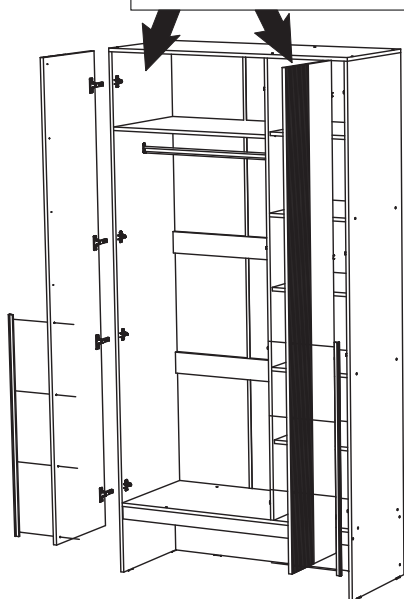
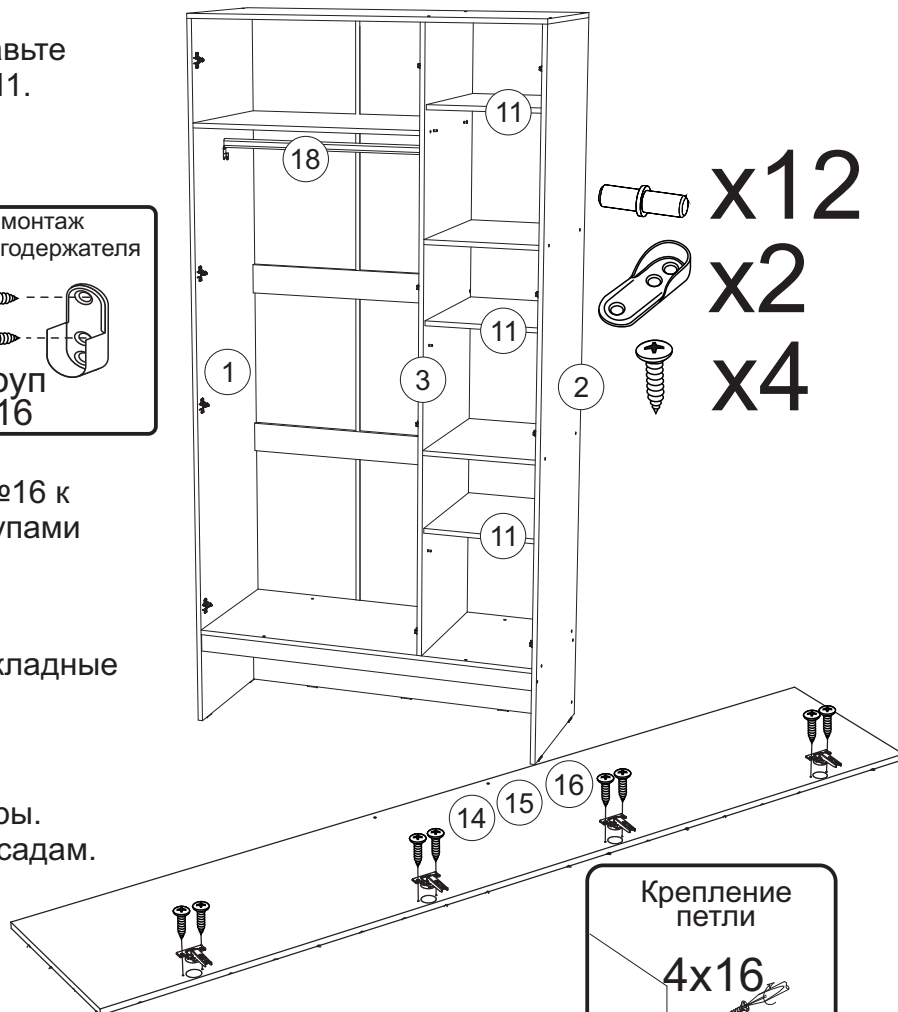

## Инструкция по уходу за мебелью и правила эксплуатации

Для поддержания надлежащего внешнего вида и увеличение срока эксплуатации рекомендуется соблюдать следующие общие правила:

1. Мебель должна эксплуатироваться в сухих и теплых помещениях, имеющих отопление и вентиляцию при температуре воздуха не ниже +1° и не выше +40°, относительной влажности 65-85%.
2. Расположение мебели ближе одного метра от отопительных приборов и других источников тепла, а также под прямыми солнечными лучами, вызывает ускоренное старение покрытия и деформацию мебельных щитов.
3. Поверхность деталей мебели следует оберегать от попадания влаги во избежание разбухания каркасов, фасадов и столешницы, отклеивания кромок на боковых поверхностях.
4. Следует оберегать поверхность мебели и ее конструктивные элементы от механических повреждений, которые могут быть вызваны воздействием твердых предметов, абразивных порошков, а также чрезмерными физическими нагрузками.
5. Изделия мебели необходимо устанавливать на ровные поверхности.
6. Рекомендуется для чистки преимущественно пользоваться мягкой тканью или замшей, смоченной и хорошо отжатой перед использованием. Всегда тщательно высушивайте (протирайте сухой тканью) смоченные участки по окончании чистки. Не следует использовать средства, обладающие абразивными свойствами, а также губки с покрытием из металлического волокнообразного или стружечного материала при чистке.
7. В процессе эксплуатации мебели возможно ослабление крепежной фурнитуры, необходимо осуществлять «затяжку» всех изделий металлофурнитуры, осуществляющих крепеж и регулировку узлов, обеспечивающих открывание и трансформацию подвижных элементов.

### Общие технические указания по сборке.

Для удобства транспортировки и предохранения от повреждений, мебель поставляется в разобранном виде в индивидуальной упаковке. Вы можете собрать ее самостоятельно, либо воспользоваться услугами квалифицированных сборщиков. Не приступайте к сборке, не ознакомившись с инструкцией!

Проверить комплектность каждой упаковки, согласно комплектовочной ведомости. **При обнаружении дефектов или не комплектности к сборке не приступать. Обратитесь к продавцу.** ВНИМАНИЕ! Не рекомендуется одновременно вынимать детали из всех упаковок во избежание их смешивания (можете перепутать детали). Проверить наличие фурнитуры.

Во избежание перекосов и повреждений, а также загрязнения мебели, сборку производить на ровном полу, покрытом тканью или бумагой. Необходимо соблюдать осторожность, чтобы не повредить поверхность деталей. В сборке сложных и больших изделий желательно участие двух человек. Перед началом сборки необходимо определить расположение деталей в изделии в соответствии со схемами сборки и инструкцией.

Производитель оставляет за собой право вносить незначительные изменения в конструкцию, не изменяющую внешний вид и дизайн изделия без предварительного уведомления.

Поставщик гарантирует соответствие товаров требованиям ГОСТа 16371-14 при соблюдении условий транспортировки, хранения, сборки (для мебели поставляемой в разобранном виде), эксплуатации.

Гарантийный срок эксплуатации мебели: детской и для общественных помещений - 18 месяцев, бытовой – 24 месяца. Гарантийный срок при розничной продаже через торговую сеть исчисляются со дня продажи мебели, но в пределах 30 месяцев со дня ее изготовления. Срок эксплуатации 10 лет.



Россия, Пензенская область,  
г. Пенза, ул. Аустрина, 139 а  
Телефон: (8412) 20-20-37 (многоканальный)  
(8412) 20-20-34, 20-20-35, 90-90-44  
Электронная почта: mif-penza@mail.ru  
Сайт: www.mebelmif.ru

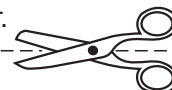

отрезать и  
приклеить

### Прихожая «Луна» Шкаф 3-х ств 1200

Соответствует  
ГОСТ 16371-14

Дата изготовления: 20\_\_\_\_ год  
Гарантийный срок эксплуатации 24 мес.  
Срок службы изделия 10 лет.  
Материал: ЛДСП