

Мебельная компания «МИФ»
Паспорт изделия
Инструкция по сборке и эксплуатации
мебели
Модульная система «Престиж-1»
Тумба 800
800x416x530 (ШxВxГ)

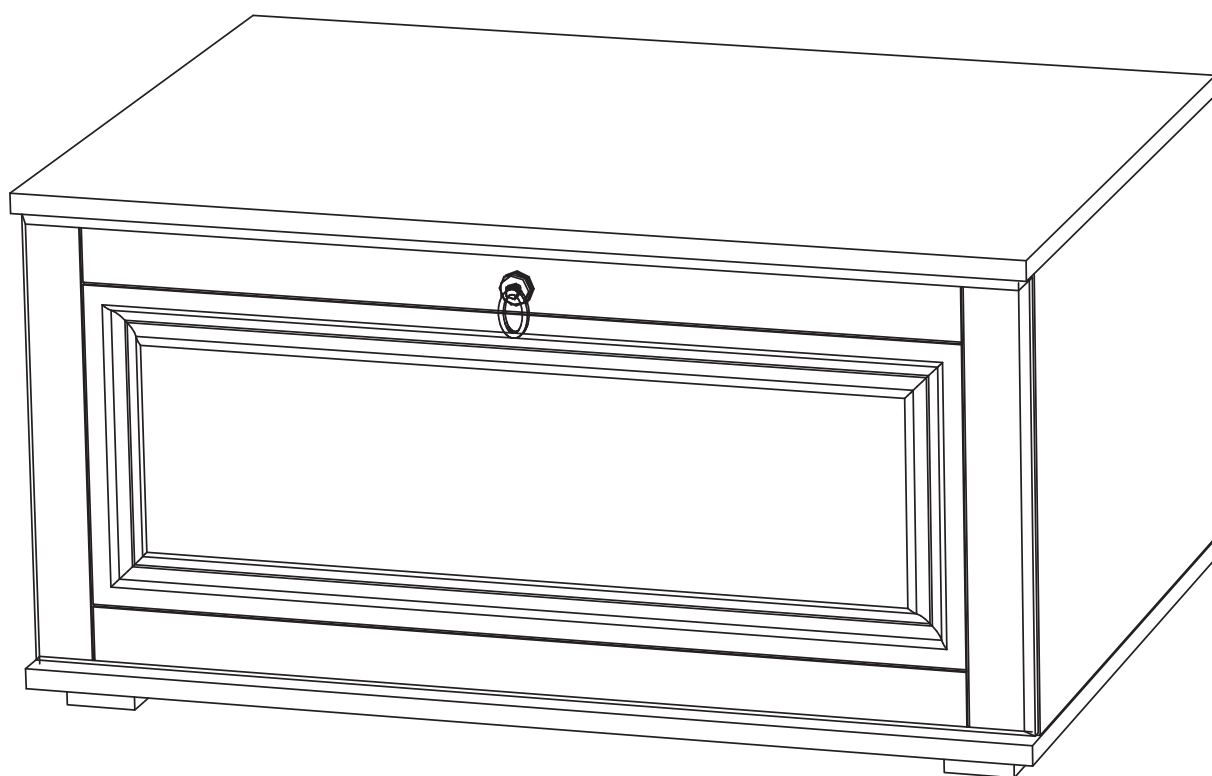

МИФ
МЕБЕЛЬНАЯ КОМПАНИЯ

Россия, Пензенская область,
г. Пенза, ул. Аустрина, 139 а
Телефон: (8412) 20-20-37 (многоканальный)
(8412) 20-20-34, 20-20-35, 90-90-44
Электронная почта: mif-penza@mail.ru
Сайт: www.mebelmif.ru

Комплектовочная ведомость на детали

| № упаковки | Наименование | Размер (мм) | | Кол-во (шт) | № по схеме |
|------------|----------------------|-------------|--------|-------------|------------|
| | | Длина | Ширина | | |
| №1 | Боковина левая | 362 | 504 | 1 | 1 |
| | Боковина правая | 362 | 504 | 1 | 2 |
| | Крышка верхняя | 802 | 528 | 1 | 3 |
| | Крышка нижняя | 802 | 528 | 1 | 4 |
| | ЛДВП (задняя стенка) | 796 | 390 | 1 | 5 |
| №2 | Фасад | 356 | 797 | 1 | 59 |
| | Фурнитура | | | 1 | |

Сборку рекомендуется производить с помощью специалиста, так как неправильная сборка может привести к нежелательным последствиям. Инструкция даст Вам необходимые рекомендации по сборке, порядка которого просим Вас придерживаться. Перед сборкой внимательно ознакомьтесь с инструкцией, проверьте комплектность фурнитуры и разберите ее по назначению.

необходимый инструмент для сборки

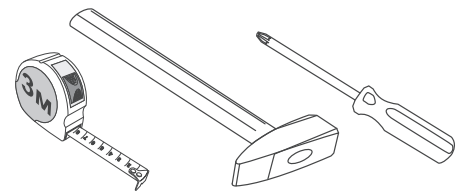

*также необходим инструмент для сверления отверстий диаметром 8 мм.

| | | | | | |
|--|---|---|---|---|--|
| Евровинт 6x50  4 шт | Заглушка евровинта  4 шт | Ключ для евровинта  1 шт | Стяжка эксцентриковая  4 к-т | Заглушка эксцентрика  4 шт | Гвоздь  25 шт |
| Опора ОСК 20  4 шт | Шуруп 4x30  16 шт | Шуруп 4x16  8 шт | Петля внутренняя  2 шт | Лифт газовый СЕКРЕТЕРНЫЙ  2 шт | Ручка-кольцо бронза  1 шт |

Схема сборки модуля: Тумба 800

1. Сборку следует проводить вдвоём в сухом помещении на ровной поверхности. Перед сборкой определить место установки изделия, вскрыть все упаковки, закрепить необходимую фурнитуру по наметкам согласно инструкции. После этого можно приступить к дальнейшей сборке.

2. К боковинам №1, №2 прикрутите ответные планки газлифтов шурупами, входящими в их комплект.

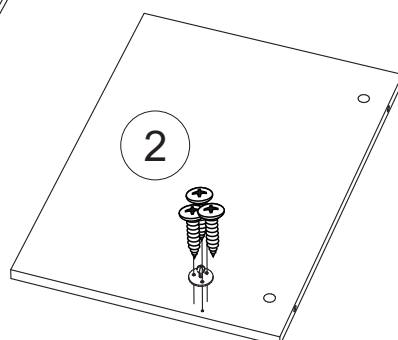
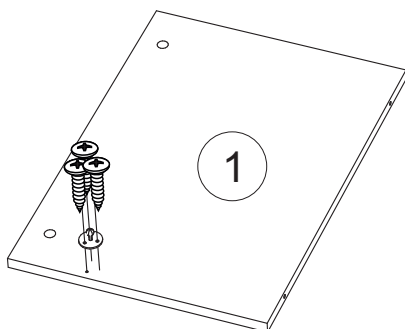

3. Подготовьте верхнюю крышку к дальнейшему монтажу.
Для этого вкрутите в нее штоки эксцентриковых стяжек.

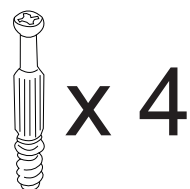
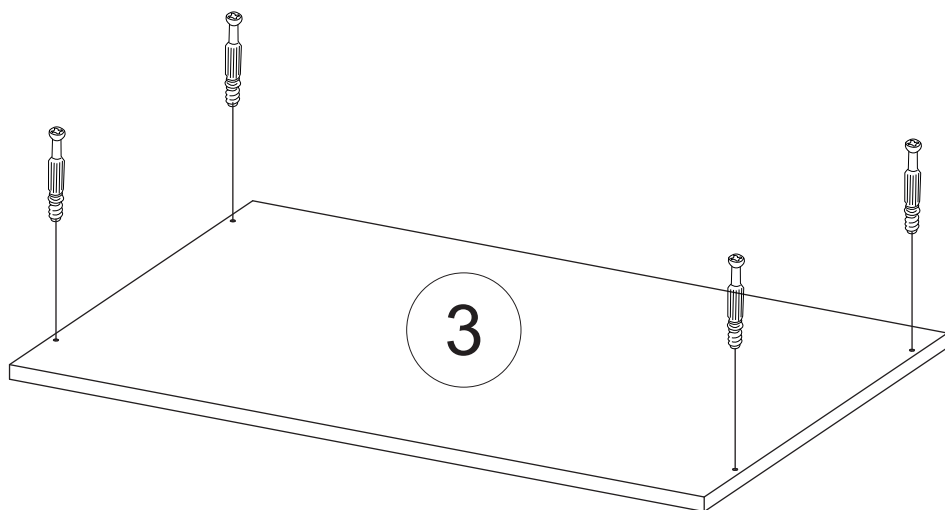

4. Подготовьте нижнюю крышку №4 к дальнейшему монтажу.
Для этого шурупами 4x16 прикрутите к ней ответные планки петель.

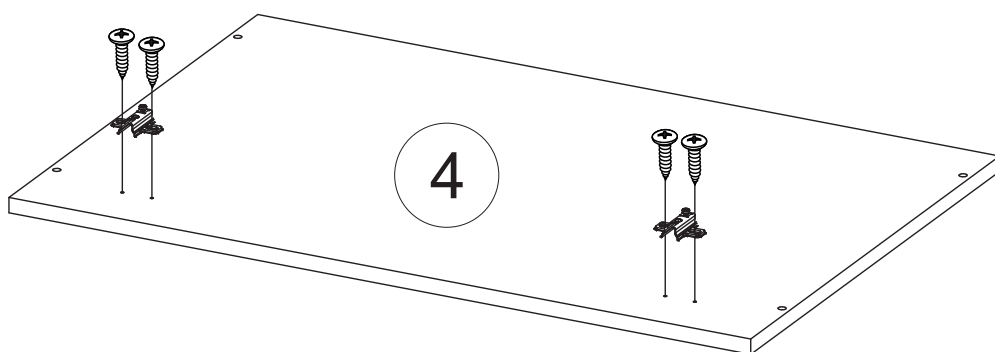

5. Соедините эксцентриковыми стяжками боковины №1, №2 с крышкой №3.
Евровинтами соедините боковины №1, №2 с крышкой №4.

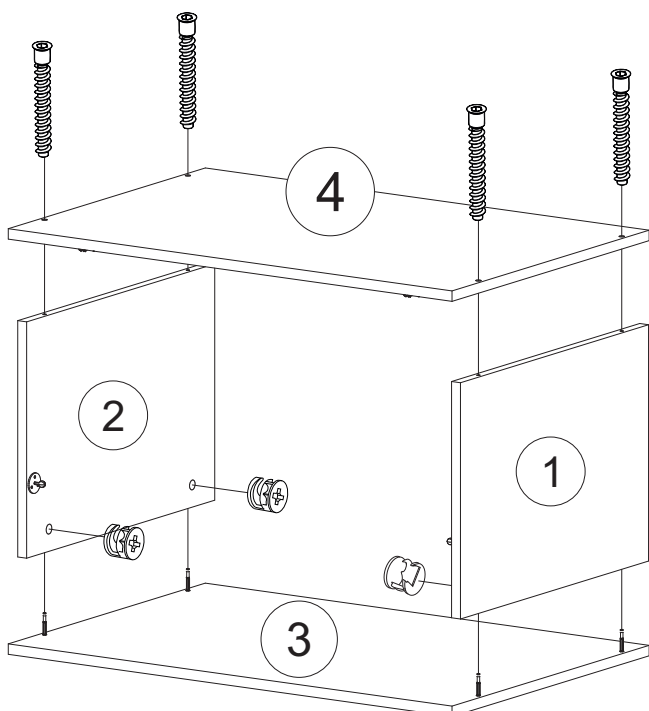

6. Шурупами 4x30 прикрутите к нижней крышке №4 опоры.

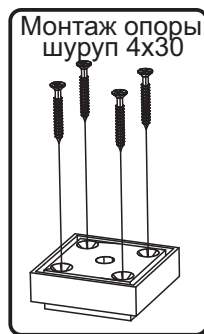
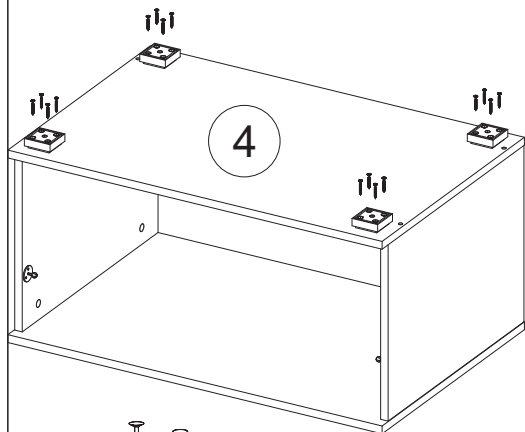

Монтаж опоры шуруп 4x30

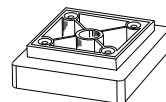

x 4



x 16

7. Выровняйте диагонали при помощи рулетки и гвоздями 2x20 закрепите заднюю стенку №5.

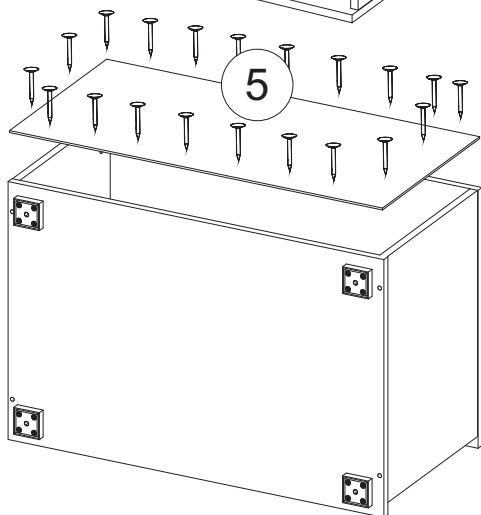

x 25

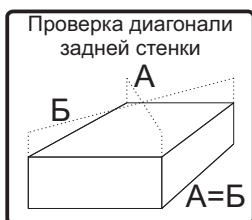

Проверка диагонали задней стенки



Установка соединительного профиля



Монтаж задней стенки

8. К фасаду № 59 прикрепите шурупами 4x16 петли. Также прикрепите ответные планки газлифтов шурупами, входящими в их комплект. Досверлите отверстия сверлом Ø 5. Закрепите ручку винтом, входящим в комплект ручки.

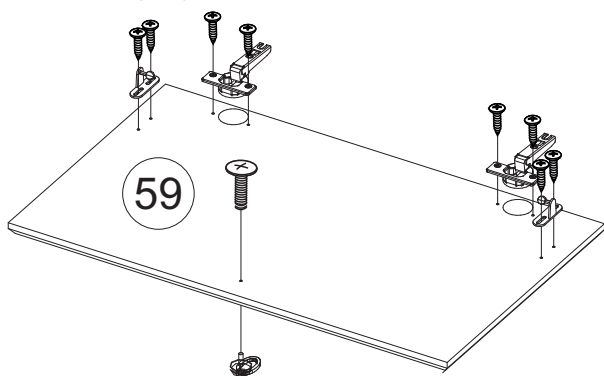

Крепление петли

4x16

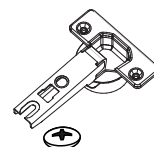

x 2



x 4

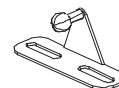

x 2

x 4

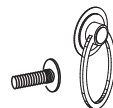

x 1

9. Навесьте фасад №59, отрегулируйте зазоры.

Регулирование зазоров и положения дверей с петлями
регулирование по высоте регулирование по ширине регулирование по глубине

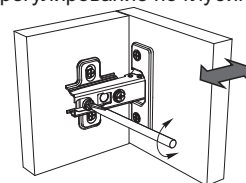
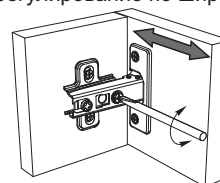
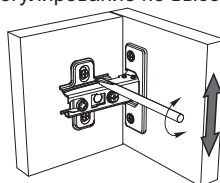

установка газового лифта

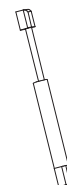
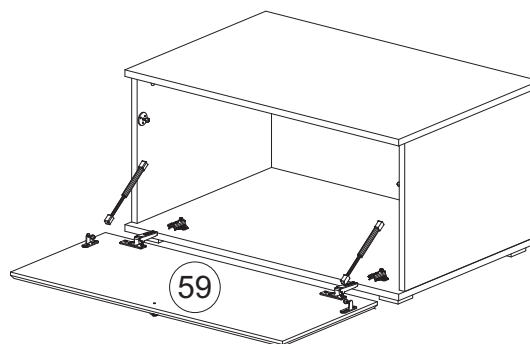

x 2

Инструкция по уходу за мебелью и правила эксплуатации

Для поддержания надлежащего внешнего вида и увеличение срока эксплуатации рекомендуется соблюдать следующие общие правила:

1. Мебель должна эксплуатироваться в сухих и теплых помещениях, имеющих отопление и вентиляцию при температуре воздуха не ниже +1° и не выше +40°, относительной влажности 65-85%.
2. Расположение мебели ближе одного метра от отопительных приборов и других источников тепла, а также под прямыми солнечными лучами, вызывает ускоренное старение покрытия и деформацию мебельных щитов.
3. Поверхность деталей мебели следует оберегать от попадания влаги во избежание разбухания каркасов, фасадов и столешницы, отклеивания кромок на боковых поверхностях.
4. Следует оберегать поверхность мебели и ее конструктивные элементы от механических повреждений, которые могут быть вызваны воздействием твердых предметов, абразивных порошков, а также чрезмерными физическими нагрузками.
5. Изделия мебели необходимо устанавливать на ровные поверхности.
6. Рекомендуется для чистки преимущественно пользоваться мягкой тканью или замшей, смоченной и хорошо отжатой перед использованием. Всегда тщательно высушивайте (протирайте сухой тканью) смоченные участки по окончании чистки. Не следует использовать средства, обладающие абразивными свойствами, а также губки с покрытием из металлического волокнообразного или стружечного материала при чистке.
7. В процессе эксплуатации мебели возможно ослабление крепежной фурнитуры, необходимо осуществлять «затяжку» всех изделий металлофурнитуры, осуществляющих крепеж и регулировку узлов, обеспечивающих открывание и трансформацию подвижных элементов.

Общие технические указания по сборке.

Для удобства транспортировки и предохранения от повреждений, мебель поставляется в разобранном виде в индивидуальной упаковке. Вы можете собрать ее самостоятельно, либо воспользоваться услугами квалифицированных сборщиков. Не приступайте к сборке, не ознакомившись с инструкцией!

Проверить комплектность каждой упаковки, согласно комплектовочной ведомости. **При обнаружении дефектов или не комплектности к сборке не приступать. Обратитесь к продавцу.** ВНИМАНИЕ! Не рекомендуется одновременно вынимать детали из всех упаковок во избежание их смешивания (можете перепутать детали). Проверить наличие фурнитуры.

Во избежание перекосов и повреждений, а также загрязнения мебели, сборку производить на ровном полу, покрытом тканью или бумагой. Необходимо соблюдать осторожность, чтобы не повредить поверхность деталей. В сборке сложных и больших изделий желательно участие двух человек. Перед началом сборки необходимо определить расположение деталей в изделии в соответствии со схемами сборки и инструкцией.

Производитель оставляет за собой право вносить незначительные изменения в конструкцию, не изменяющую внешний вид и дизайн изделия без предварительного уведомления.

Поставщик гарантирует соответствие товаров требованиям ГОСТа 16371-14 при соблюдении условий транспортировки, хранения, сборки (для мебели поставляемой в разобранном виде), эксплуатации.

Гарантийный срок эксплуатации мебели: детской и для общественных помещений - 18 месяцев, бытовой – 24 месяца. Гарантийный срок при розничной продаже через торговую сеть исчисляются со дня продажи мебели, но в пределах 30 месяцев со дня ее изготовления. Срок эксплуатации 10 лет.



Россия, Пензенская область,
г. Пенза, ул. Аустрина, 139 а
Телефон: (8412) 20-20-37 (многоканальный)
(8412) 20-20-34, 20-20-35, 90-90-44
Электронная почта: mif-penza@mail.ru
Сайт: www.mebelmif.ru

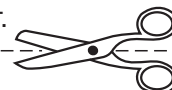

отрезать и
приклеить

МС «Престиж-1» Тумба 800

Соответствует
ГОСТ 16371-14

Дата изготовления: 20____ год
Гарантийный срок эксплуатации 24 мес.
Срок службы изделия 10 лет.
Материал: ЛДСП