

Мебельная компания «МИФ»
Паспорт изделия
Инструкция по сборке и эксплуатации
мебели
Модульная система «Престиж-1»
Тумба ТВ 1800 3+3
1800x600x530 (ШxВxГ)

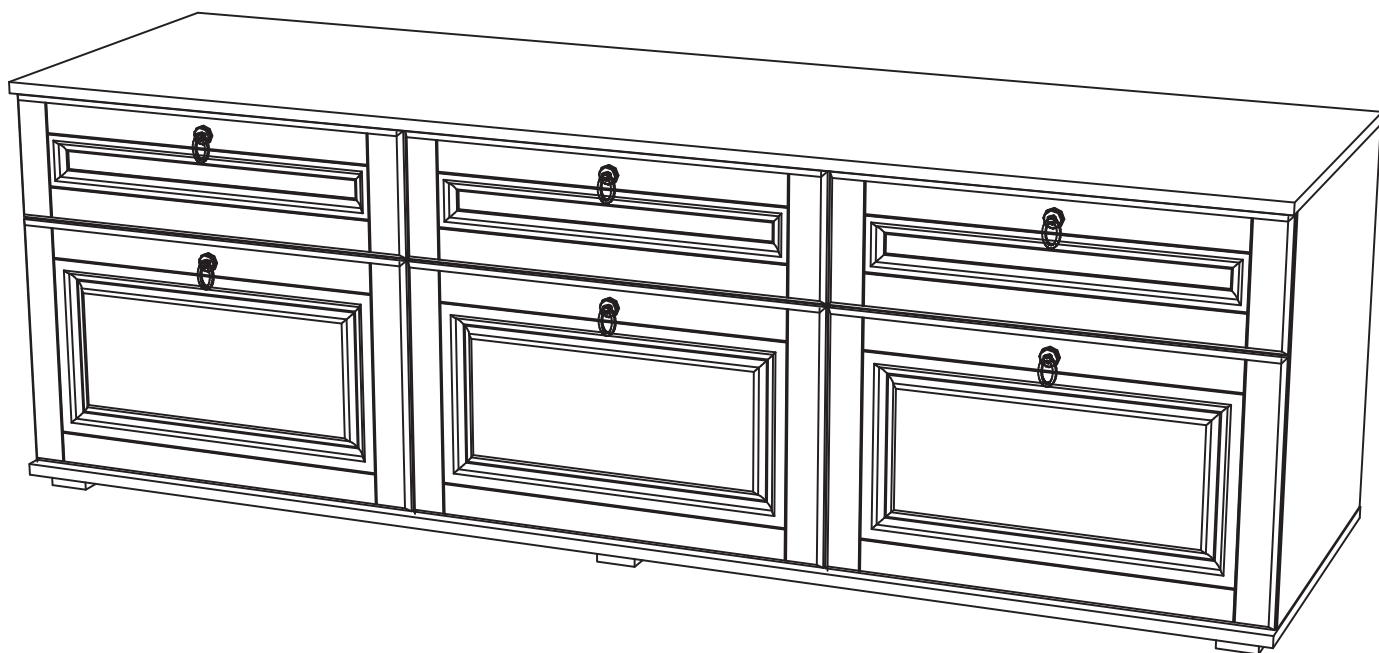

МИФ
МЕБЕЛЬНАЯ КОМПАНИЯ

Россия, Пензенская область,
г. Пенза, ул. Аустрина, 139 а
Телефон: (8412) 20-20-37 (многоканальный)
(8412) 20-20-34, 20-20-35, 90-90-44
Электронная почта: mif-penza@mail.ru
Сайт: www.mebelmif.ru

Комплектовочная ведомость на детали

№ упаковки	Наименование	Размер (мм)		Кол-во (шт)	№ по схеме
		Длина	Ширина		
№1	Боковина левая	542	504	3	1
	Боковина правая	542	504	3	2
	Крышка верхняя	1802	528	1	3
	Крышка нижняя	1802	528	1	4
	Ящик (боковина левая)	400	120	1	6
	Ящик (боковина правая)	400	120	1	7
	Ящик (задняя стенка)	510	120	1	8
	ЛДВП (задняя стенка)	1796	283	2	9
	ЛДВП (дно ящика)	540	406	3	10
	Профиль для ДВП	1768		1	11
№2	Фасад	176	597	3	31
	Фасад	356	597	3	65
	Фурнитура			1	

необходимый инструмент для сборки

Сборку рекомендуется производить с помощью специалиста, так как неправильная сборка может привести к нежелательным последствиям. Инструкция даст Вам необходимые рекомендации по сборке, порядка которого просим Вас придерживаться. Перед сборкой внимательно ознакомьтесь с инструкцией, проверьте комплектность фурнитуры и разберите ее по назначению.

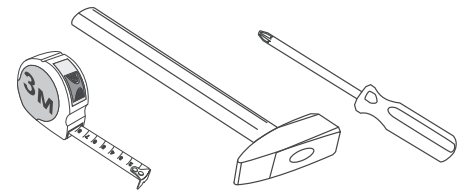

*также необходим инструмент для сверления отверстий диаметром 8 мм.

Евровинт 6x50  18 шт	Заглушка евровинта  18 шт	Ключ для евровинта  1 шт	Стяжка эксцентриковая  18 к-кт	Заглушка эксцентрика  18 шт
Опора ОСК 20  6 шт	Шуруп 4x30  24 шт	Шуруп 4x16  48 шт	Петля вкладная  6 шт	Гвоздь  86 шт
	Лифт газовый СЕКРЕТЕРНЫЙ  6 шт	Направляющие ПВШ 400  3 к-кт	Ручка-кольцо бронза  6 шт	

Схема сборки модуля: Тумба ТВ 1800 3+3

1. Сборку следует проводить вдвоём в сухом помещении на ровной поверхности. Перед сборкой определить место установки изделия, вскрыть все упаковки, закрепить необходимую фурнитуру по наметкам согласно инструкции. После этого можно приступать к дальнейшей сборке.

2. Шурупами 4x16 прикрутите к боковинам №1, №2 направляющие ящиков. Также прикрутите ответные планки газлифтов шурупами, входящими в их комплект.

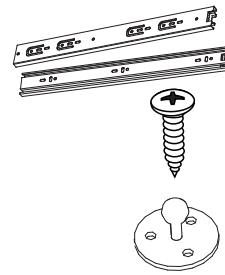

x 3 КОМП.
x 12
x 6  **x 18**

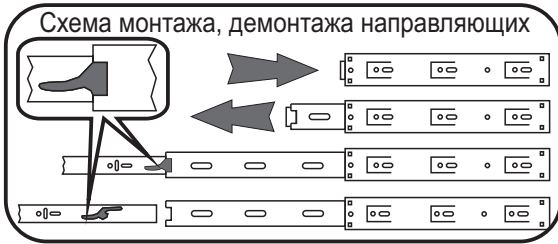
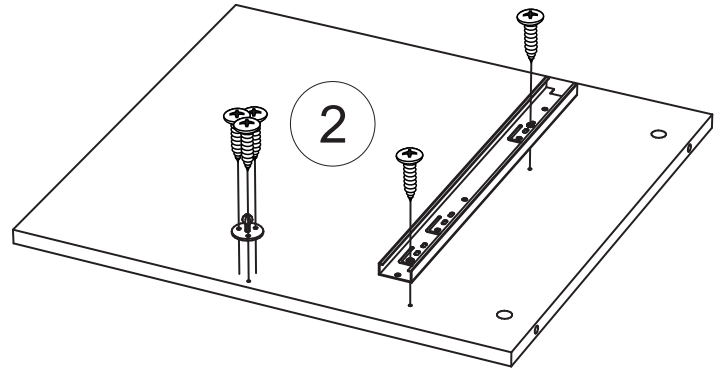
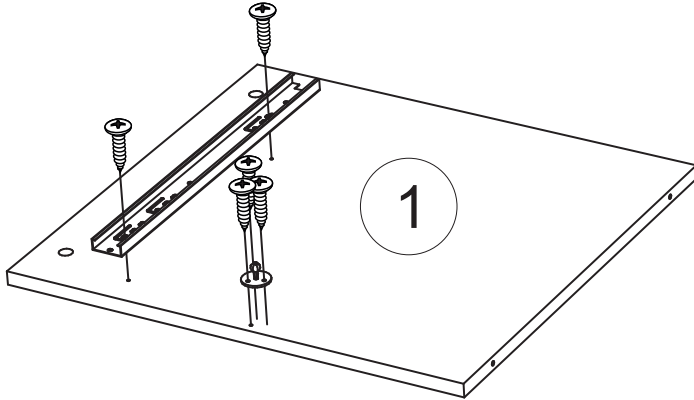

3. Подготовьте верхнюю крышку к дальнейшему монтажу. Для этого вкрутите в нее штоки эксцентриковых стяжек.

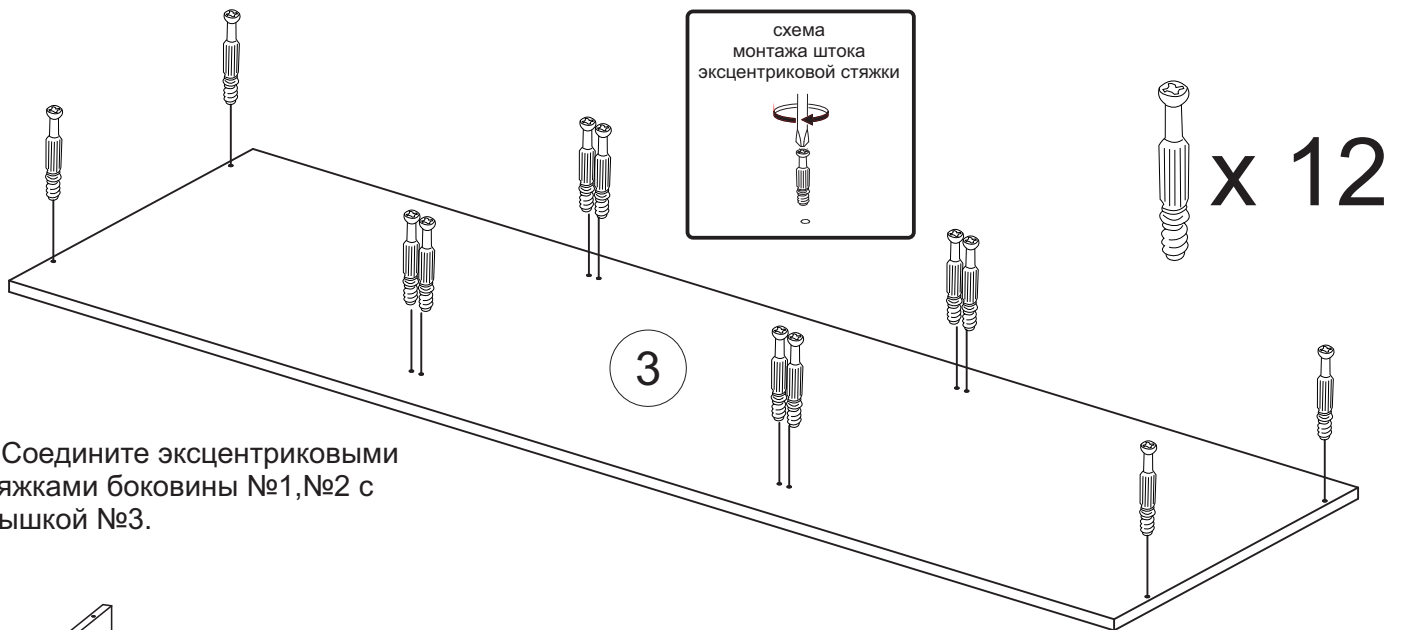

4. Соедините эксцентриковыми стяжками боковины №1, №2 с крышкой №3.

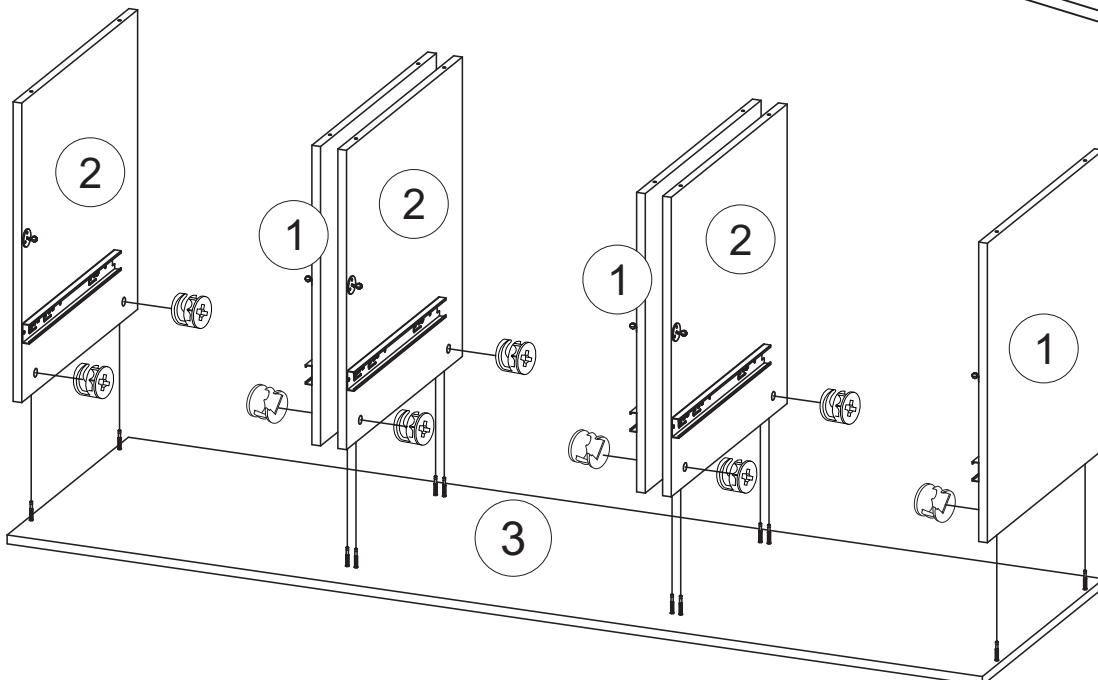

 **x 12**



5. Подготовьте нижнюю крышку №4 к дальнейшему монтажу.
Для этого шурупами 4x16 прикрутите к ней ответные планки петель.

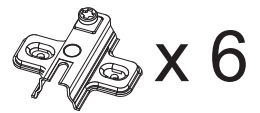
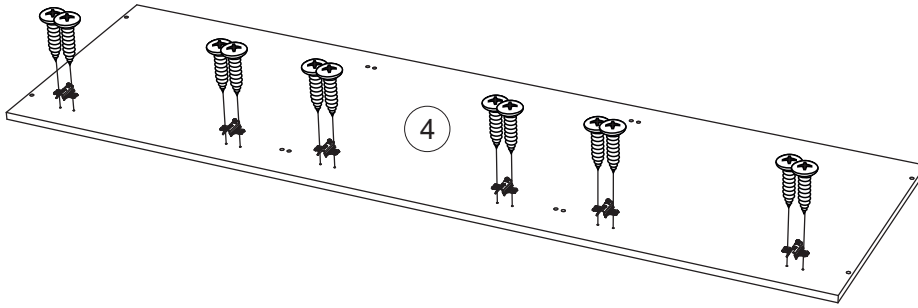

6. Евровинтами соедините нижнюю крышку №4 с боковинами №1, №2.

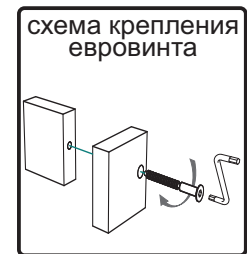
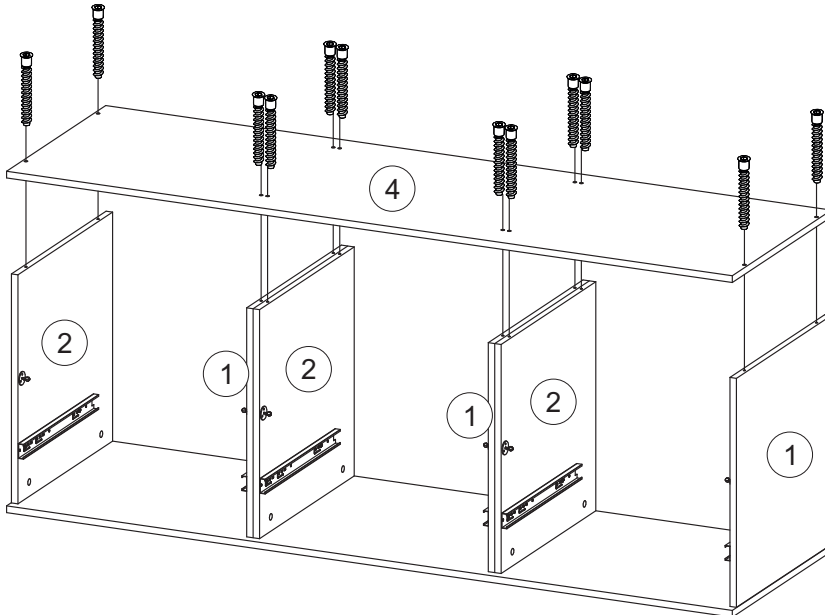

7. Шурупами 4x30 прикрутите к нижней крышке №4 опоры.

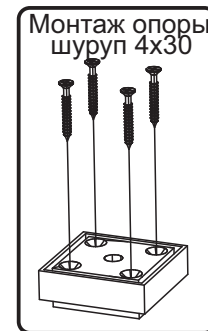
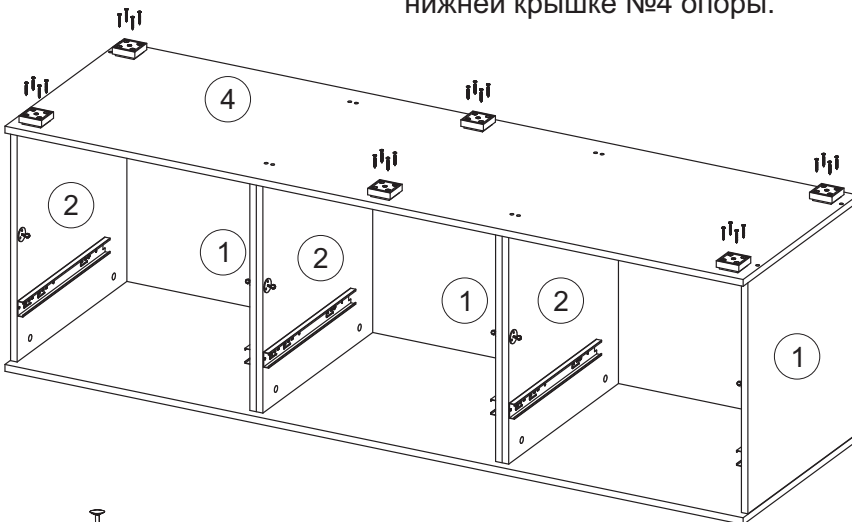

8. Выровняйте диагонали при помощи рулетки и гвоздями 2x20 закрепите задние стенки №9, соединив их профилем №11

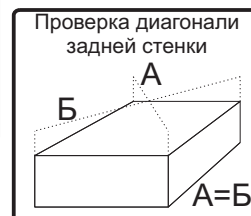
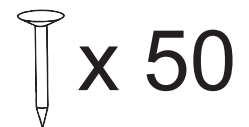
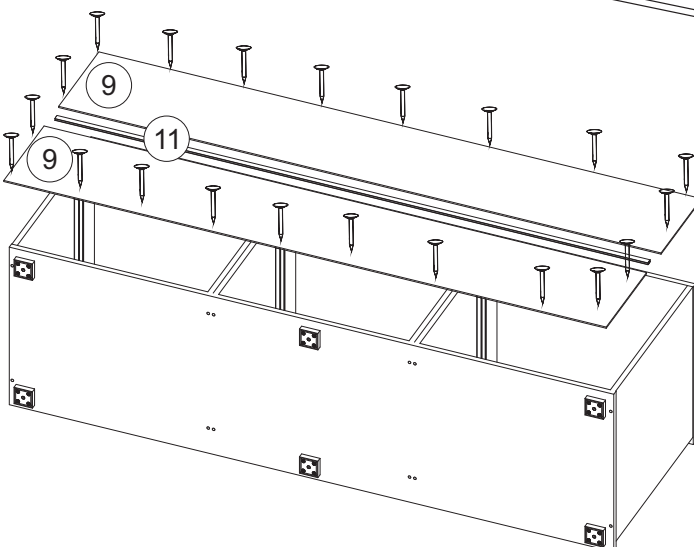

9. Соберите ящики. Евровинтами соедините заднюю стенку ящика №8 с боковинами №6, №7. Боковины №6, №7 соедините с фасадом №31 эксцентриковыми стяжками. Шурупами 4x16 прикрутите к боковинам ящика ответные планки направляющих. Вставьте ЛДВП (дно ящика) №10 в паз фасада №31. ЛДВП закрепите гвоздями 2x20. Досверлите фасад сверлом Ø5. Закрепите ручку винтом, входящим в комплект ручки.

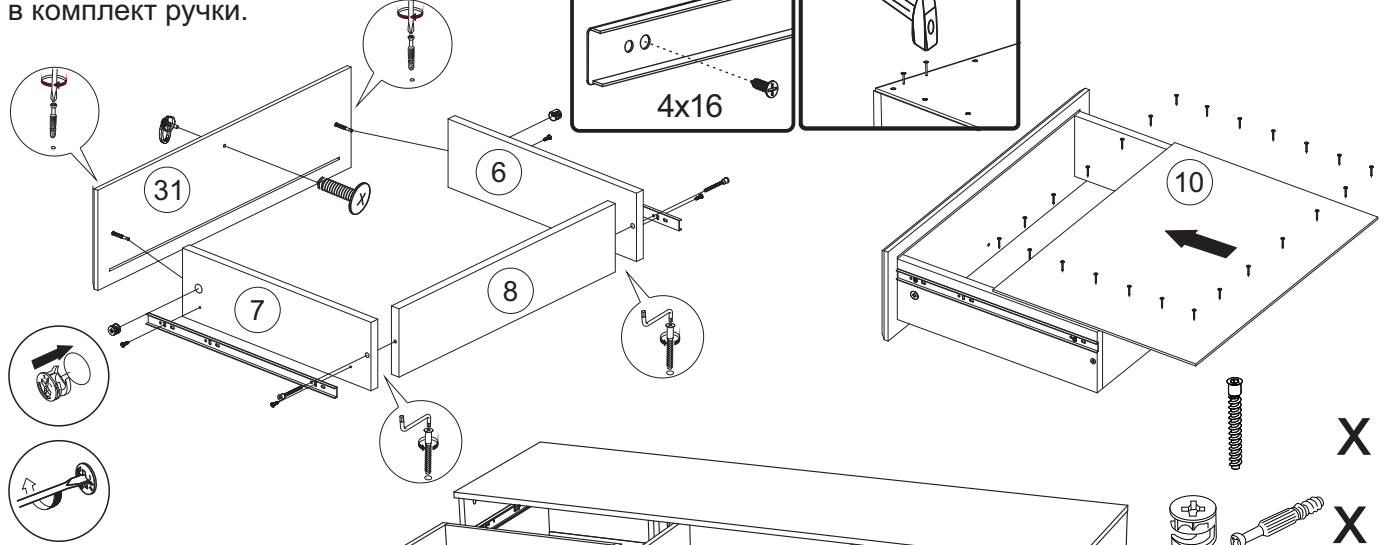
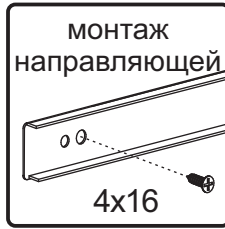

10. Вставьте

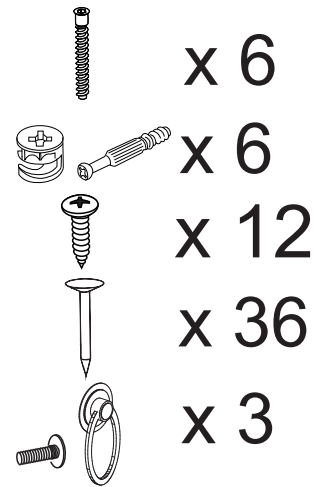
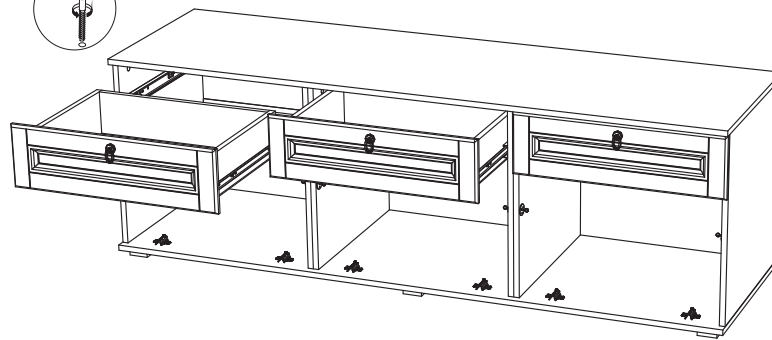

11. К фасаду № 65 прикрепите шурупами 4x16 петли. Также прикрепите ответные планки газлифтов шурупами, входящими в их комплект. Досверлите отверстия сверлом Ø 5. Закрепите ручку винтом, входящим в комплект ручки.

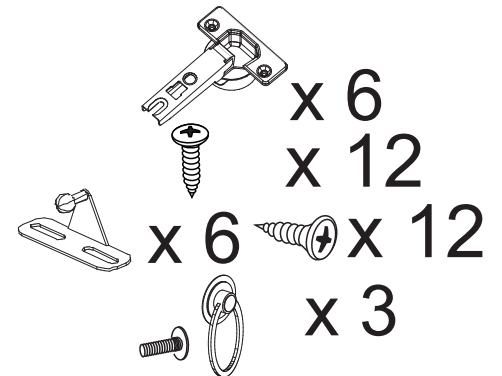
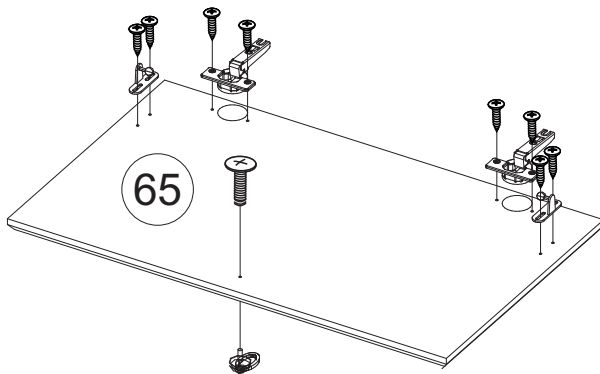

12. Навесьте фасады №65, отрегулируйте зазоры.

Регулирование зазоров и положения дверей с петлями
регулирование по высоте регулирование по ширине регулирование по глубине

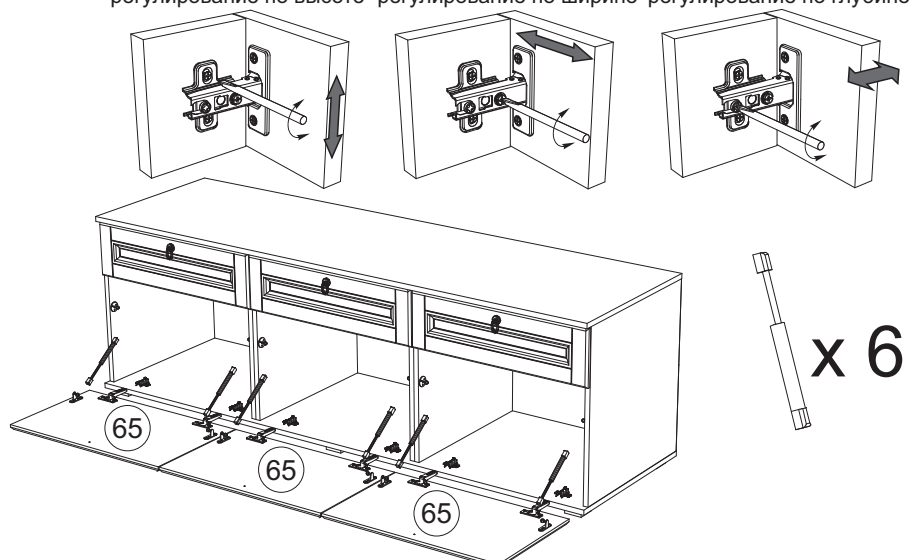

Инструкция по уходу за мебелью и правила эксплуатации

Для поддержания надлежащего внешнего вида и увеличение срока эксплуатации рекомендуется соблюдать следующие общие правила:

1. Мебель должна эксплуатироваться в сухих и теплых помещениях, имеющих отопление и вентиляцию при температуре воздуха не ниже +1° и не выше +40°, относительной влажности 65-85%.
2. Расположение мебели ближе одного метра от отопительных приборов и других источников тепла, а также под прямыми солнечными лучами, вызывает ускоренное старение покрытия и деформацию мебельных щитов.
3. Поверхность деталей мебели следует оберегать от попадания влаги во избежание разбухания каркасов, фасадов и столешницы, отклеивания кромок на боковых поверхностях.
4. Следует оберегать поверхность мебели и ее конструктивные элементы от механических повреждений, которые могут быть вызваны воздействием твердых предметов, абразивных порошков, а также чрезмерными физическими нагрузками.
5. Изделия мебели необходимо устанавливать на ровные поверхности.
6. Рекомендуется для чистки преимущественно пользоваться мягкой тканью или замшей, смоченной и хорошо отжатой перед использованием. Всегда тщательно высушивайте (протирайте сухой тканью) смоченные участки по окончании чистки. Не следует использовать средства, обладающие абразивными свойствами, а также губки с покрытием из металлического волокнообразного или стружечного материала при чистке.
7. В процессе эксплуатации мебели возможно ослабление крепежной фурнитуры, необходимо осуществлять «затяжку» всех изделий металлофурнитуры, осуществляющих крепеж и регулировку узлов, обеспечивающих открывание и трансформацию подвижных элементов.

Общие технические указания по сборке.

Для удобства транспортировки и предохранения от повреждений, мебель поставляется в разобранном виде в индивидуальной упаковке. Вы можете собрать ее самостоятельно, либо воспользоваться услугами квалифицированных сборщиков. Не приступайте к сборке, не ознакомившись с инструкцией!

Проверить комплектность каждой упаковки, согласно комплектовочной ведомости. **При обнаружении дефектов или не комплектности к сборке не приступать. Обратитесь к продавцу.** ВНИМАНИЕ! Не рекомендуется одновременно вынимать детали из всех упаковок во избежание их смешивания (можете перепутать детали). Проверить наличие фурнитуры.

Во избежание перекосов и повреждений, а также загрязнения мебели, сборку производить на ровном полу, покрытом тканью или бумагой. Необходимо соблюдать осторожность, чтобы не повредить поверхность деталей. В сборке сложных и больших изделий желательно участие двух человек. Перед началом сборки необходимо определить расположение деталей в изделии в соответствии со схемами сборки и инструкцией.

Производитель оставляет за собой право вносить незначительные изменения в конструкцию, не изменяющую внешний вид и дизайн изделия без предварительного уведомления.

Поставщик гарантирует соответствие товаров требованиям ГОСТа 16371-14 при соблюдении условий транспортировки, хранения, сборки (для мебели поставляемой в разобранном виде), эксплуатации.

Гарантийный срок эксплуатации мебели: детской и для общественных помещений - 18 месяцев, бытовой – 24 месяца. Гарантийный срок при розничной продаже через торговую сеть исчисляются со дня продажи мебели, но в пределах 30 месяцев со дня ее изготовления. Срок эксплуатации 10 лет.



Россия, Пензенская область,
г. Пенза, ул. Аустрина, 139 а
Телефон: (8412) 20-20-37 (многоканальный)
(8412) 20-20-34, 20-20-35, 90-90-44
Электронная почта: mif-penza@mail.ru
Сайт: www.mebelmif.ru

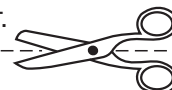

отрезать и
приклеить

МС «Престиж-1» Тумба ТВ 1800 3+3

Соответствует
ГОСТ 16371-14

Дата изготовления: 20____ год
Гарантийный срок эксплуатации 24 мес.
Срок службы изделия 10 лет.
Материал: ЛДСП