

Мебельная компания «МИФ»  
Паспорт изделия  
Инструкция по сборке и эксплуатации  
мебели  
**Гостиная «Роджина»**  
1400x1810x350 (ШxВxГ)

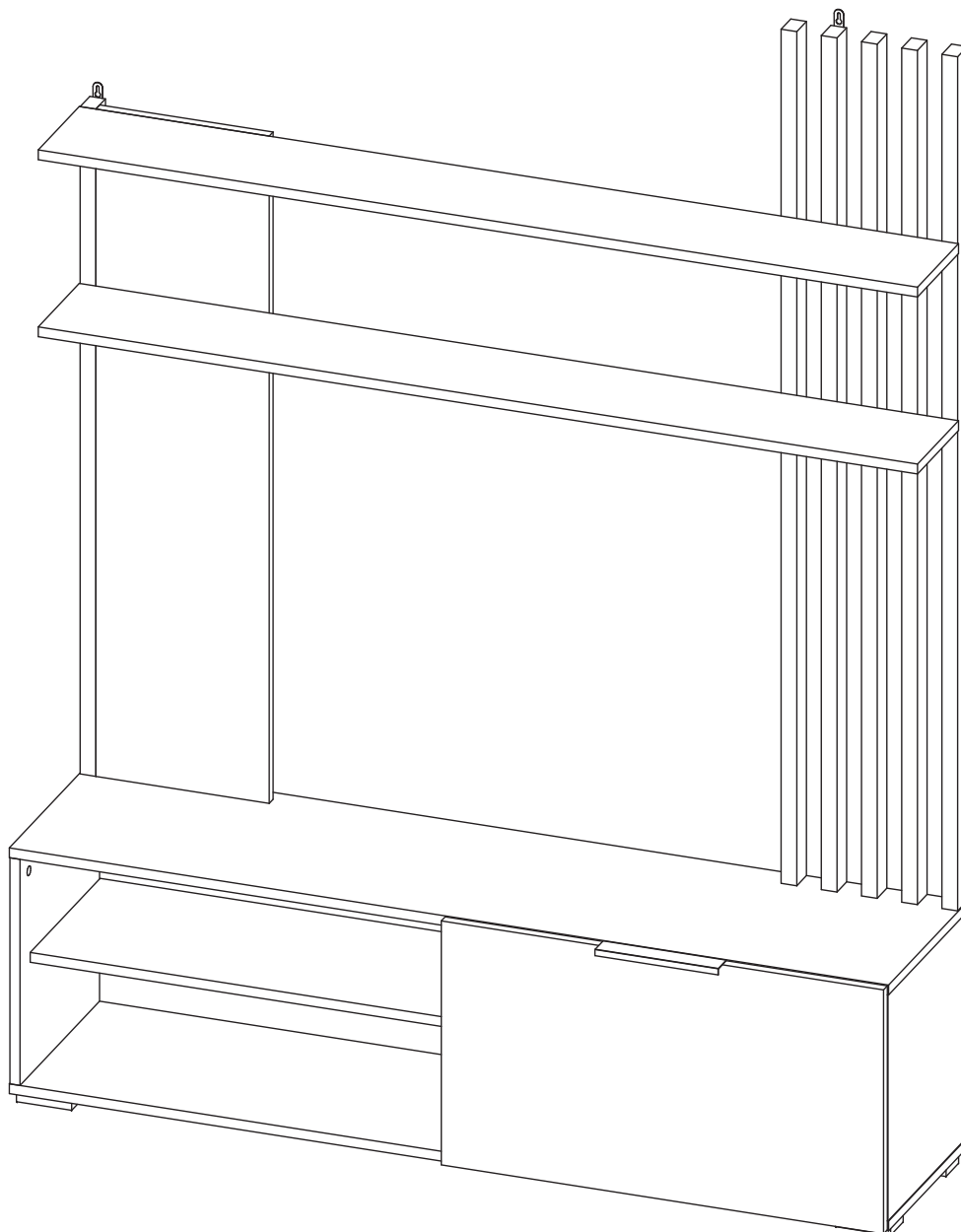

**МИФ**  
МЕБЕЛЬНАЯ КОМПАНИЯ

Россия, Пензенская область,  
г. Пенза, ул. Аустрина, 139 а  
Телефон: (8412) 20-20-37 (многоканальный)  
(8412) 20-20-34, 20-20-35, 90-90-44  
Электронная почта: [mif-penza@mail.ru](mailto:mif-penza@mail.ru)  
Сайт: [www.mebelmif.ru](http://www.mebelmif.ru)

## Комплектовочная ведомость на детали

№ упаковки	Наименование	Размер (мм)		Кол-во (шт)	№ по схеме
		Длина	Ширина		
№1	Бок левый	368	330	1	1
	Бок правый	368	330	1	2
	Перегородка	368	330	1	3
	Крышка верхняя	1400	330	1	4
	Крышка нижняя	1400	330	1	5
	Вязка-полка	1400	170	2	6
	Полка	673	290	2	7
	Задняя стенка	1086	276	1	8
	Фасад	397	704	1	9
	ЛДВП Задняя стенка	697	396	2	10
	Профиль	1390		5	11
	Профиль	1086		1	12
№2	Фурнитура			1	

Сборку рекомендуется производить с помощью специалиста, так как неправильная сборка может привести к нежелательным последствиям. Инструкция даст Вам необходимые рекомендации по сборке, порядка которого просим Вас придерживаться. Перед сборкой внимательно ознакомьтесь с инструкцией, проверьте комплектность фурнитуры и разберите ее по назначению.

**необходимый инструмент для сборки**



\*также необходим инструмент для сверления отверстий диаметром **3, 8 мм.**

<p>Евровинт 6x50</p>  <p>16 шт</p>	<p>Заглушка евровинта</p>  <p>16 шт</p>	<p>Ключ для евровинта</p>  <p>1 шт</p>	<p>Гвоздь</p>  <p>30 шт</p>	<p>Шайба пластиковая</p>  <p>4 шт</p>	<p>Навес прямой</p>  <p>2 шт</p>
<p>Евровинт 6x70</p>  <p>12 шт</p>	<p>Стяжка эксцентриковая</p>  <p>8 к-т</p>	<p>Заглушка эксцентрика</p>  <p>8 шт</p>	<p>Полкодержатель</p>  <p>8 шт</p>	<p>Шуруп 4x16</p>  <p>32 шт</p>	<p>Шуруп 3,5x16 для ручки</p>  <p>2 шт</p>
<p>Лифт газовый СЕКРЕТЕРНЫЙ</p>  <p>1 шт</p>	<p>Ручка 99 (128мм)</p>  <p>1 шт</p>	<p>Петля накладная</p>  <p>2 шт</p>	<p>Регулир. черная (Парма Сура)</p>  <p>5 шт</p>		

### Схема сборки модуля: Гостиная

1. Сборку следует проводить вдвоём в сухом помещении на ровной поверхности. Перед сборкой определить место установки изделия, вскрыть все упаковки, закрепить необходимую фурнитуру по наметкам согласно инструкции. После этого можно приступать к дальнейшей сборке.

2. Гостиная предполагает левостороннюю и правостороннюю сборку, а также установку фасада с левой или правой стороны. В зависимости от этого необходимо подготовить для дальнейшего монтажа следующие детали:

2.1 в верхней крышке №4 досверлить отверстия сверлом  $\varnothing 8$ ;

2.2 к нижней крышке №5 прикрутить ответные планки петель со стороны предполагаемой стороны установки фасада;

2.3 к перегородке №3 прикрутить кронштейн газового лифта со стороны предполагаемой стороны установки фасада.

## левосторонняя сборка

## правосторонняя сборка

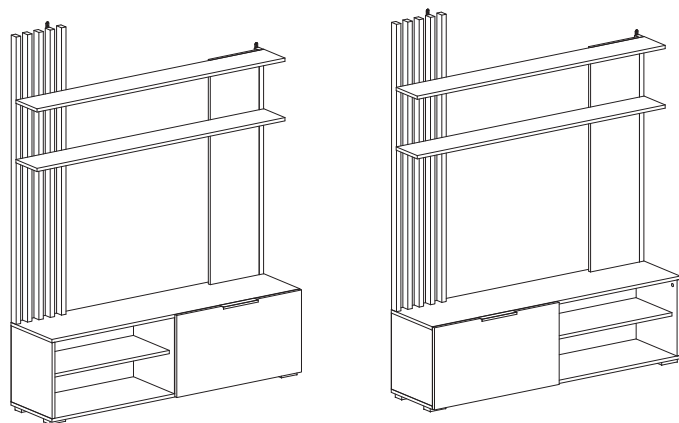
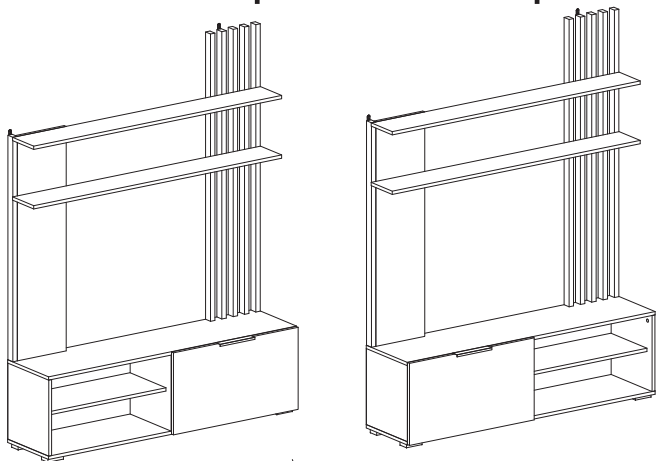

а) левая сборка

# 2.1

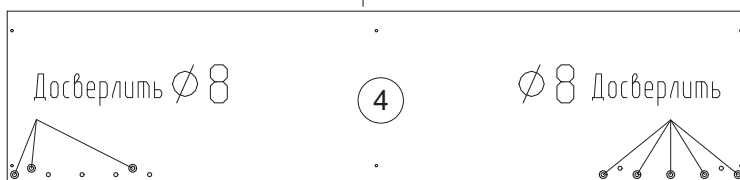

б) правая сборка

# 2.2

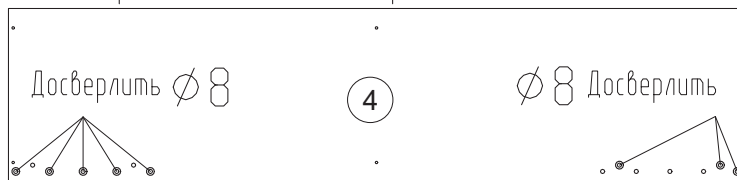

а) фасад справа

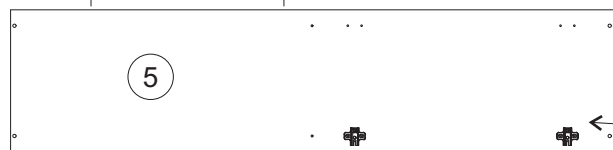

б) фасад слева

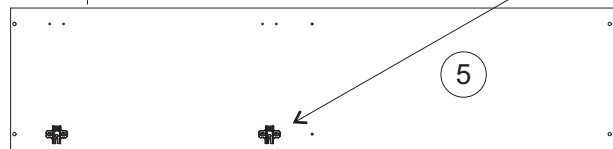

# 2.3

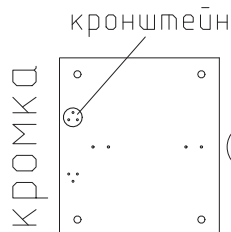

а) фасад справа

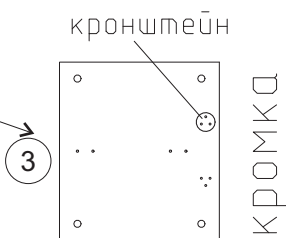

б) фасад слева

3. В верхнюю крышку №4 вкрутите штоки эксцентриковых стяжек.

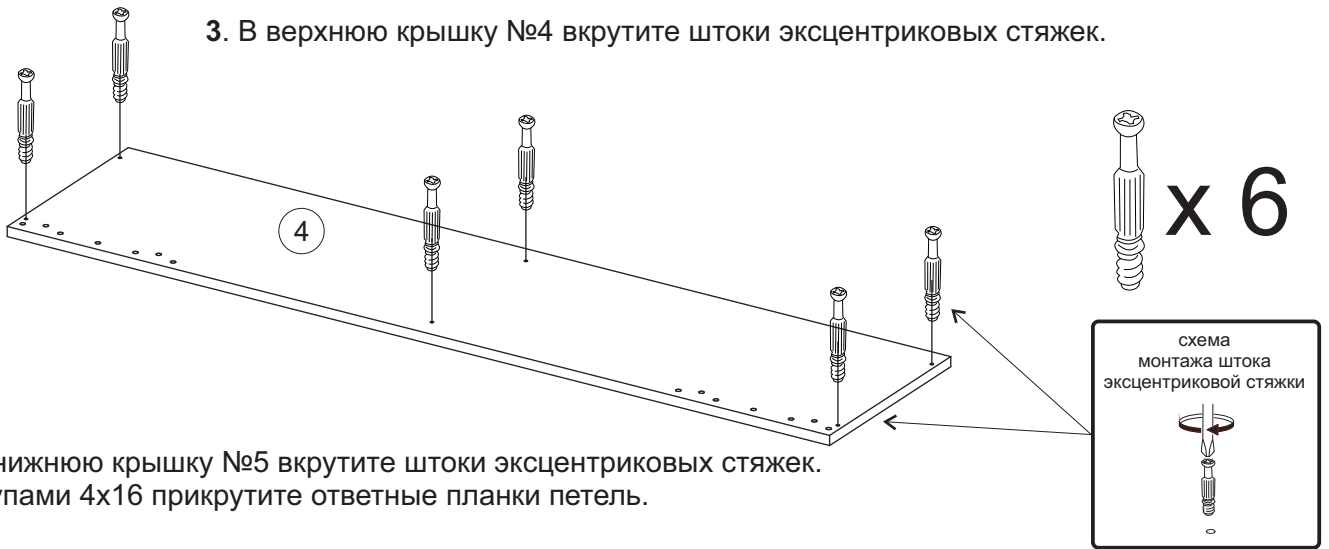

4. В нижнюю крышку №5 вкрутите штоки эксцентриковых стяжек. Шурупами 4x16 прикрутите ответные планки петель.

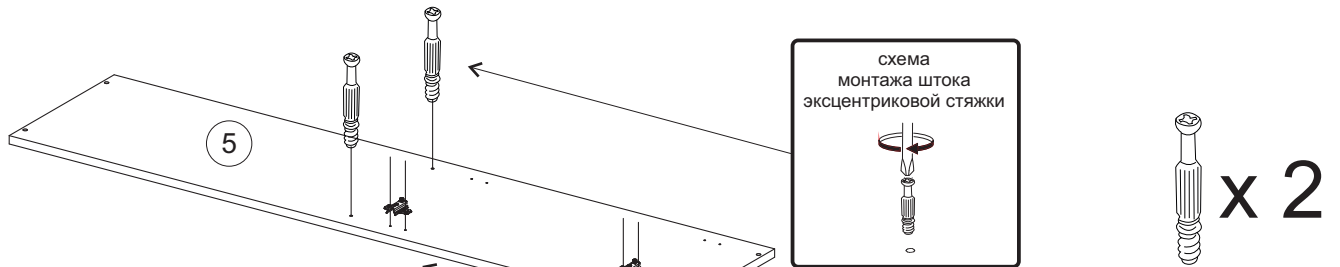

3. На перегородку №3 прикрутите кронштейн газового лифта шурупами, которые входят в его комплект.



4. Евровинтами соедините боковины №1, №2 с нижней крышкой №5, перегородку №3 соедините с крышкой №5 эксцентриковыми стяжками.

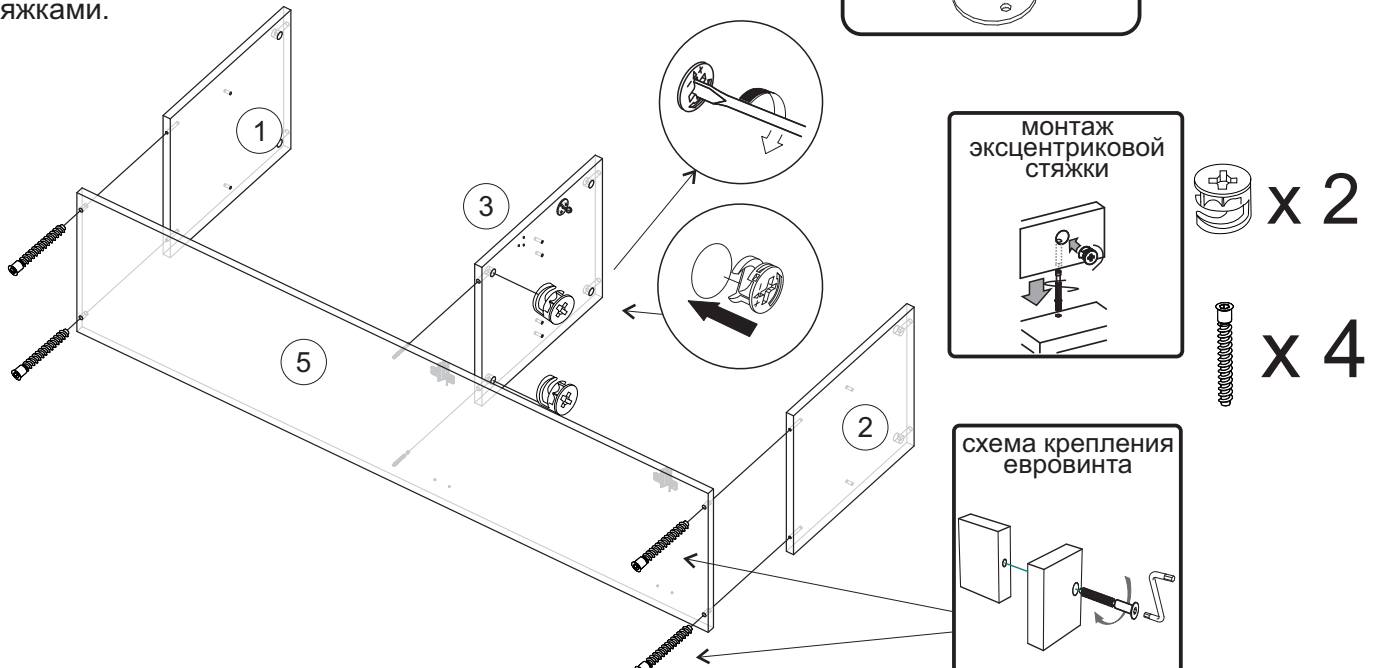

4. Евровинтами 6x50 соедините заднюю стенку № 8, профили №11, №12 с верхней крышкой №4.

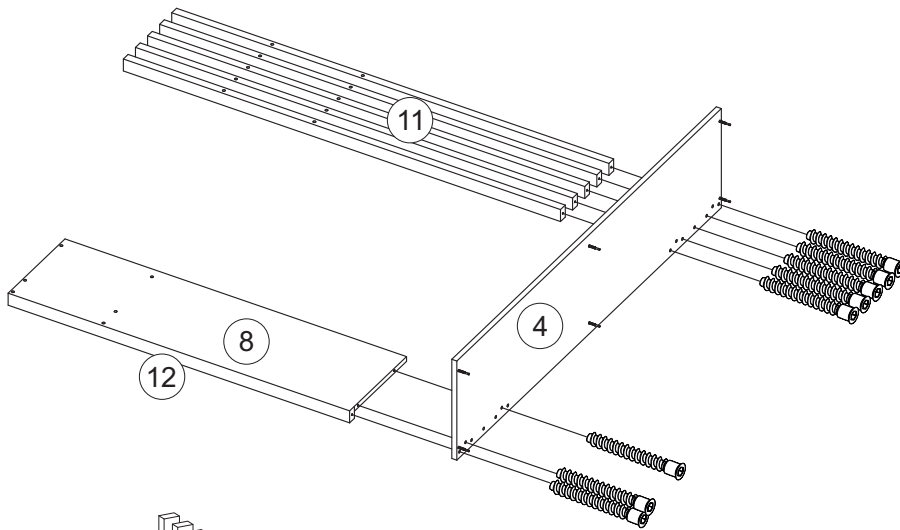

 x 8  
Евровинт  
6x50

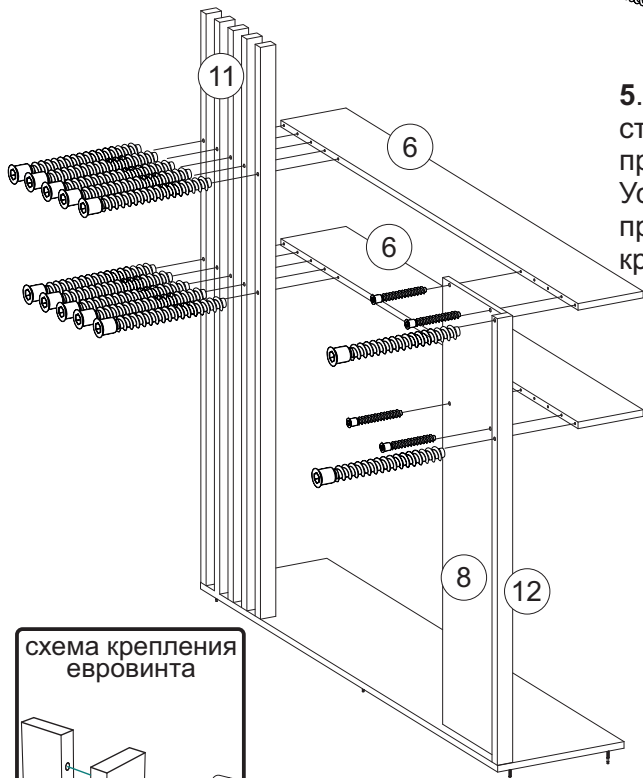



5. Полки-вязки №6 соедините с задней стенкой №8 евровинтами 6x50, а с профилями №11, №12 евровинтами 6x70. Установите на один из профилей №11 и на профиль №12 прямые навесы, для крепления к стене.

 x 4  
Евровинт  
6x50

**\*** Навес крепится шурупами 4x16. Обязательно следует просверлить профиль сверлом Ø3 под крепление шурупа.

 x 12  
Евровинт  
6x70

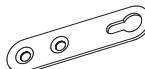

 x 2  
 x 4



6. Эксцентриковыми стяжками соедините крышку №4 с боковинами №1, №2, перегородкой №3. Шурупами 4x16 прикрутите опоры.

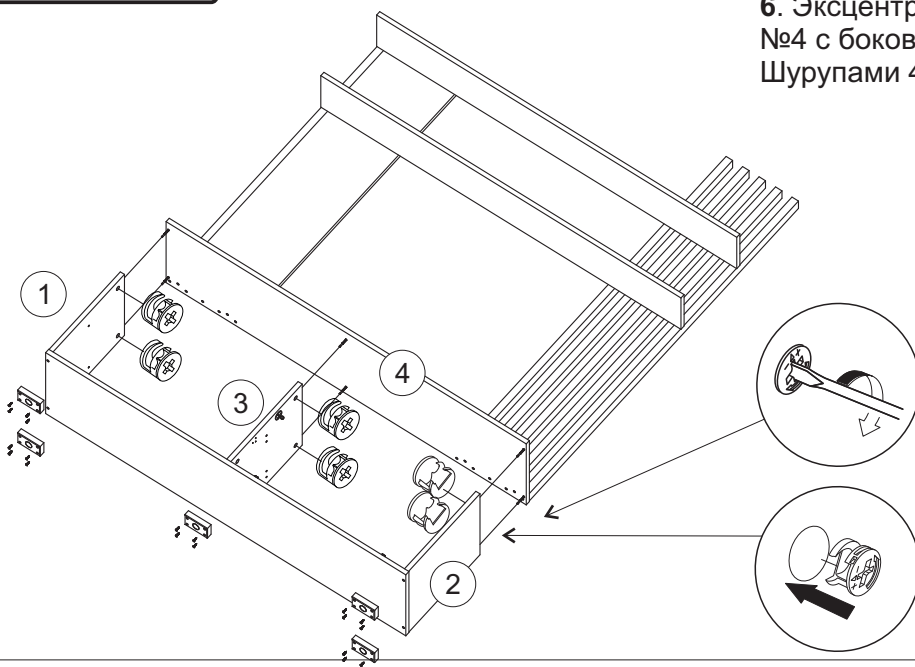

 x 6

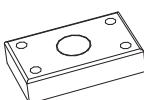
 x 5



 x 20

7. Выровняйте диагонали при помощи рулетки и гвоздями 2x20 закрепите задние стенки №10.

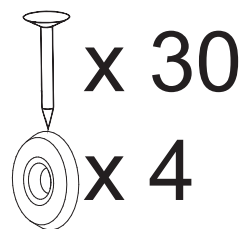
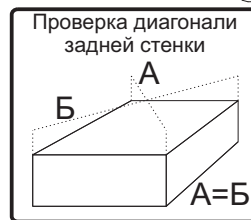
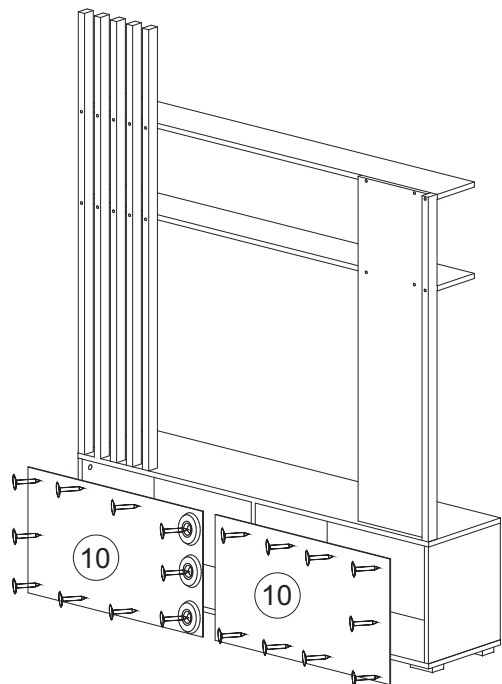

8. Вставьте полкодержатели. Установите полки №7.

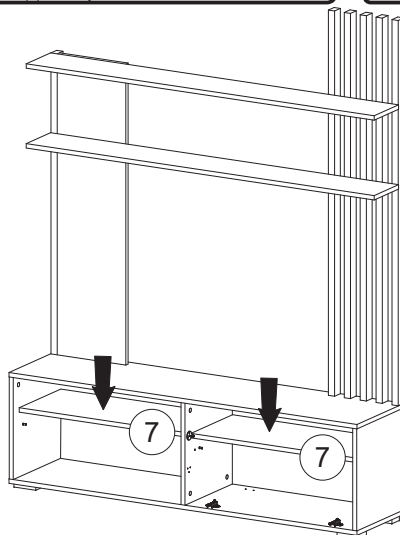

9. К фасаду №9 прикрепите шурупами 4x16 петли. Также прикрепите кронштейн газового лифта шурупами, входящими в его комплект. Шурупами 3x16 закрепите ручку. Навесьте фасад, отрегулируйте зазоры.

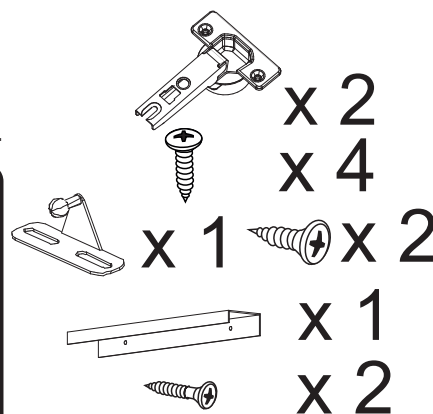
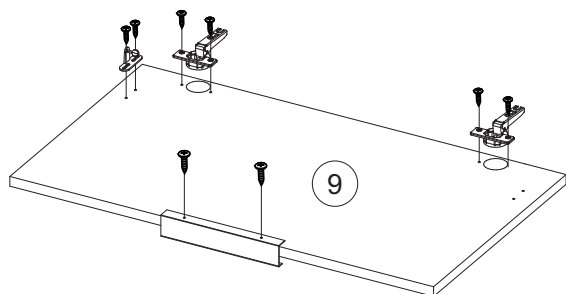

Регулирование зазоров и положения дверей с петлями  
 регулирование по высоте    регулирование по ширине    регулирование по глубине

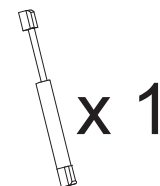
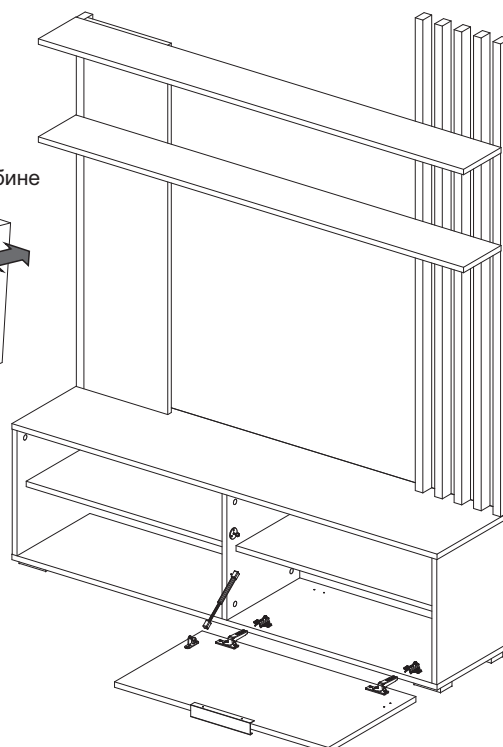
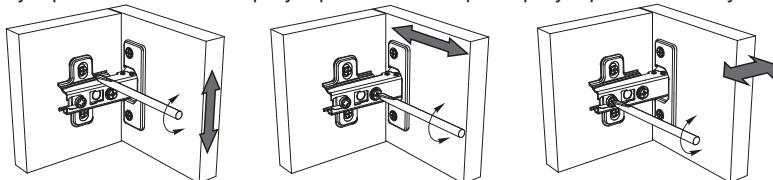



## Инструкция по уходу за мебелью и правила эксплуатации

Для поддержания надлежащего внешнего вида и увеличение срока эксплуатации рекомендуется соблюдать следующие общие правила:

1. Мебель должна эксплуатироваться в сухих и теплых помещениях, имеющих отопление и вентиляцию при температуре воздуха не ниже +1° и не выше +40°, относительной влажности 65-85%.
2. Расположение мебели ближе одного метра от отопительных приборов и других источников тепла, а также под прямыми солнечными лучами, вызывает ускоренное старение покрытия и деформацию мебельных щитов.
3. Поверхность деталей мебели следует оберегать от попадания влаги во избежание разбухания каркасов, фасадов и столешницы, отклеивания кромок на боковых поверхностях.
4. Следует оберегать поверхность мебели и ее конструктивные элементы от механических повреждений, которые могут быть вызваны воздействием твердых предметов, абразивных порошков, а также чрезмерными физическими нагрузками.
5. Изделия мебели необходимо устанавливать на ровные поверхности.
6. Рекомендуется для чистки преимущественно пользоваться мягкой тканью или замшей, смоченной и хорошо отжатой перед использованием. Всегда тщательно высушивайте (протирайте сухой тканью) смоченные участки по окончании чистки. Не следует использовать средства, обладающие абразивными свойствами, а также губки с покрытием из металлического волокнообразного или стружечного материала при чистке.
7. В процессе эксплуатации мебели возможно ослабление крепежной фурнитуры, необходимо осуществлять «затяжку» всех изделий металлофурнитуры, осуществляющих крепеж и регулировку узлов, обеспечивающих открывание и трансформацию подвижных элементов.

### Общие технические указания по сборке.

Для удобства транспортировки и предохранения от повреждений, мебель поставляется в разобранном виде в индивидуальной упаковке. Вы можете собрать ее самостоятельно, либо воспользоваться услугами квалифицированных сборщиков. Не приступайте к сборке, не ознакомившись с инструкцией!

Проверить комплектность каждой упаковки, согласно комплектовочной ведомости. **При обнаружении дефектов или не комплектности к сборке не приступать. Обратитесь к продавцу.** ВНИМАНИЕ! Не рекомендуется одновременно вынимать детали из всех упаковок во избежание их смешивания (можете перепутать детали). Проверить наличие фурнитуры.

Во избежание перекосов и повреждений, а также загрязнения мебели, сборку производить на ровном полу, покрытом тканью или бумагой. Необходимо соблюдать осторожность, чтобы не повредить поверхность деталей. В сборке сложных и больших изделий желательно участие двух человек. Перед началом сборки необходимо определить расположение деталей в изделии в соответствии со схемами сборки и инструкцией.

Производитель оставляет за собой право вносить незначительные изменения в конструкцию, не изменяющую внешний вид и дизайн изделия без предварительного уведомления.

Поставщик гарантирует соответствие товаров требованиям ГОСТа 16371-14 при соблюдении условий транспортировки, хранения, сборки (для мебели поставляемой в разобранном виде), эксплуатации.

Гарантийный срок эксплуатации мебели: детской и для общественных помещений - 18 месяцев, бытовой – 24 месяца. Гарантийный срок при розничной продаже через торговую сеть исчисляются со дня продажи мебели, но в пределах 30 месяцев со дня ее изготовления. Срок эксплуатации 10 лет.



Россия, Пензенская область,  
г. Пенза, ул. Аустрина, 139 а  
Телефон: (8412) 20-20-37 (многоканальный)  
(8412) 20-20-34, 20-20-35, 90-90-44  
Электронная почта: mif-penza@mail.ru  
Сайт: www.mebelmif.ru

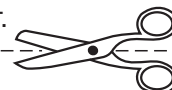

отрезать и  
приклеить

### Гостиная «Роджина»

Соответствует  
ГОСТ 16371-14

Дата изготовления: 20\_\_\_\_ год  
Гарантийный срок эксплуатации 24 мес.  
Срок службы изделия 10 лет.  
Материал: ЛДСП