

Мебельная компания «МИФ»
Паспорт изделия
Инструкция по сборке и эксплуатации
мебели

МС «Роджина» Комод 600

602x866x350 (ШxВxГ)

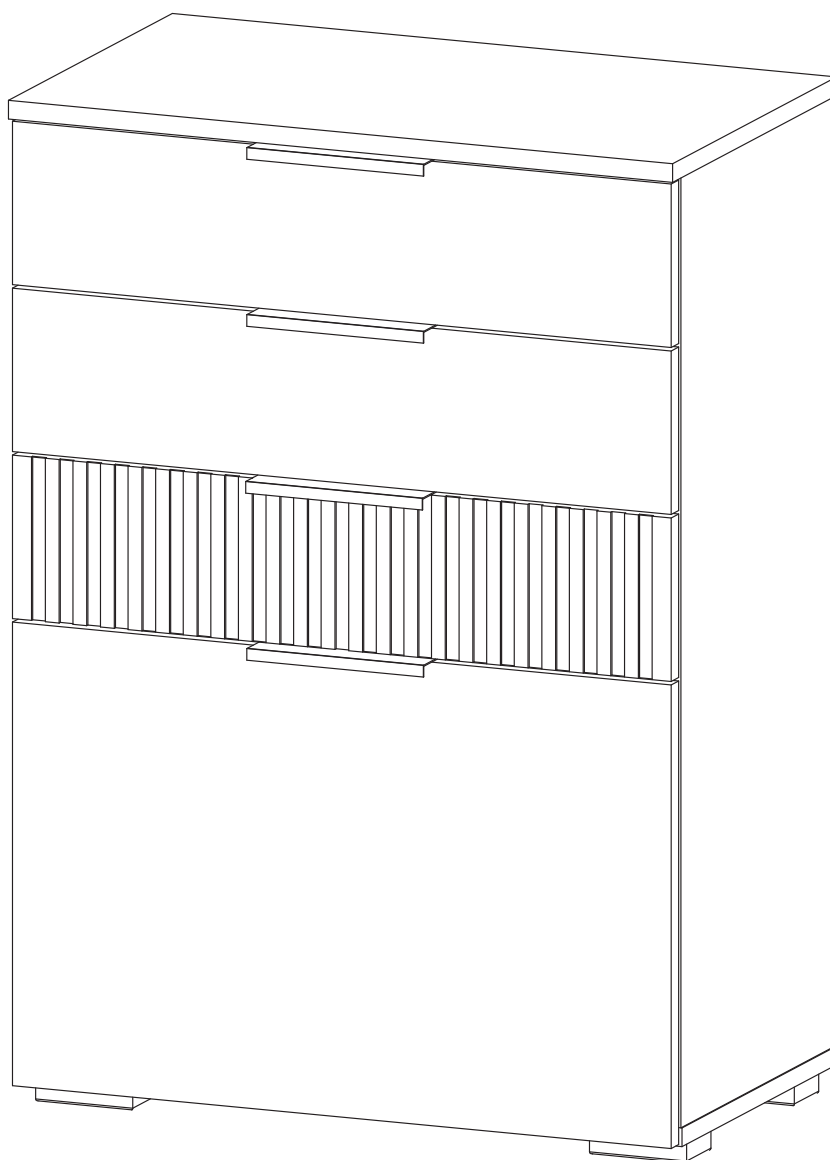

МИФ
МЕБЕЛЬНАЯ КОМПАНИЯ

Россия, Пензенская область,
г. Пенза, ул. Аустрина, 139 а
Телефон: (8412) 20-20-37 (многоканальный)
(8412) 20-20-34, 20-20-35, 90-90-44
Электронная почта: mif-penza@mail.ru
Сайт: www.mebelmif.ru

Комплектовочная ведомость на детали

№ упаковки	Наименование	Размер (мм)		Кол-во (шт)	№ по схеме
		Длина	Ширина		
№1	Бок левый	814	330	1	1
	Бок правый	814	330	1	2
	Крышка верхняя	602	350	1	3
	Крышка нижняя	602	330	1	4
	Планка	568	96	1	5
	Ящик задняя стенка	510	120	3	6
	Ящик бок левый	300	120	3	7
	Ящик бок правый	300	120	3	8
	Фасад	397	597	1	9
	Фасад	140	597	2	10
	Фасад	140	597	1	11
	ЛДВП задняя стенка	596	278	3	12
	ЛДВП дно ящика	522	298	3	14
	Профиль	568		1	15
	Фурнитура			1	

Сборку рекомендуется производить с помощью специалиста, так как неправильная сборка может привести к нежелательным последствиям. Инструкция даст Вам необходимые рекомендации по сборке, порядка которого просим Вас придерживаться. Перед сборкой внимательно ознакомьтесь с инструкцией, проверьте комплектность фурнитуры и разберите ее по назначению.

необходимый инструмент для сборки



*также необходим инструмент для сверления отверстий.

Евровинт 6x50  16 шт	Ключ для евровинта  1 шт	Гвоздь  30 шт	Стяжка эксцентриковая  20 к-т	Заглушка эксцентрика  12 шт	Шуруп 4x16  52 шт	Навес угловой с заглушкой  2 шт
Направляющие ПВШ 300  3 к-т	Лифт газовый СЕКРЕТЕРНЫЙ  1 шт	Ручка 99 (128мм)  4 шт	Петля накладная  2 шт	Регулир. черная (Парма Сура)  4 шт	Шуруп 3x16 для ручки  8 шт	Дюбель-гвоздь 6x40  2 шт

Схема сборки модуля:

1. Сборку следует проводить вдвоём в сухом помещении на ровной поверхности. Перед сборкой определить место установки изделия, вскрыть все упаковки, закрепить необходимую фурнитуру по наметкам согласно инструкции. После этого можно приступать к дальнейшей сборке.

2. Подготовьте боковины №1, №2 к дальнейшему монтажу.

Для этого прикрутите к ним направляющие ящиков, используя шурупы 4x16.

Вкрутите штоки эксцентриковых стяжек.

Прикрутите кронштейн газового лифта на одну из боковин шурупами, входящими в комплект газового лифта.

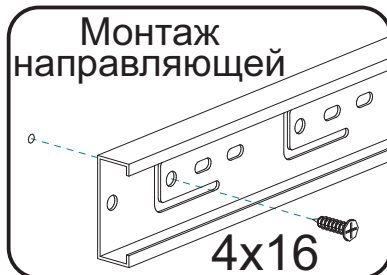
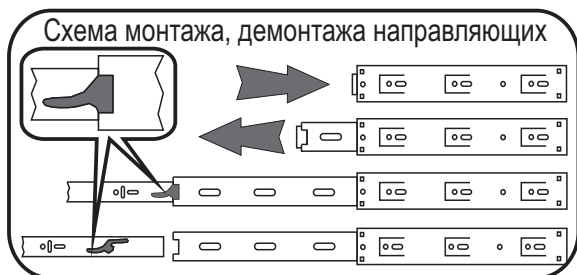
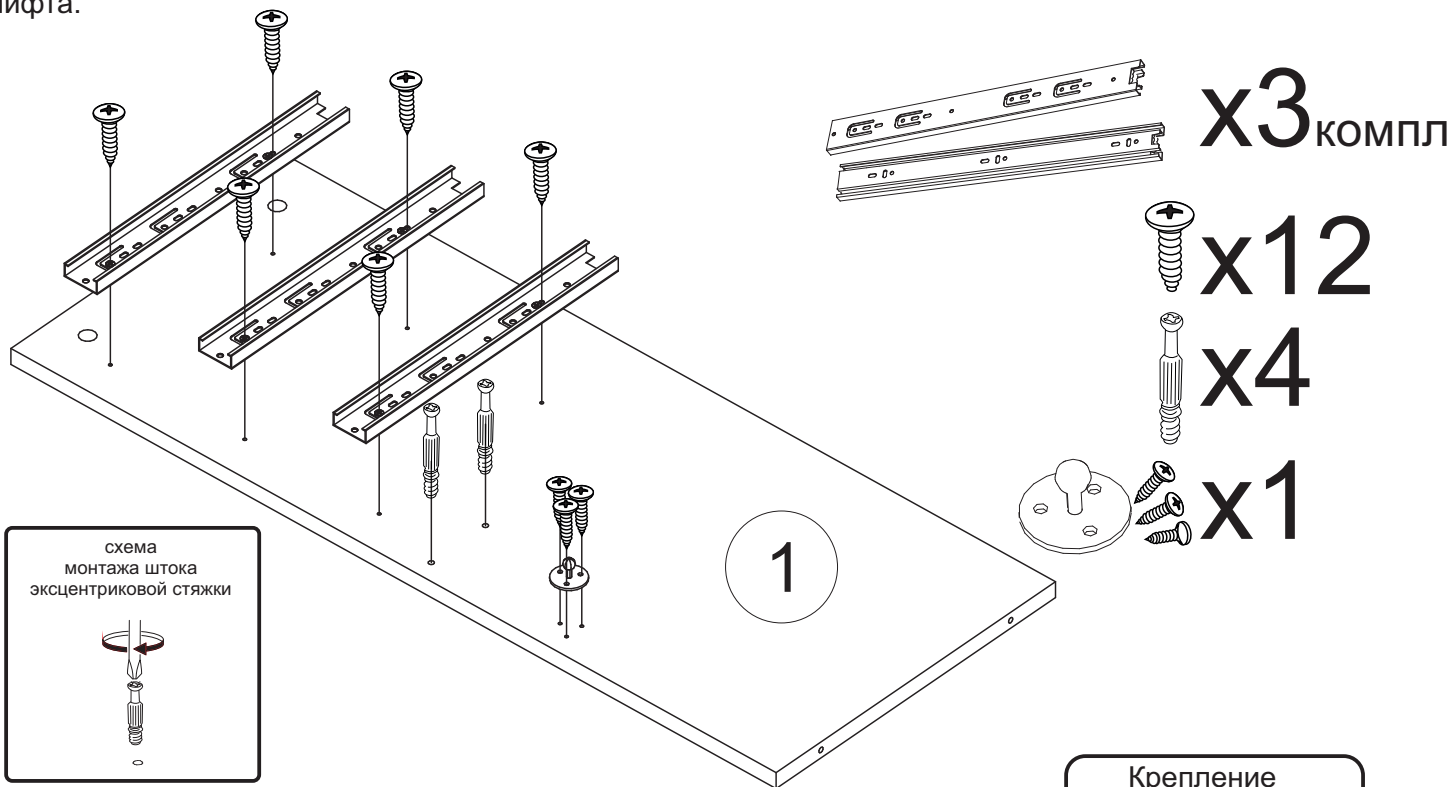

3. Подготовьте верхнюю крышку №3 к дальнейшему монтажу.

Для этого вкрутите в нее штоки эксцентриковых стяжек.

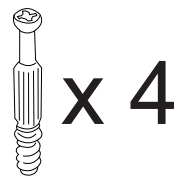
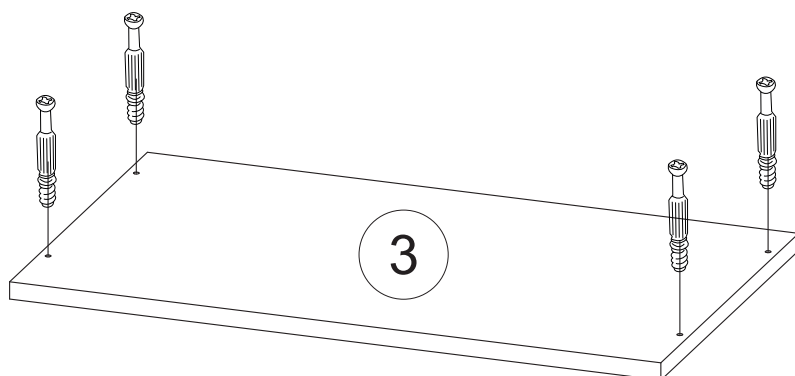

4. Подготовьте нижнюю крышку №4 к дальнейшему монтажу.

Для этого шурупами 4x16 прикрутите к ней ответные планки петель.

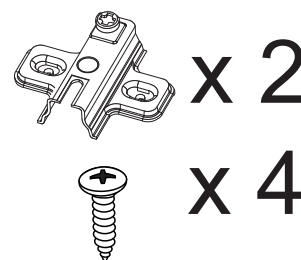
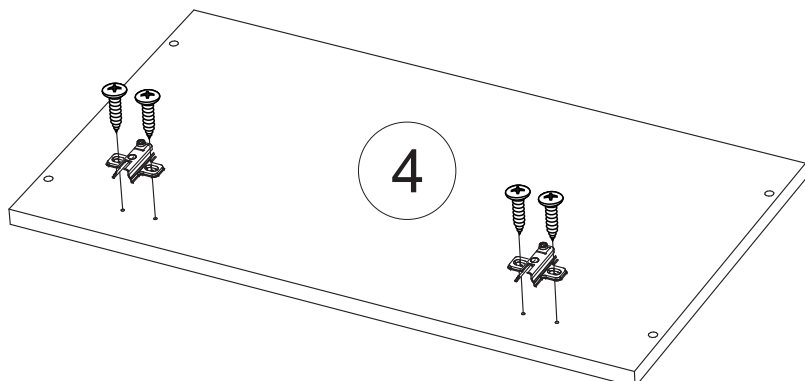

5. Соедините эксцентриковыми стяжками планку №5 с боковинами №1, №2.

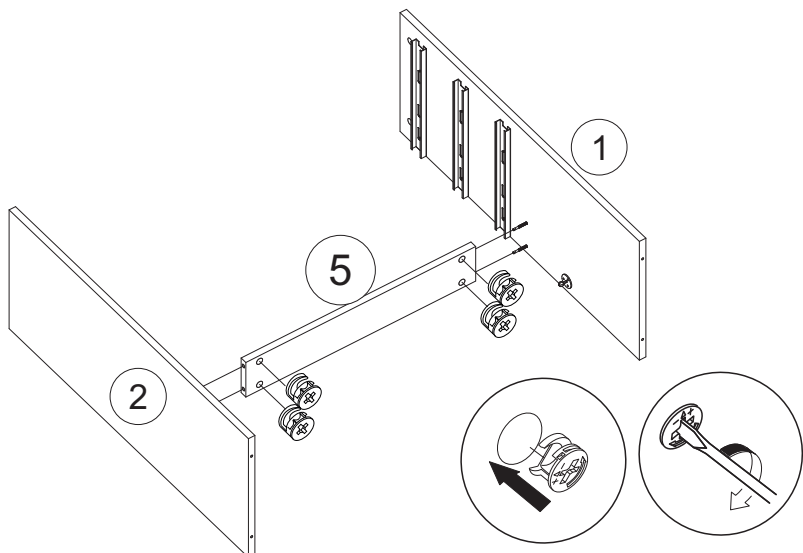

 x 4

6. Соедините боковины №1, №2 с верхней крышкой №3 эксцентриковыми стяжками, а с нижней крышкой №4 евроинтами.

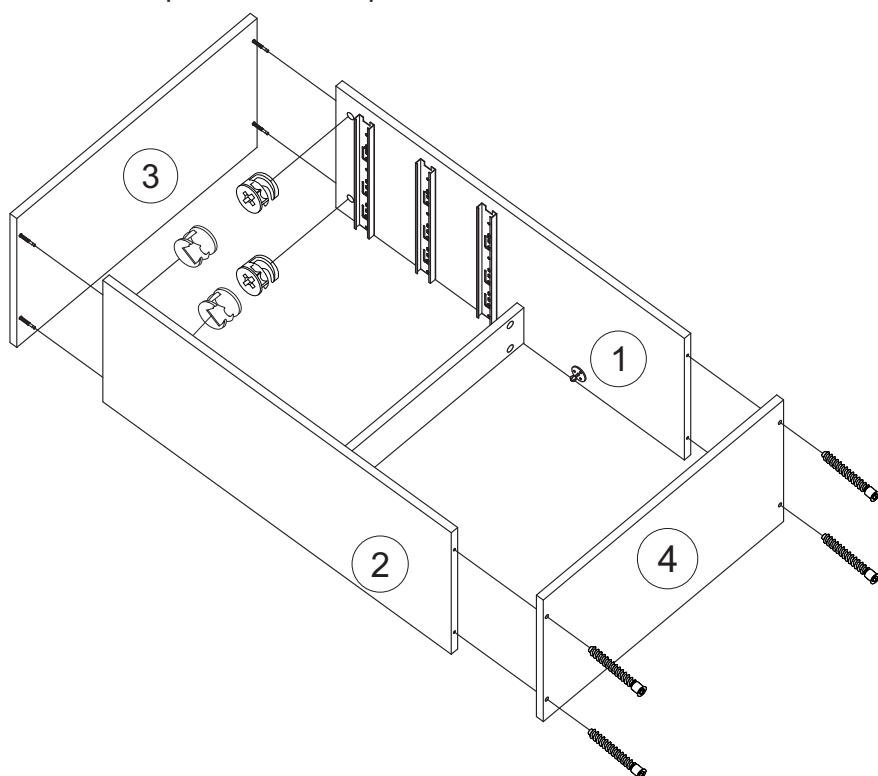





 x4

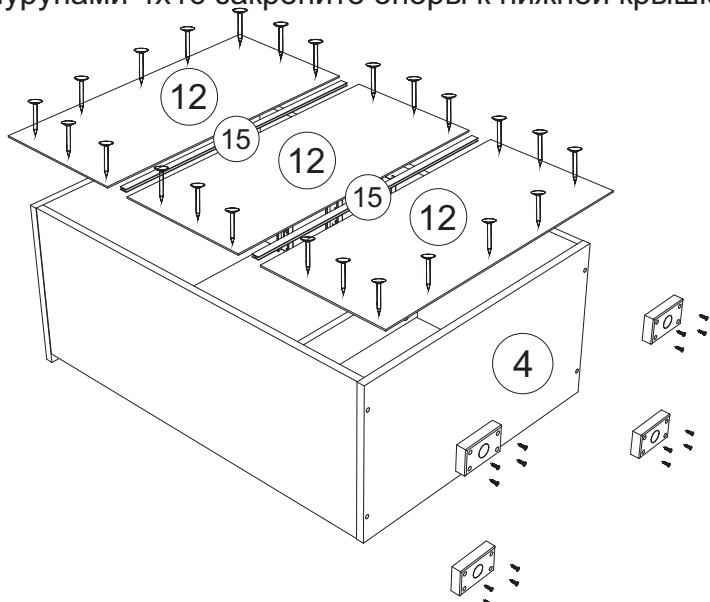

 x4

7. Выровняйте диагонали при помощи рулетки и гвоздями 2x20 закрепите задние стенки №12, соединив их профилем №15. Шурупами 4x16 закрепите опоры к нижней крышке №4.

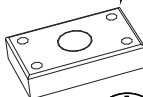

 x30
 x4
 x16

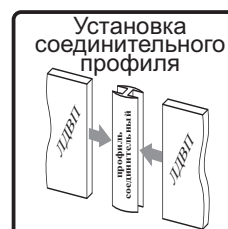
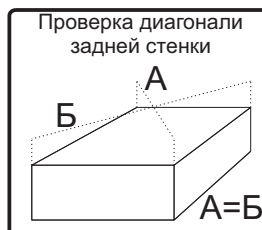

8. Подготовьте фасад №9 к дальнейшему монтажу. Для этого прикрутите к нему шурупами 4x16 петли. Прикрутите кронштейн газового лифта шурупами входящими в его комплект. Установите ручку, используя шурупы 3x16. Навесьте фасад, отрегулируйте зазоры.

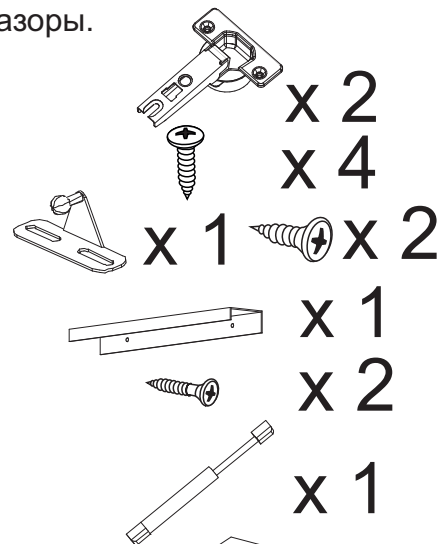
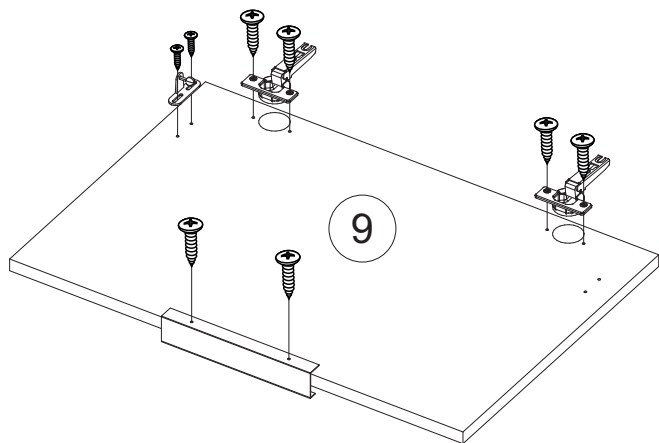

Регулирование зазоров и положения дверей с петлями
регулирование по высоте регулирование по ширине регулирование по глубине

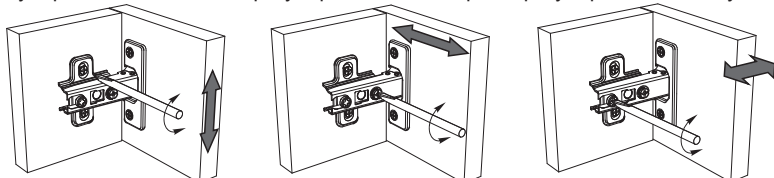

9. Соберите ящик. Вкрутите штоки эксцентриковых стяжек в фасады №10, №11. Евровинтами соедините боковины ящиков №7, №8 с задней стенкой №6. Вставьте ЛДВП дно ящика №14 в пазы деталей №6, №7, №8. Эксцентриковыми стяжками соедините фасад №10, №11 с боковинами ящика №7, №8. Шурупами 4x16 закрепите ответные части направляющих ящика к боковинам №7, №8.

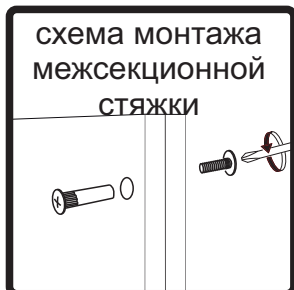
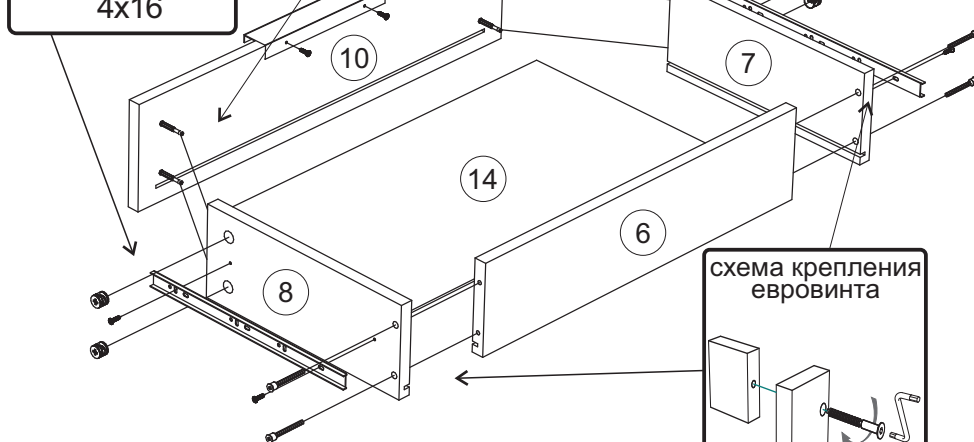
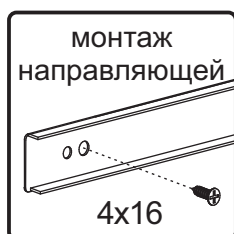
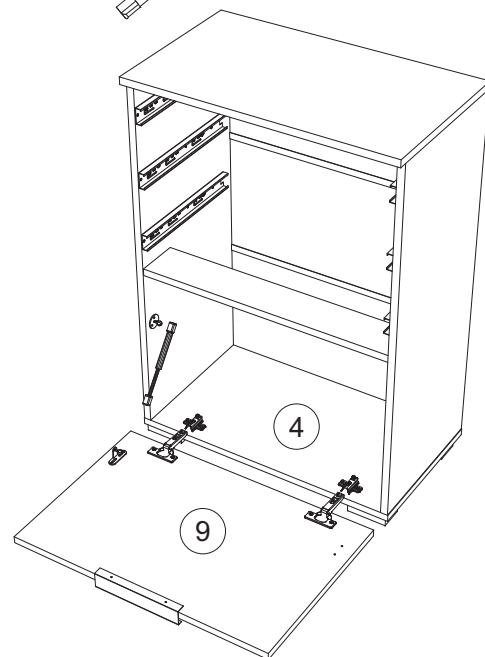

10. Для устойчивости комода используйте усиленный навес с заглушкой/межсекционные стяжки.

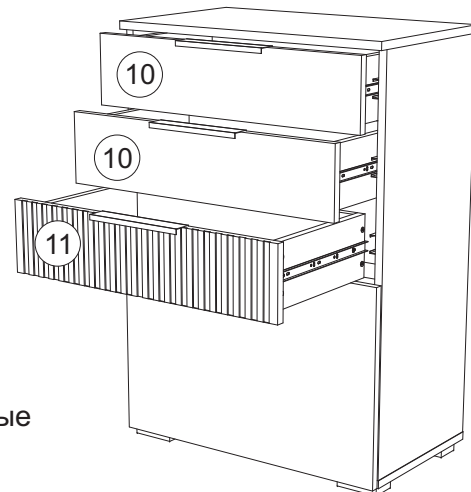

Инструкция по уходу за мебелью и правила эксплуатации

Для поддержания надлежащего внешнего вида и увеличение срока эксплуатации рекомендуется соблюдать следующие общие правила:

1. Мебель должна эксплуатироваться в сухих и теплых помещениях, имеющих отопление и вентиляцию при температуре воздуха не ниже +1° и не выше +40°, относительной влажности 65-85%.
2. Расположение мебели ближе одного метра от отопительных приборов и других источников тепла, а также под прямыми солнечными лучами, вызывает ускоренное старение покрытия и деформацию мебельных щитов.
3. Поверхность деталей мебели следует оберегать от попадания влаги во избежание разбухания каркасов, фасадов и столешницы, отклеивания кромок на боковых поверхностях.
4. Следует оберегать поверхность мебели и ее конструктивные элементы от механических повреждений, которые могут быть вызваны воздействием твердых предметов, абразивных порошков, а также чрезмерными физическими нагрузками.
5. Изделия мебели необходимо устанавливать на ровные поверхности.
6. Рекомендуется для чистки преимущественно пользоваться мягкой тканью или замшей, смоченной и хорошо отжатой перед использованием. Всегда тщательно высушивайте (протирайте сухой тканью) смоченные участки по окончании чистки. Не следует использовать средства, обладающие абразивными свойствами, а также губки с покрытием из металлического волокнообразного или стружечного материала при чистке.
7. В процессе эксплуатации мебели возможно ослабление крепежной фурнитуры, необходимо осуществлять «затяжку» всех изделий металлофурнитуры, осуществляющих крепеж и регулировку узлов, обеспечивающих открывание и трансформацию подвижных элементов.

Общие технические указания по сборке.

Для удобства транспортировки и предохранения от повреждений, мебель поставляется в разобранном виде в индивидуальной упаковке. Вы можете собрать ее самостоятельно, либо воспользоваться услугами квалифицированных сборщиков. Не приступайте к сборке, не ознакомившись с инструкцией!

Проверить комплектность каждой упаковки, согласно комплектовочной ведомости. **При обнаружении дефектов или не комплектности к сборке не приступать. Обратитесь к продавцу.** ВНИМАНИЕ! Не рекомендуется одновременно вынимать детали из всех упаковок во избежание их смешивания (можете перепутать детали). Проверить наличие фурнитуры.

Во избежание перекосов и повреждений, а также загрязнения мебели, сборку производить на ровном полу, покрытом тканью или бумагой. Необходимо соблюдать осторожность, чтобы не повредить поверхность деталей. В сборке сложных и больших изделий желательно участие двух человек. Перед началом сборки необходимо определить расположение деталей в изделии в соответствии со схемами сборки и инструкцией.

Производитель оставляет за собой право вносить незначительные изменения в конструкцию, не изменяющую внешний вид и дизайн изделия без предварительного уведомления.

Поставщик гарантирует соответствие товаров требованиям ГОСТа 16371-14 при соблюдении условий транспортировки, хранения, сборки (для мебели поставляемой в разобранном виде), эксплуатации.

Гарантийный срок эксплуатации мебели: детской и для общественных помещений - 18 месяцев, бытовой – 24 месяца. Гарантийный срок при розничной продаже через торговую сеть исчисляются со дня продажи мебели, но в пределах 30 месяцев со дня ее изготовления. Срок эксплуатации 10 лет.



Россия, Пензенская область,
г. Пенза, ул. Аустрина, 139 а
Телефон: (8412) 20-20-37 (многоканальный)
(8412) 20-20-34, 20-20-35, 90-90-44
Электронная почта: mif-penza@mail.ru
Сайт: www.mebelmif.ru

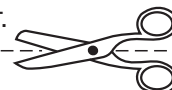

отрезать и
приклеить

МС «Роджина» Комод 600

Соответствует
ГОСТ 16371-14

Дата изготовления: 20____ год
Гарантийный срок эксплуатации 24 мес.
Срок службы изделия 10 лет.
Материал: ЛДСП