

Мебельная компания «МиФ»
Паспорт изделия
Инструкция по сборке и эксплуатации
мебели

**Полка косметическая
МС «Норд»
1502x220x350 (ШxВxГ)**

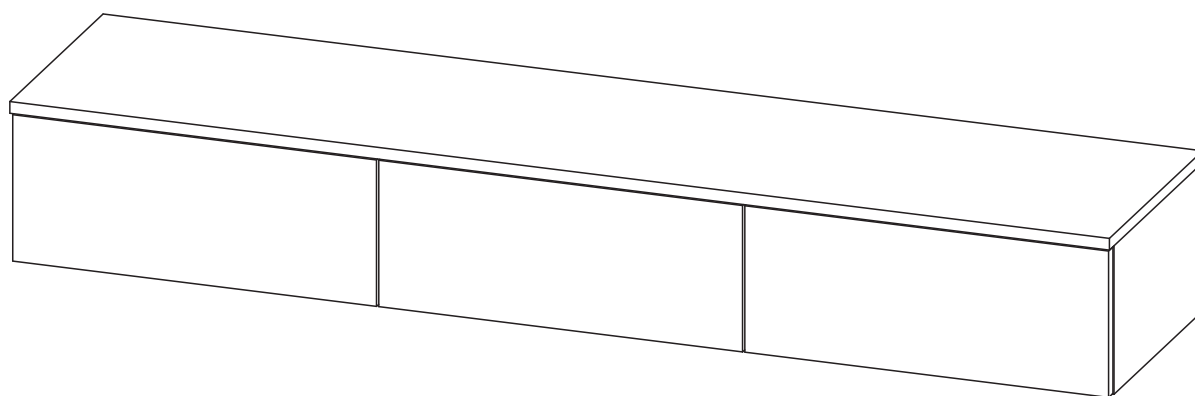

МИФ
МЕБЕЛЬНАЯ КОМПАНИЯ

Россия, Пензенская область,
г. Пенза, ул. Аустрина, 139 а
Телефон: (8412) 20-20-37 (многоканальный)
(8412) 20-20-34, 20-20-35, 90-90-44
Электронная почта: mif-penza@mail.ru
Сайт: www.mebelmif.ru

Комплектовочная ведомость на детали и фурнитуру



№ упаковки	Наименование	Размер (мм)		Кол-во (шт)	№ по схеме
		Длина	Ширина		
№1	Бок левый	204	330	1	1
	Бок правый	204	330	1	2
	Перегородка	188	330	4	3
	Крышка	1502	350	1	4
	Вязка	1468	314	1	5
	Усиление	300	188	1	6
	Дно ящика	424	298	3	7
	Задняя стенка ящ.	410	120	3	9
	Бок ящика левый	300	120	3	10
	Бок ящика правый	300	120	3	11
№2	Фасад ящика	200	497	3	8
№2	Фурнитура			1	

Сборку рекомендуется производить с помощью специалиста, так как неправильная сборка может привести к нежелательным последствиям. Инструкция даст Вам необходимые рекомендации по сборке, порядка которого просим Вас придерживаться. Перед сборкой внимательно ознакомьтесь с инструкцией, проверьте комплектность фурнитуры и разберите ее по назначению.

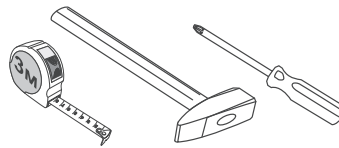
необходимый инструмент для сборки

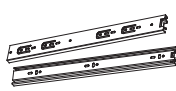

*также необходим инструмент для сверления отверстий диаметром 5-6 мм.

<p>Евровинт</p>  <p>22 шт</p>	<p>Заглушка евровинта</p>  <p>10 шт</p>	<p>Ключ для евровинта</p>  <p>1 шт</p>	<p>Стяжка эксцентриковая</p>  <p>30 к-кт</p>	<p>Заглушка эксцентрика</p>  <p>16 шт</p>
<p>Дюбель-гвоздь 6x40</p>  <p>4 шт</p>	<p>Навес угловой с заглушкой</p>  <p>4 к-кт</p>	<p>Направляющие ПВХ 300</p>  <p>3 к-кт</p>	<p>Шуруп 4x16</p>  <p>32 шт</p>	

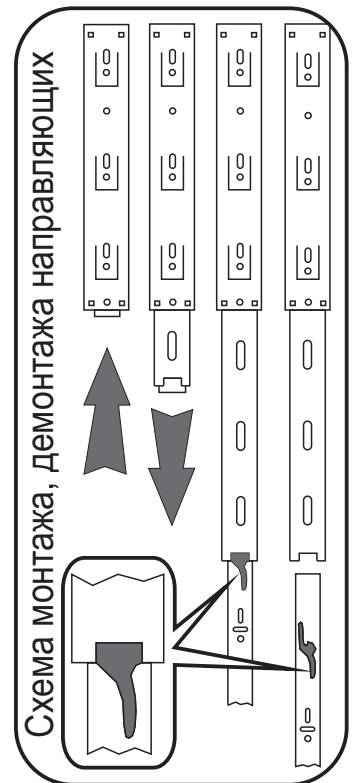

Порядок сборки:

1. Сборку следует проводить вдвоём в сухом помещении на ровной поверхности. Перед сборкой определить место установки изделия, вскрыть все упаковки, закрепить необходимую фурнитуру по наметкам согласно инструкции. После этого можно приступать к дальнейшей сборке.
2. Вкрутите штоки эксцентриковой стяжки в крышку 4 и боковины 1,2. Шурупами 4x16 закрепите направляющие ящиков к деталям 1,2,3 (схема 1).
3. Вставьте замки эксцентриковой стяжки в вязку 5, затем скрепите её с боковинами 1,2. Евровинтами скрепите перегородки 3 и усиление 6 с вязкой 5 (схема 2).
4. Вставьте замки эксцентриковой стяжки в детали 1,2,3,6 затем скрепите их с крышкой 4 (схема 3).
5. Шурупами 4x16 закрепите 4 угловых усиленных навеса к деталям 1,2,3. Определите место установки изделия. Разметьте отверстия в стене для навесов усиленных, просверлите отверстия и вставьте дюбели (в комплект входят дюбели для крепления к каменным и бетонным стенам, для стен другого типа необходимо приобрести крепления самостоятельно !) После этого закрепите полку с помощью дюбель-гвоздя 6x40. Нагрузка на полку не должна превышать 20 кг! (схема 4).
6. Соберите ящики. Для этого скрепите евровинтами детали 9,10,11. Вставьте дно ящика 7 в пазы, затем эксцентриковой стяжкой закрепите фасад ящика 8 к боковинам 10,11. Шурупами 4x16 закрепите ответные части направляющих к боковинам 10,11 (схема 5).
7. Установите ящики, используя схему на стр.2. Поставьте заглушки на евровинты и эксцентрики, там где необходимо (схема 6).



схема 1

схема 3

схема 2



схема 4

схема 5

Монтаж углового навеса.

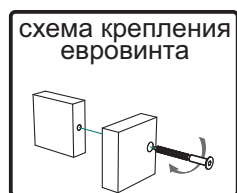

схема 6



* Нагрузка на полку не более 20 кг!

Инструкция по уходу за мебелью и правила эксплуатации

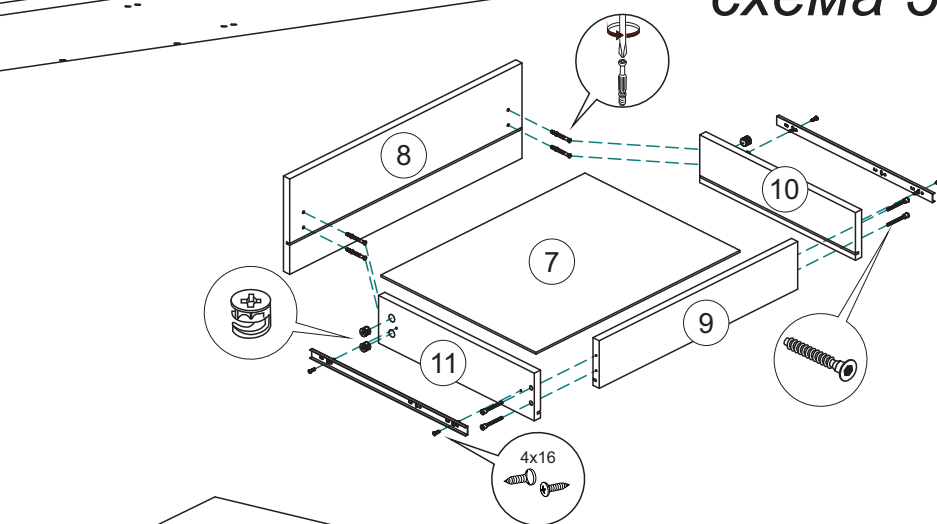
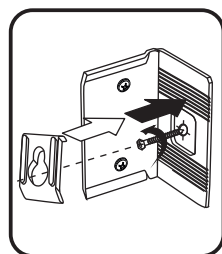
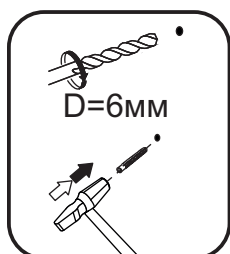
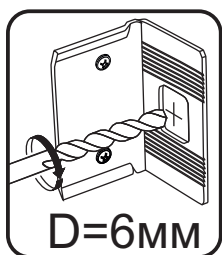
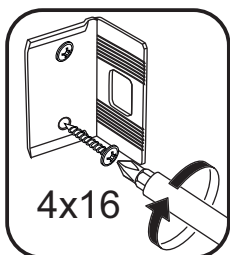
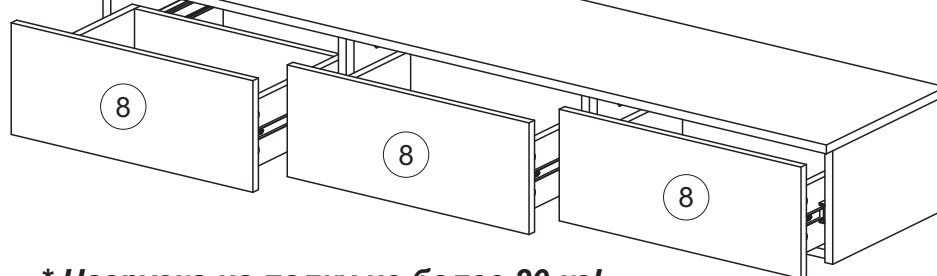
Для поддержания надлежащего внешнего вида и увеличение срока эксплуатации рекомендуется соблюдать следующие общие правила:

1. Мебель должна эксплуатироваться в сухих и теплых помещениях, имеющих отопление и вентиляцию при температуре воздуха не ниже +1° и не выше +40°, относительной влажности 65-85%.
2. Расположение мебели ближе одного метра от отопительных приборов и других источников тепла, а также под прямыми солнечными лучами, вызывает ускоренное старение покрытия и деформацию мебельных щитов.
3. Поверхность деталей мебели следует оберегать от попадания влаги во избежание разбухания каркасов, фасадов и столешницы, отклеивания кромок на боковых поверхностях.
4. Следует оберегать поверхность мебели и ее конструктивные элементы от механических повреждений, которые могут быть вызваны воздействием твердых предметов, абразивных порошков, а также чрезмерными физическими нагрузками.
5. Изделия мебели необходимо устанавливать на ровные поверхности.
6. Рекомендуется для чистки преимущественно пользоваться мягкой тканью или замшей, смоченной и хорошо отжатой перед использованием. Всегда тщательно высушивайте (протирайте сухой тканью) смоченные участки по окончании чистки. Не следует использовать средства, обладающие абразивными свойствами, а также губки с покрытием из металлического волокнообразного или стружечного материала при чистке.
7. В процессе эксплуатации мебели возможно ослабление крепежной фурнитуры, необходимо осуществлять «затяжку» всех изделий металлофурнитуры, осуществляющих крепеж и регулировку узлов, обеспечивающих открывание и трансформацию подвижных элементов.

Общие технические указания по сборке.

Для удобства транспортировки и предохранения от повреждений, мебель поставляется в разобранном виде в индивидуальной упаковке. Вы можете собрать ее самостоятельно, либо воспользоваться услугами квалифицированных сборщиков. Не приступайте к сборке, не ознакомившись с инструкцией!

Проверить комплектность каждой упаковки, согласно комплектовочной ведомости. **При обнаружении дефектов или не комплектности к сборке не приступать. Обратитесь к продавцу.** ВНИМАНИЕ! Не рекомендуется одновременно вынимать детали из всех упаковок во избежание их смешивания (можете перепутать детали). Проверить наличие фурнитуры.

Во избежание перекосов и повреждений, а также загрязнения мебели, сборку производить на ровном полу, покрытом тканью или бумагой. Необходимо соблюдать осторожность, чтобы не повредить поверхность деталей. В сборке сложных и больших изделий желательно участие двух человек. Перед началом сборки необходимо определить расположение деталей в изделии в соответствии со схемами сборки и инструкцией.

Производитель оставляет за собой право вносить незначительные изменения в конструкцию, не изменяющую внешний вид и дизайн изделия без предварительного уведомления.

Поставщик гарантирует соответствие товаров требованиям ГОСТа 16371-14 при соблюдении условий транспортировки, хранения, сборки (для мебели поставляемой в разобранном виде), эксплуатации.

Гарантийный срок эксплуатации мебели: детской и для общественных помещений - 18 месяцев, бытовой – 24 месяца. Гарантийный срок при розничной продаже через торговую сеть исчисляются со дня продажи мебели, но в пределах 30 месяцев со дня ее изготовления. Срок эксплуатации 10 лет.



Россия, 440054, г.Пенза,
ул. Аустрина, д. 139А
Телефон: +7(8412)20-20-37
E-mail: mif-penza@mail.ru
<http://mebelmif.ru>

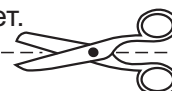

отрезать и
приклеить

Полка косметическая МС «Норд»

Соответствует
ГОСТ 16371-14

Дата изготовления: 20____ год
Гарантийный срок эксплуатации 24 мес.
Срок службы изделия 10 лет.
Материал: ЛДСП