

Мебельная компания «МИФ»
Паспорт изделия
Инструкция по сборке и эксплуатации
мебели

С/Г «Остин» Шкаф 3-х ств 1500
1500x2236x490 (ШxВxГ)

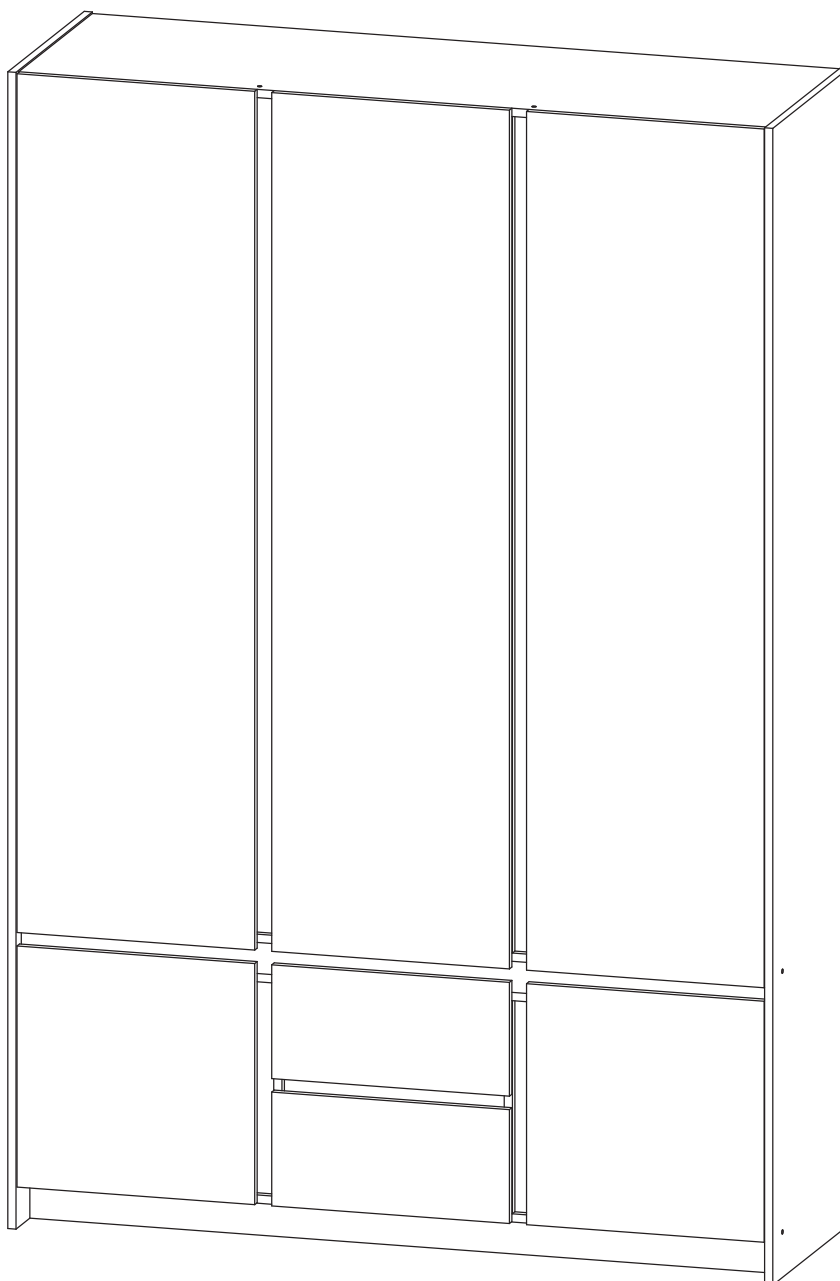

МИФ
МЕБЕЛЬНАЯ КОМПАНИЯ

Россия, Пензенская область,
г. Пенза, ул. Аустрина, 139 а
Телефон: (8412) 20-20-37 (многоканальный)
(8412) 20-20-34, 20-20-35, 90-90-44
Электронная почта: mif-penza@mail.ru
Сайт: www.mebelmif.ru

Комплектовочная ведомость на детали

№ упаковки	Наименование	Размер (мм)		Кол-во (шт)	№ по схеме
		Длина	Ширина		
№1	Бок левый	2236	490	1	1
	Бок правый	2236	490	1	2
	Перегородка левая	1617	472	1	3
	Перегородка правая	1617	472	1	4
	Перегородка левая	412	472	1	5
	Перегородка правая	412	472	1	6
	ЛДВП Задняя стенка	1496	440	1	25
	ЛДВП Задняя стенка	1496	409	4	26
	ЛДВП Дно ящика	398	392	2	27
	Профиль для ДВП	1468		3	28
№2	Вязка верх	1468	472	1	7
	Вязка средняя верх	1468	472	1	8
	Вязка средняя низ	1468	472	1	9
	Вязка низ	1468	472	1	10
	Полка	498	440	2	11
	Вязка	436	472	2	12
	Полка	434	460	2	13
	Планка	412	70	2	17
	Планка	436	60	1	18
	Ящик бок левый	400	120	2	19
	Ящик бок правый	400	120	2	20
	Ящик задняя стенка	378	120	2	21
	Труба	497		2	29
№3	Фасад	1660	466	3	22
	Фасад	466	466	2	23
	Фасад	220	466	2	24
	Планка	1617	70	2	14
	Цоколь	1468	80	2	15
	Планка	1468	60	2	16
№4	Фурнитура			1	

Сборку рекомендуется производить с помощью специалиста, так как неправильная сборка может привести к нежелательным последствиям. Инструкция даст Вам необходимые рекомендации по сборке, порядка которого просим Вас придерживаться. Перед сборкой внимательно ознакомьтесь с инструкцией, проверьте комплектность фурнитуры и разберите ее по назначению.

необходимый инструмент для сборки



*также необходим инструмент для

Евровинт 6x50  62 шт	Заглушка евровинта  8шт /18шт	Ключ для евровинта  1 шт	Стяжка эксцентриковая  22 к-кт	Заглушка эксцентрика  16 шт	Гвоздь  140 шт	Подпятник  8 шт
Петля вкладная  12 шт	Петля накладная  4 шт	Направляющие ПВХ 400  2 к-кт	Полкодержатель  16 шт	Шкант  12 шт	Штангодержатель овальный  4 шт	Шуруп 4x16  88 шт

Схема сборки модуля:

1. Сборку следует проводить вдвоём в сухом помещении на ровной поверхности. Перед сборкой определить место установки изделия, вскрыть все упаковки, закрепить необходимую фурнитуру по наметкам согласно инструкции. После этого можно приступать к дальнейшей сборке.

2. Подготовьте перегородки №5, №6 к дальнейшему монтажу. Для этого:

- шурупами 4x16 прикрутите к ним направляющие ящиков;
- вкрутите штоки эксцентриковых стяжек.

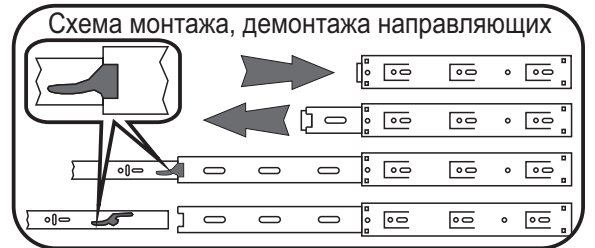
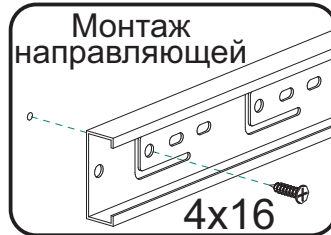
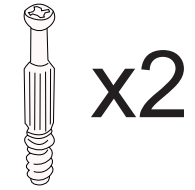
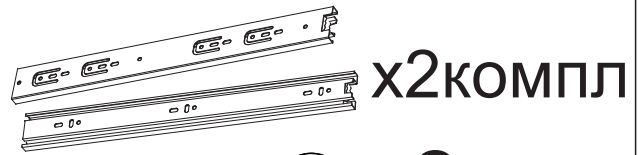
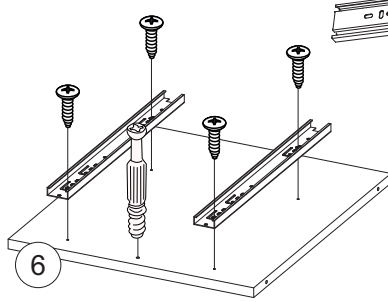
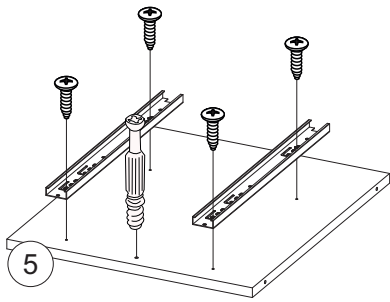

3. Соедините эксцентриковыми стяжками планку №18 с перегородками №5, №6.

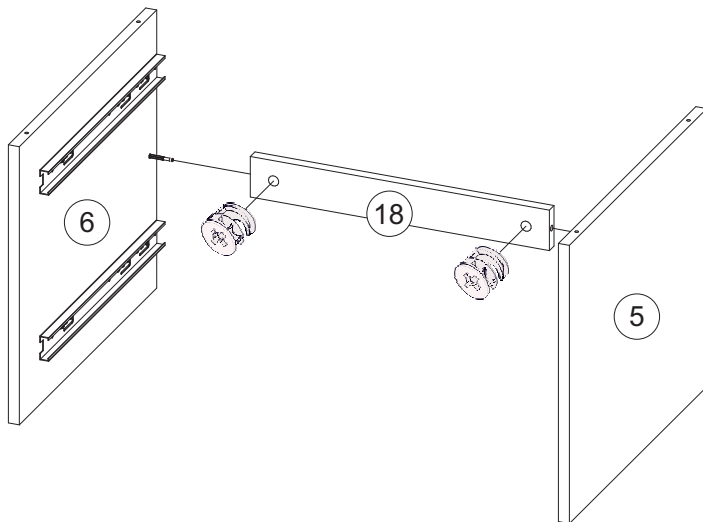

4. Соедините евровинтами нижнюю вязку №10 с перегородками №5, №6 и планками №17.

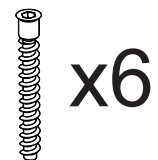
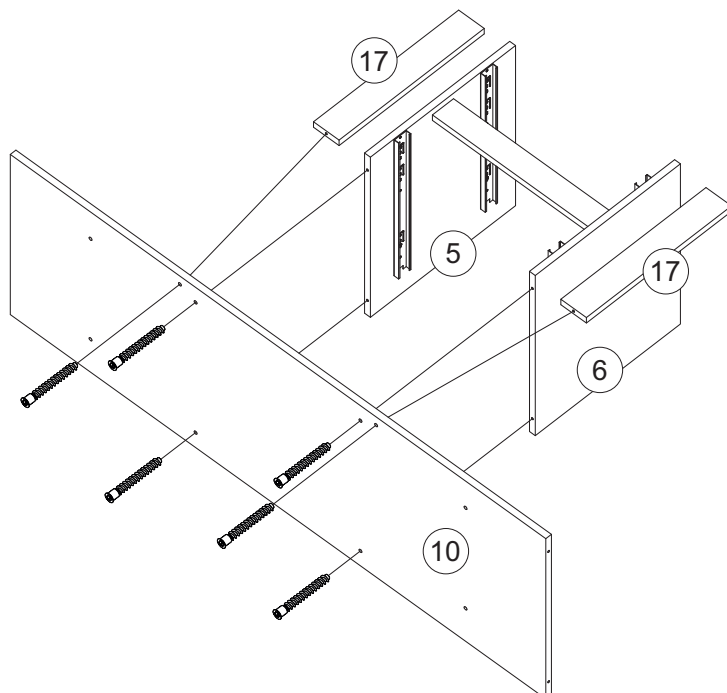

5. Гвоздями 2x20 набейте подпятники на цоколи №15.

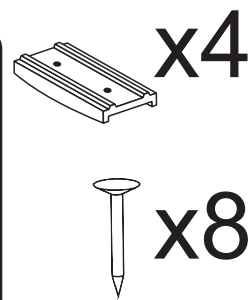
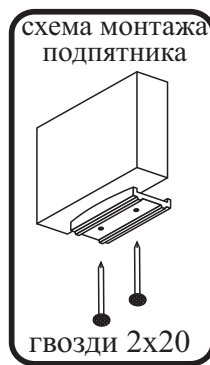
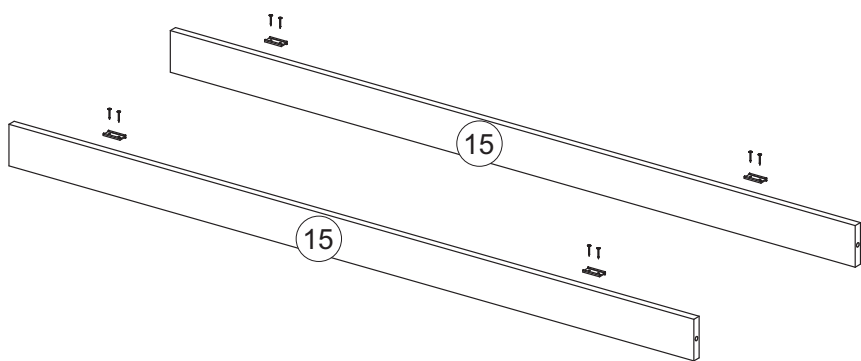

6. Соедините евровинтами цоколи №15 с нижней вязкой №10.

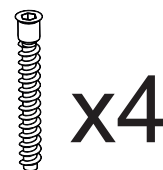
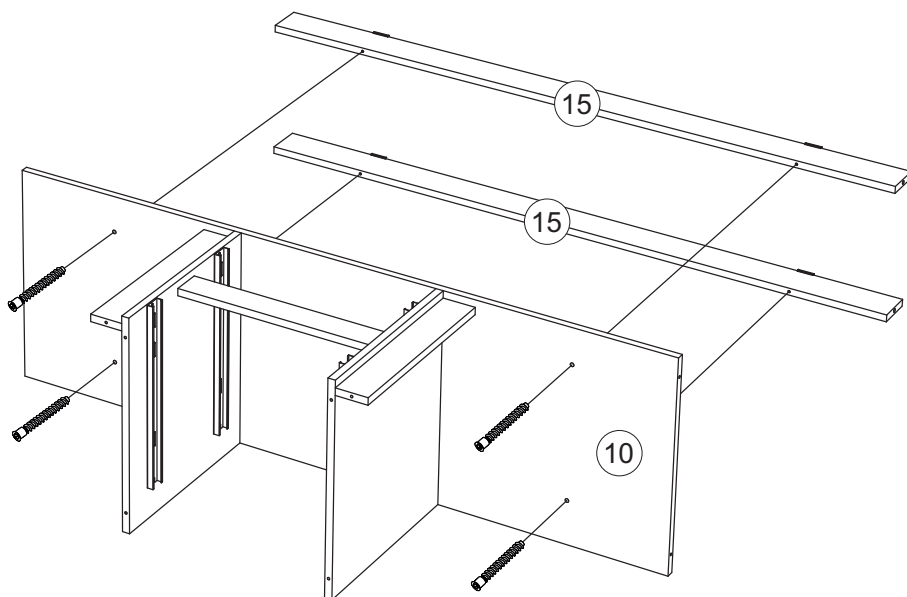

7. Соедините евровинтами среднюю нижнюю вязку №9 с перегородками №5, №6, планками №17.

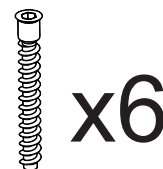
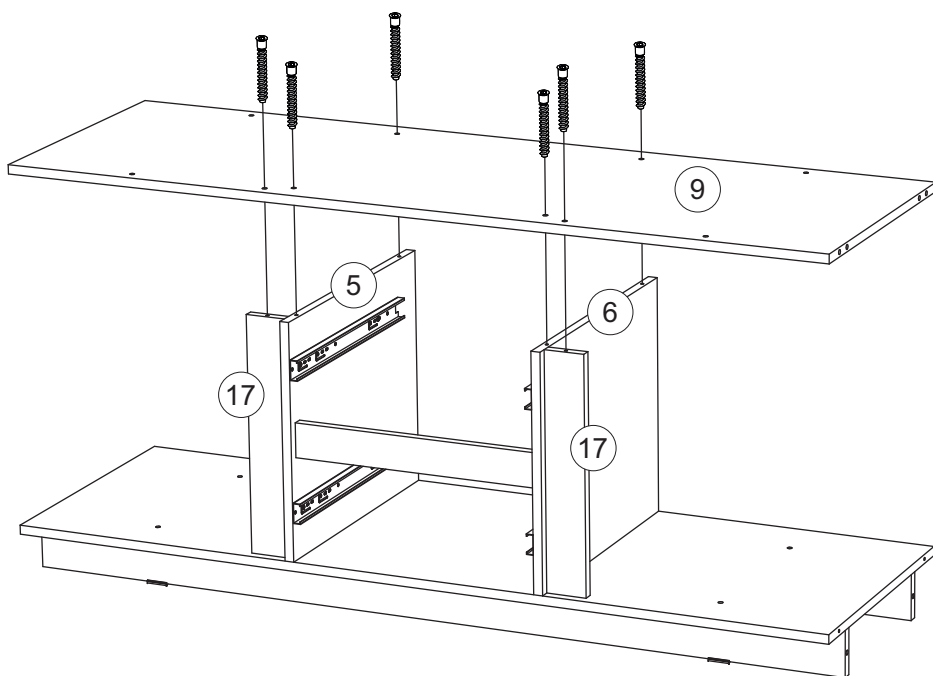

8. Соедините евровинтами планки №16 с средней нижней вязкой №9.

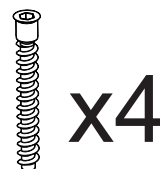
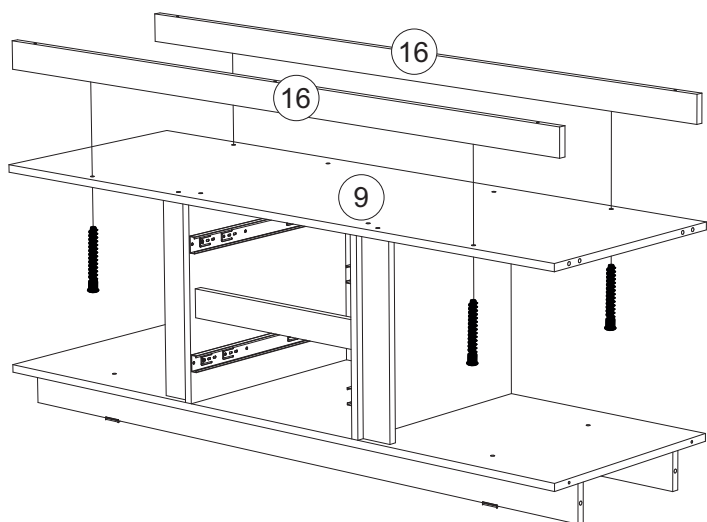

9. Подготовьте перегородки №3, №4 к дальнейшему монтажу. Для этого:

- в зависимости от того в какую сторону планируется открытие центрального фасада шурупами 4x16 прикрутите ответные планки петель либо на левую перегородку №3, либо на правую перегородку №4;
- установите полкодержатели.

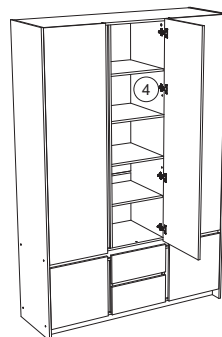
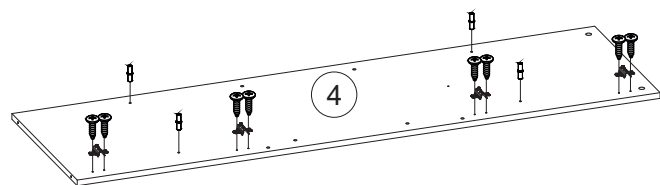
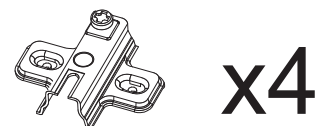
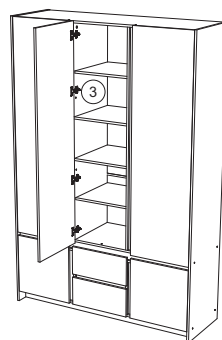
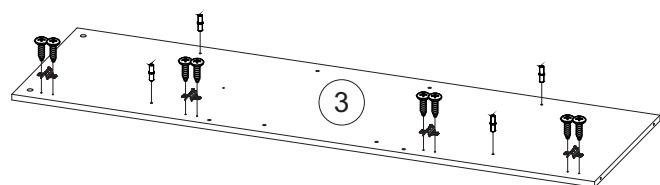

10. Соедините евровинтами перегородки №3, №4 с вязками №12.

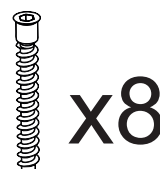
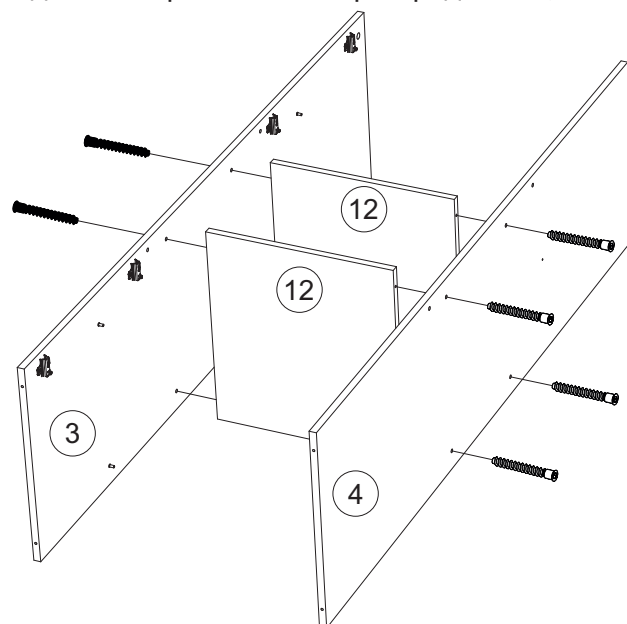

11. Соедините евровинтами среднюю верхнюю вязку №8 с перегородки №3, №4 и планками №14. Планки №14 соедините евровинтами с перегородками №3, №4.

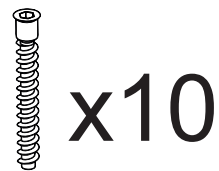
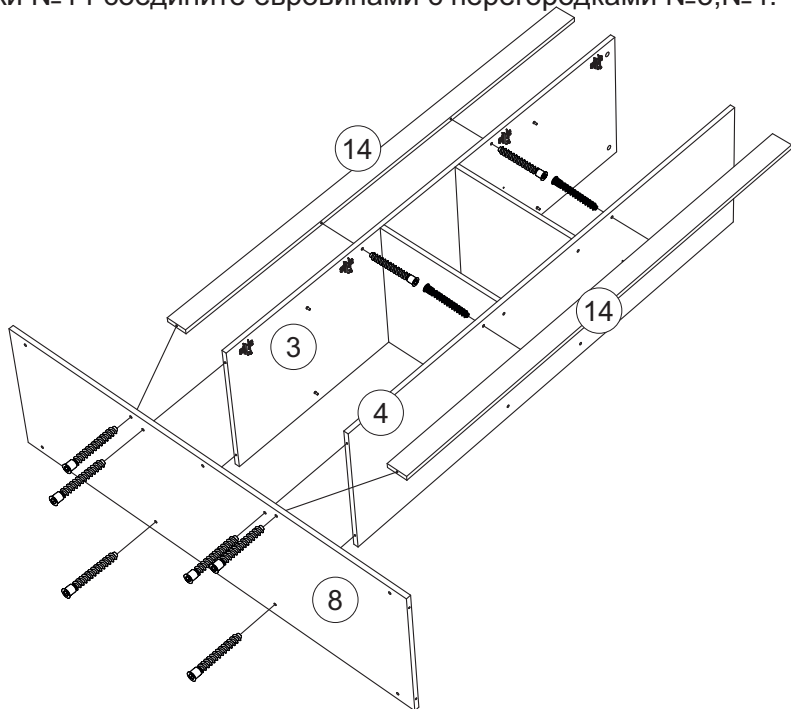

12. На перегородки №3, №4 шурупами 4x16 прикрутите штангодержатели. Вставьте полкодержатели.

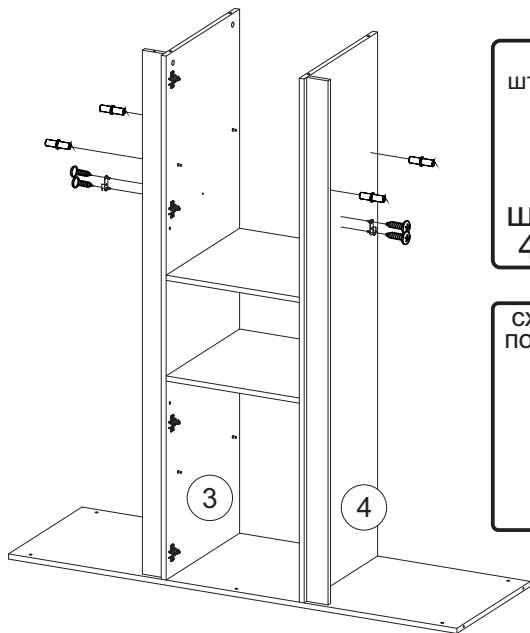

13. Соедините евровинтами среднюю верхнюю вязку №8 с планками №16.

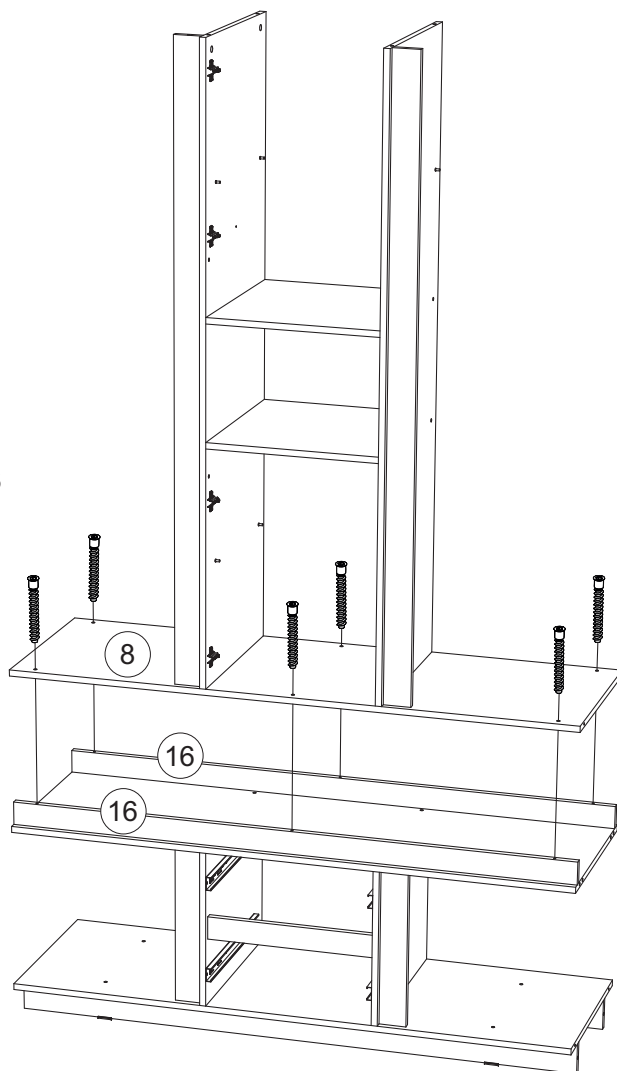

14. В верхнюю вязку №7 вкрутите штоки эксцентриковых стяжек.

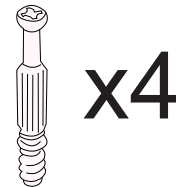
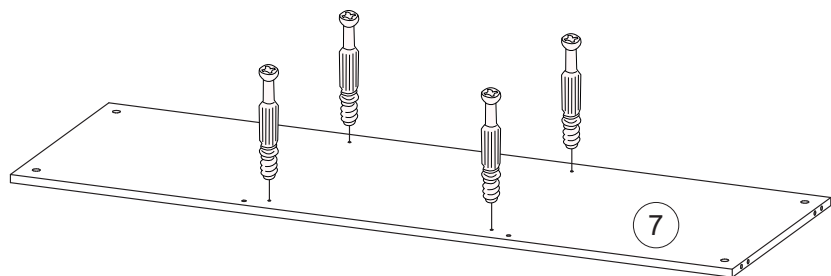

15. Эксцентриковыми стяжками соедините верхнюю вязку №7 с перегородками №3, №4. Евровинтами соедините верхнюю вязку №7 с планками №14.

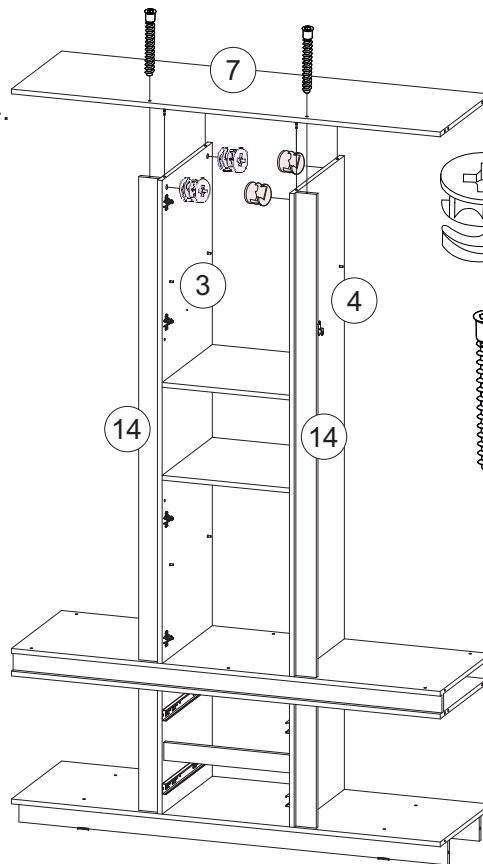

16. Подготовьте боковину №1 к дальнейшему монтажу.

Для этого:

- шурупами 4x16 прикрутите к ней ответные планки петель;
- вкрутите штоки эксцентриковых стяжек;
- вставьте шканты;
- вставьте полкодержатели;
- шурупами 4x16 прикрутите штангодержатель;
- гвоздями 2x20 набейте подпятники.

Боковину №2 подготовьте по этой же схеме.

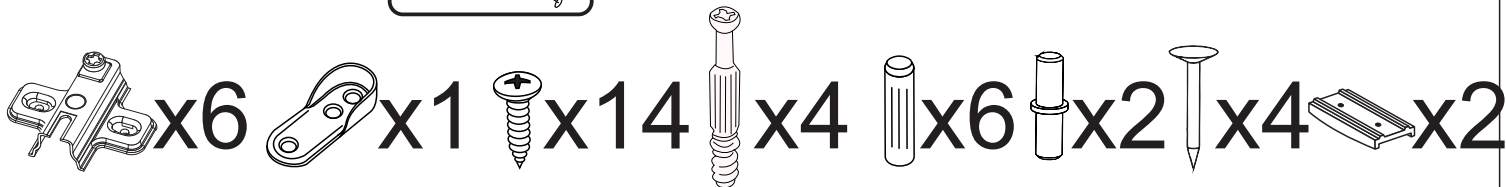
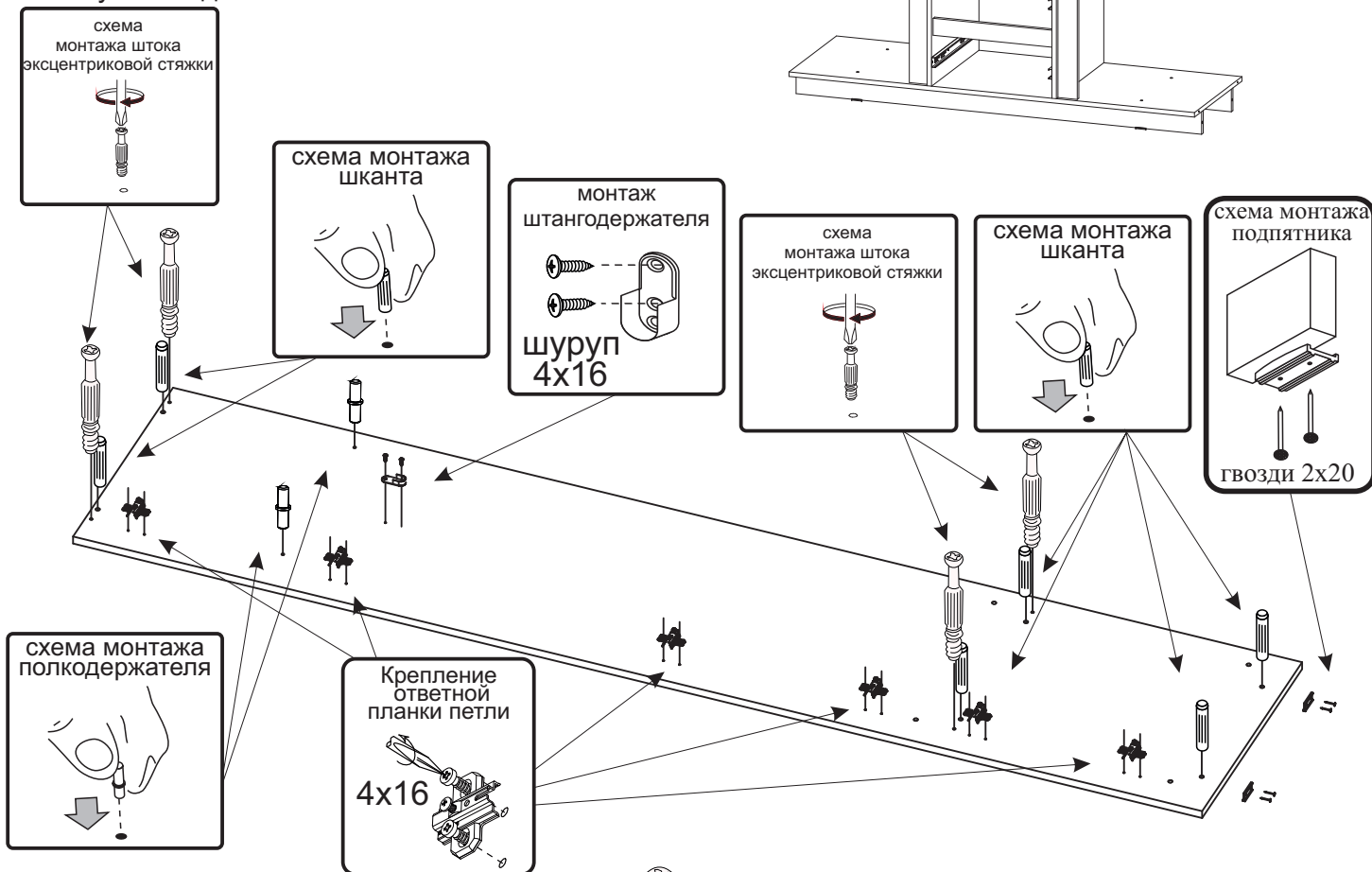

17. Боковину №1 соедините

- еврвинтами с нижней вязкой №10, средней верхней вязкой №8;
- эксцентриковыми стяжками со средней нижней вязкой №9 и верхней вязкой №7.
- шкантами с цоколями №15, вязками №9, №7.

Аналогично соедините правую боковину №2.

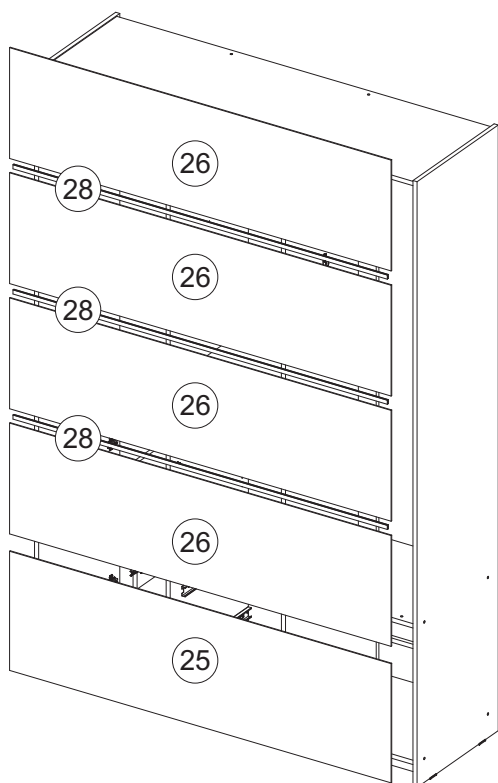
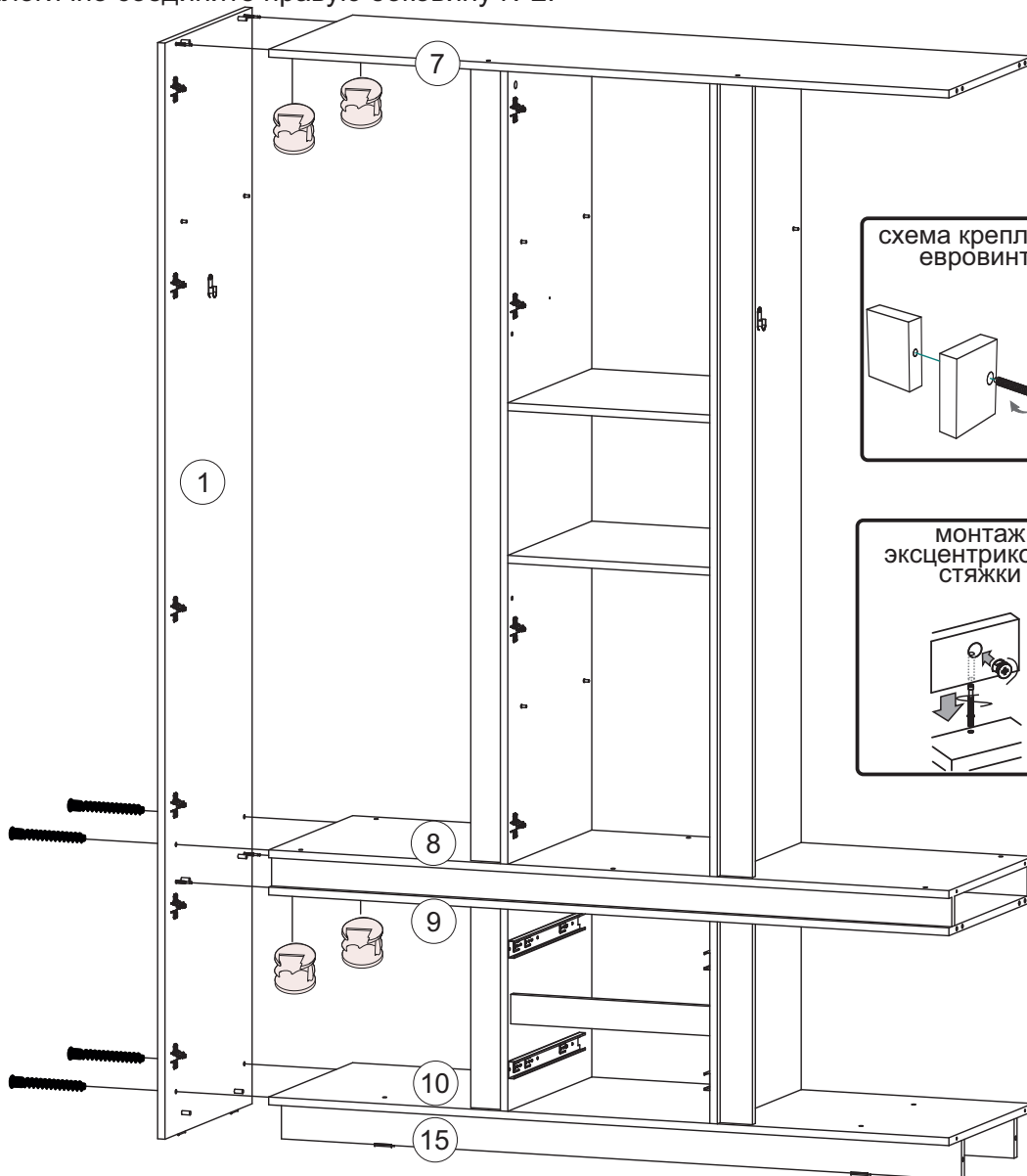

18. Гвоздями 2x20 закрепите задние стенки №25, №26. Задние стенки №26 соедините профилем №28.



19. Подготовьте фасады №22, №23 к дальнейшему монтажу.

Для этого шурупами 4x16 прикрутите к ним петли.

* для крепления крайних фасадов используйте вкладные петли.

* для крепления центрального фасада используйте накладные петли.

Навесьте фасады, отрегулируйте зазоры.

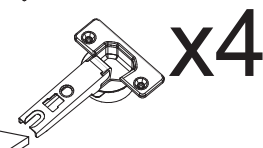
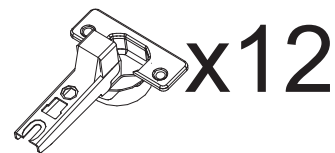

петля
вкладная

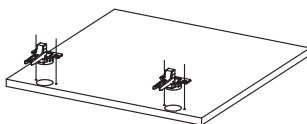

петля
накладная

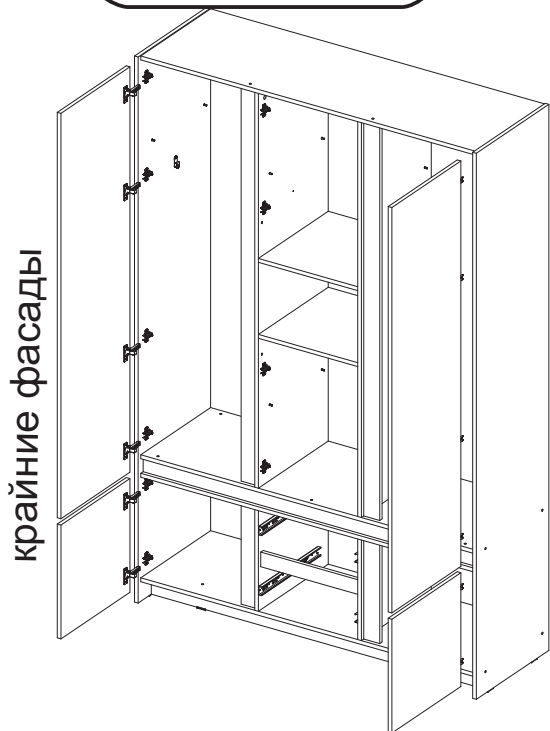

крайние фасады

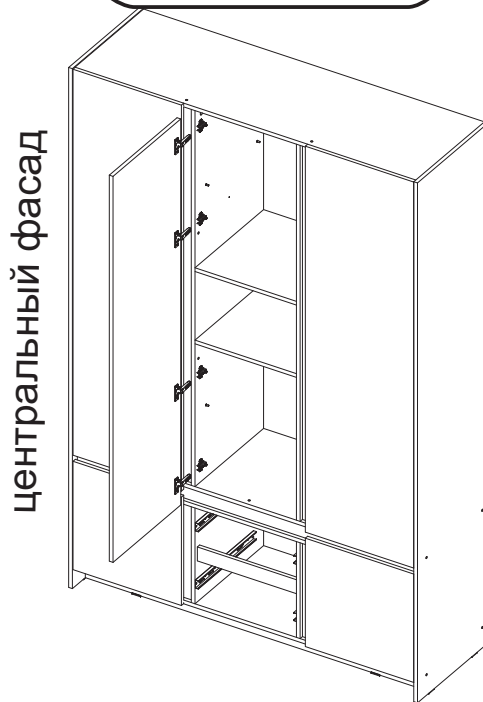

центральный фасад

19. Установите штанги №29.
Установите полки №11, №13

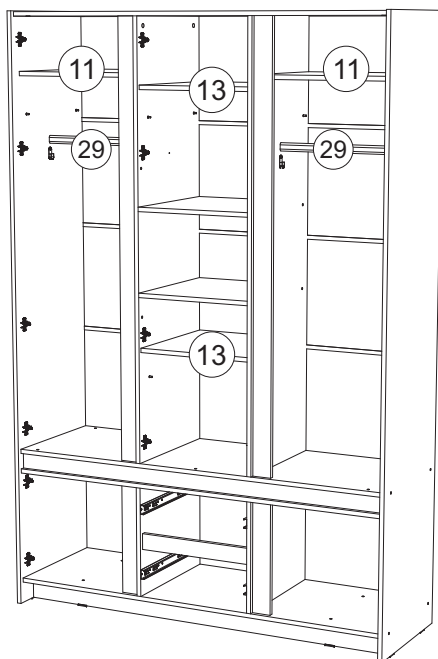

Регулирование зазоров и
положения дверей с петлями

регулирование по высоте
регулирование по ширине
регулирование по глубине

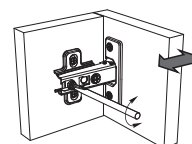
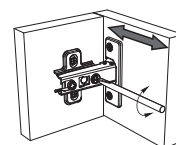
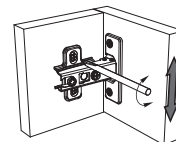

**20. Соберите ящики по схеме.
Установите ящики в шкаф.**

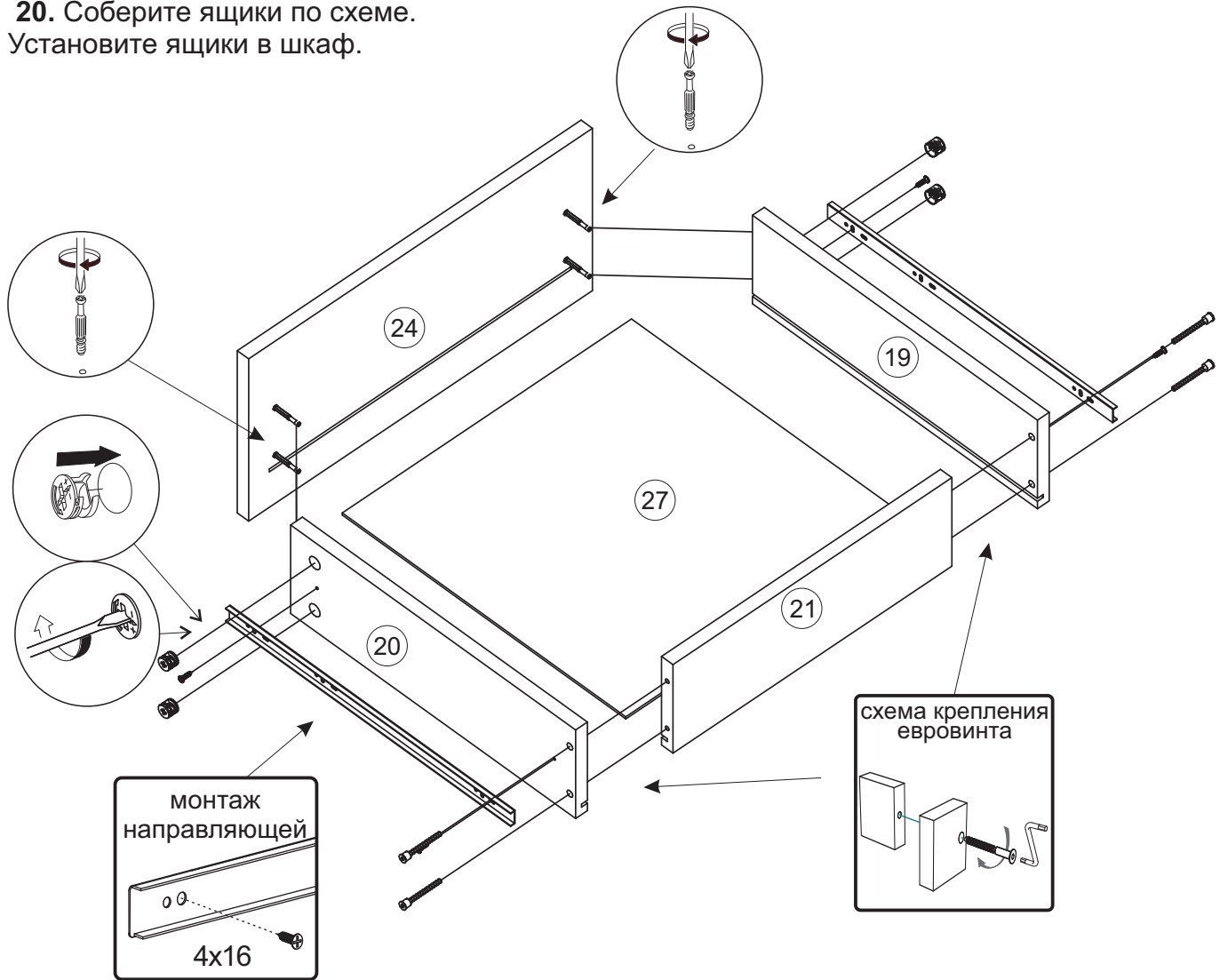

- Вкрутите штоки эксцентриковых стяжек в фасады №24.
- Евровинтами соедините боковины ящиков №19, №20 с задней стенкой №21.
- Вставьте ЛДВП Дно ящика №27 в пазы деталей №19, №20, №21.
- Эксцентриковыми стяжками соедините фасады №24 с боковинами ящиков №19, №20.
- Шурупами 4x16 закрепите ответные части направляющих ящика к боковинам №19, №20.

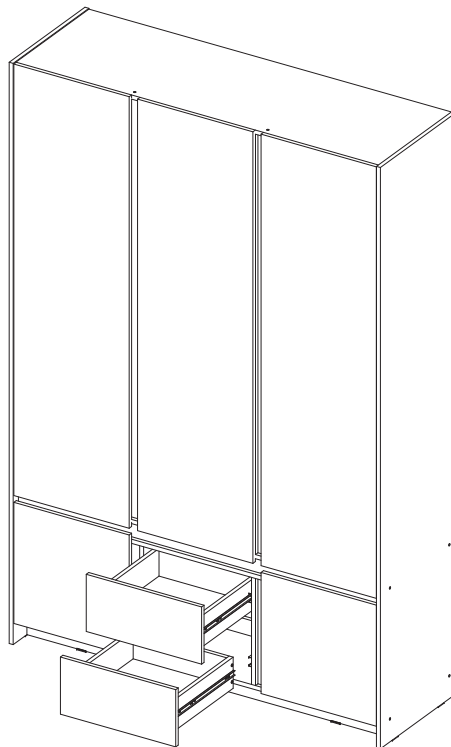

Инструкция по уходу за мебелью и правила эксплуатации

Для поддержания надлежащего внешнего вида и увеличение срока эксплуатации рекомендуется соблюдать следующие общие правила:

1. Мебель должна эксплуатироваться в сухих и теплых помещениях, имеющих отопление и вентиляцию при температуре воздуха не ниже +1° и не выше +40°, относительной влажности 65-85%.
2. Расположение мебели ближе одного метра от отопительных приборов и других источников тепла, а также под прямыми солнечными лучами, вызывает ускоренное старение покрытия и деформацию мебельных щитов.
3. Поверхность деталей мебели следует оберегать от попадания влаги во избежание разбухания каркасов, фасадов и столешницы, отклеивания кромок на боковых поверхностях.
4. Следует оберегать поверхность мебели и ее конструктивные элементы от механических повреждений, которые могут быть вызваны воздействием твердых предметов, абразивных порошков, а также чрезмерными физическими нагрузками.
5. Изделия мебели необходимо устанавливать на ровные поверхности.
6. Рекомендуется для чистки преимущественно пользоваться мягкой тканью или замшей, смоченной и хорошо отжатой перед использованием. Всегда тщательно высушивайте (протирайте сухой тканью) смоченные участки по окончании чистки. Не следует использовать средства, обладающие абразивными свойствами, а также губки с покрытием из металлического волокнообразного или стружечного материала при чистке.
7. В процессе эксплуатации мебели возможно ослабление крепежной фурнитуры, необходимо осуществлять «затяжку» всех изделий металлофурнитуры, осуществляющих крепеж и регулировку узлов, обеспечивающих открывание и трансформацию подвижных элементов.

Общие технические указания по сборке.

Для удобства транспортировки и предохранения от повреждений, мебель поставляется в разобранном виде в индивидуальной упаковке. Вы можете собрать ее самостоятельно, либо воспользоваться услугами квалифицированных сборщиков. Не приступайте к сборке, не ознакомившись с инструкцией!

Проверить комплектность каждой упаковки, согласно комплектовочной ведомости. **При обнаружении дефектов или не комплектности к сборке не приступать. Обратитесь к продавцу.** ВНИМАНИЕ! Не рекомендуется одновременно вынимать детали из всех упаковок во избежание их смешивания (можете перепутать детали). Проверить наличие фурнитуры.

Во избежание перекосов и повреждений, а также загрязнения мебели, сборку производить на ровном полу, покрытом тканью или бумагой. Необходимо соблюдать осторожность, чтобы не повредить поверхность деталей. В сборке сложных и больших изделий желательно участие двух человек. Перед началом сборки необходимо определить расположение деталей в изделии в соответствии со схемами сборки и инструкцией.

Производитель оставляет за собой право вносить незначительные изменения в конструкцию, не изменяющую внешний вид и дизайн изделия без предварительного уведомления.

Поставщик гарантирует соответствие товаров требованиям ГОСТа 16371-14 при соблюдении условий транспортировки, хранения, сборки (для мебели поставляемой в разобранном виде), эксплуатации.

Гарантийный срок эксплуатации мебели: детской и для общественных помещений - 18 месяцев, бытовой – 24 месяца. Гарантийный срок при розничной продаже через торговую сеть исчисляются со дня продажи мебели, но в пределах 30 месяцев со дня ее изготовления. Срок эксплуатации 10 лет.



Россия, Пензенская область,
г. Пенза, ул. Аустрина, 139 а
Телефон: (8412) 20-20-37 (многоканальный)
(8412) 20-20-34, 20-20-35, 90-90-44
Электронная почта: mif-penza@mail.ru
Сайт: www.mebelmif.ru

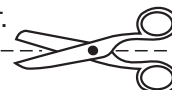

отрезать и
приклеить

С/Г «Остин» Шкаф 3-х ств 1500

Соответствует
ГОСТ 16371-14

Дата изготовления: 20____ год
Гарантийный срок эксплуатации 24 мес.
Срок службы изделия 10 лет.
Материал: ЛДСП