

Мебельная компания «МИФ»  
Паспорт изделия  
Инструкция по сборке и эксплуатации  
мебели  
**Шкаф угловой «Норд»**  
906x2236x906 (ШxВxГ)

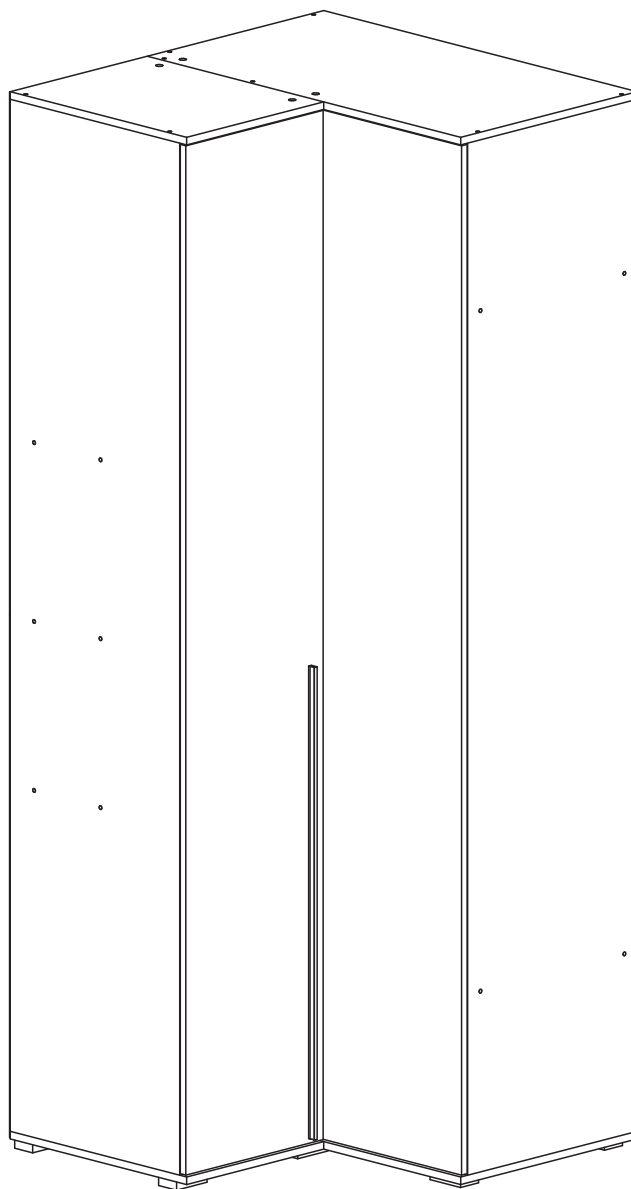

**МИФ**  
МЕБЕЛЬНАЯ КОМПАНИЯ

Россия, Пензенская область,  
г. Пенза, ул. Аустрина, 139 а  
Телефон: (8412) 20-20-37 (многоканальный)  
(8412) 20-20-34, 20-20-35, 90-90-44  
Электронная почта: [mif-penza@mail.ru](mailto:mif-penza@mail.ru)  
Сайт: [www.mebelmif.ru](http://www.mebelmif.ru)

## Комплектовочная ведомость на детали и фурнитуру

№ упаковки	Наименование	Размер (мм)		Кол-во (шт)	№ по схеме
		Длина	Ширина		
№1	Боковина левая	2184	490	1	1
	Боковина универсальная	2184	490	2	3
	ЛДВП (Задняя стенка)	902	375	2	13
	ЛДВП (Задняя стенка)	1440	449	2	14
	ЛДВП (Задняя стенка)	1106	412	2	15
	Профиль соедин.	1423		1	16
	Профиль-ручка	1000		1	
№2	Боковина правая	2184	330	1	2
	Вязка	385	330	3	9
	Полка	383	320	2	10
	Фасад (Створка)	2178	397	1	11
	Фасад (Створка)	2178	412	1	12
	Планка	874	80	1	18
№3	Крышка верхняя	906	510	1	4
	Крышка нижняя	906	510	1	5
	Крышка верхняя	397	510	1	6
	Крышка нижняя	397	510	1	7
	Вязка	874	490	2	8
	Штанга овал	870		1	17

**необходимый инструмент для сборки**

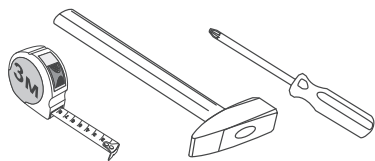

\*также необходим инструмент для сверления отверстий диаметром 5-6 мм.

Сборку рекомендуется производить с помощью специалиста, так как неправильная сборка может привести к нежелательным последствиям. Инструкция даст Вам необходимые рекомендации по сборке, порядка которого просим Вас придерживаться. Перед сборкой внимательно ознакомьтесь с инструкцией, проверьте комплектность фурнитуры и разберите ее по назначению.

<p>Евровинт</p>  <p>42 шт</p>	<p>Заглушка евровинта</p>  <p>11 шт</p>	<p>Ключ для евровинта</p>  <p>1 шт</p>	<p>Петля угловая 165</p>  <p>8 шт</p>	<p>Стяжка эксцентриковая двойная</p>  <p>4 к-кт</p>	<p>Опора 20мм</p>  <p>7 шт</p>	
<p>Шуруп 4x16</p>  <p>64 шт</p>	<p>Гвоздь</p>  <p>100 шт</p>	<p>Полкодержатель</p>  <p>8 шт</p>	<p>Шайба пластиковая</p>  <p>15 шт</p>	<p>Штангодержатель овальный</p>  <p>2 шт</p>	<p>Профиль-ручка</p>  <p>1 шт</p>	<p>Ограничитель</p>  <p>2 шт</p>

## Порядок сборки:

1. Сборку следует проводить вдвоём в сухом помещении на ровной поверхности. Перед сборкой определить место установки изделия, вскрыть все упаковки, закрепить необходимую фурнитуру по наметкам согласно инструкции. После этого можно приступать к дальнейшей сборке.

2. Соедините евровинтами вязки №8 и планку №18 с боковинами №3. Шурупами 4x16 закрепите штангодержатели на боковины.

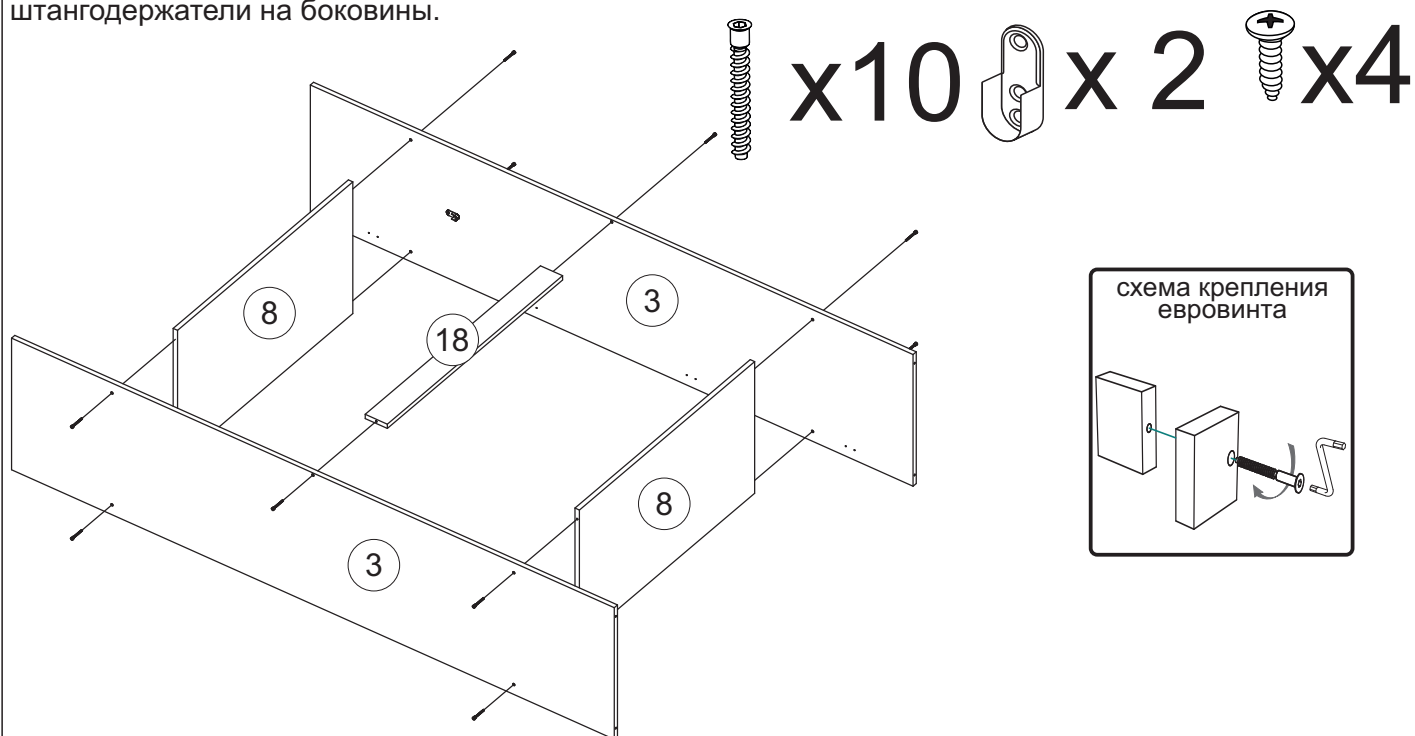

3. Соедините евровинтами боковины №3 с верхней крышкой №4 и нижней крышкой №5, а также боковину №2 с вязками №8.

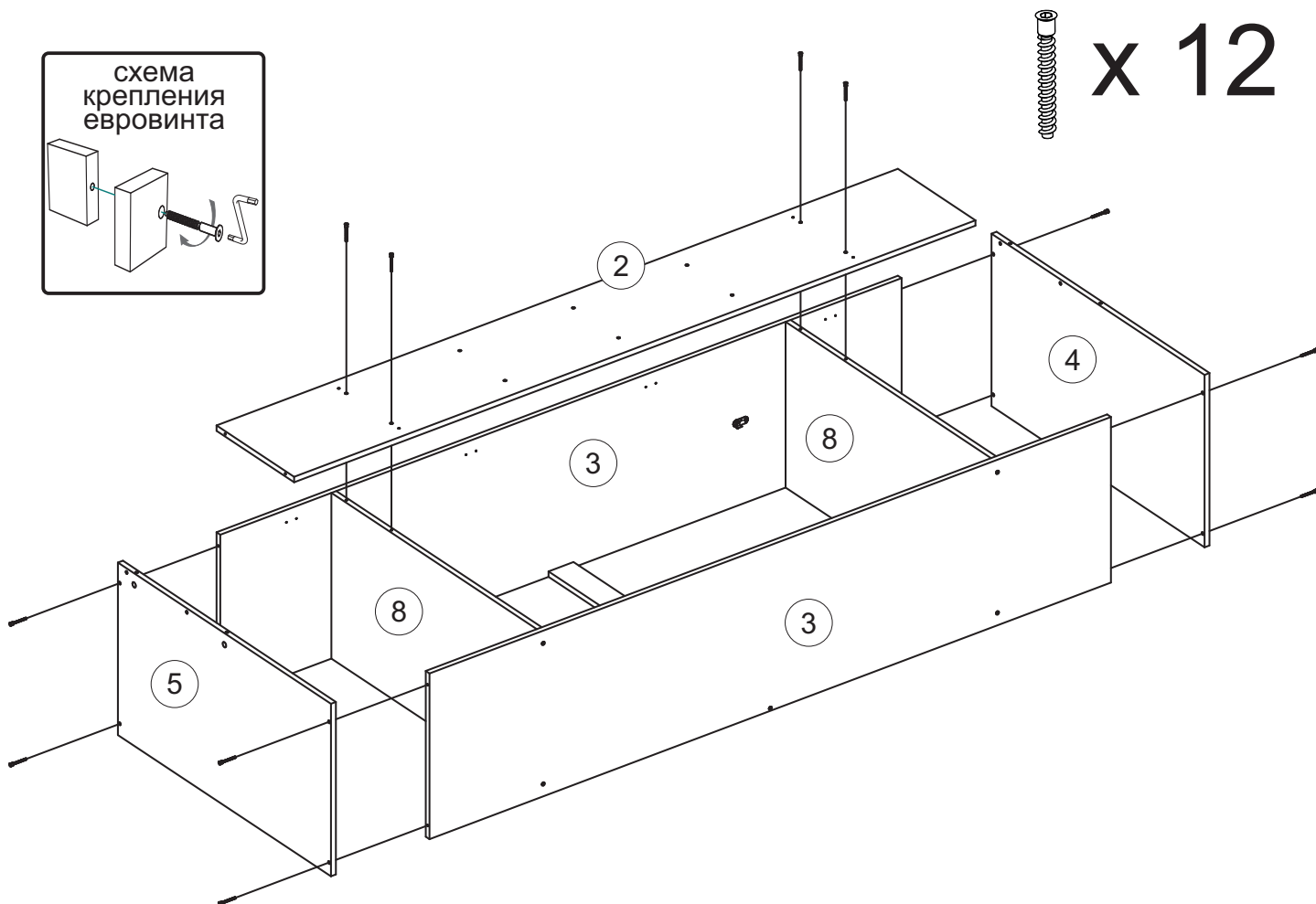

4. Переверните изделие. С помощью рулетки уровняйте диагонали А и Б, затем, не нарушая диагоналей, закрепите задние стенки ЛДВП №13, №14 гвоздями, предварительно соединив детали №14 профилем №16. В местах стыков используйте пластиковые шайбы.

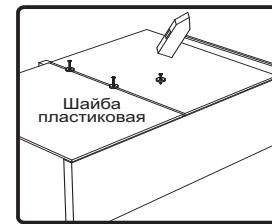
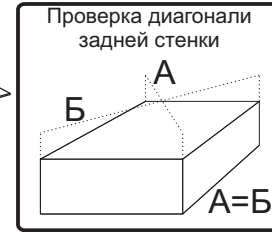
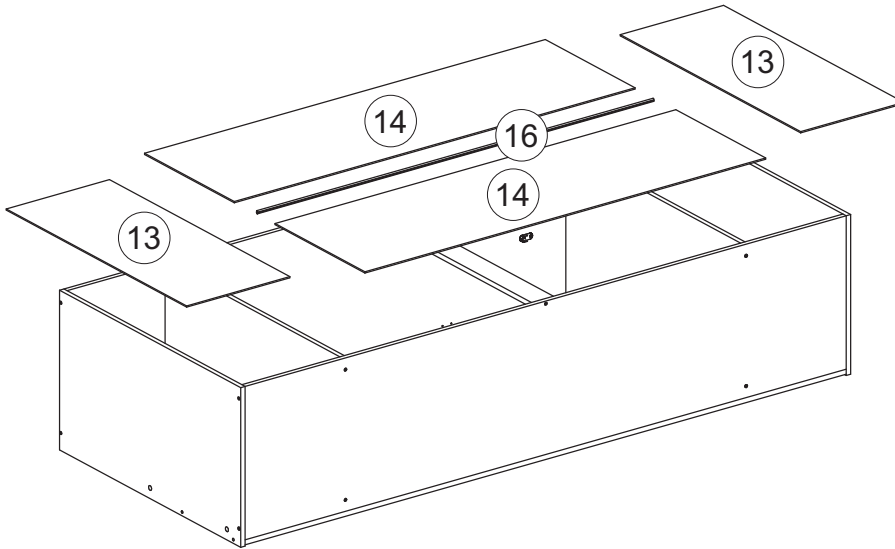
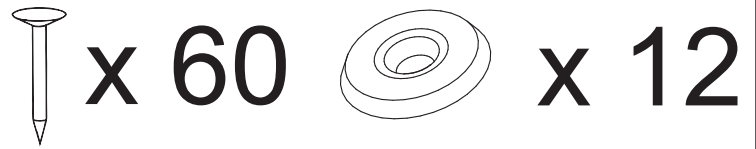

5. Евровинтами соедините вязки №9 с боковиной №2. С помощью двойной эксцентриковой стяжки соедините крышки №4, №5 с крышками №6, №7.



схема 4



6. Евровинтами соедините боковину №1 с вязками №9 и крышками №6, №7. Шурупами 4x16 закрепите опоры к нижним крышкам №5, №7 так чтобы центры 2-х опор были на стыке крышек №5, №7.

Гвоздями закрепите задние стенки ЛДВП №15. На стыке панелей используйте пластиковые шайбы

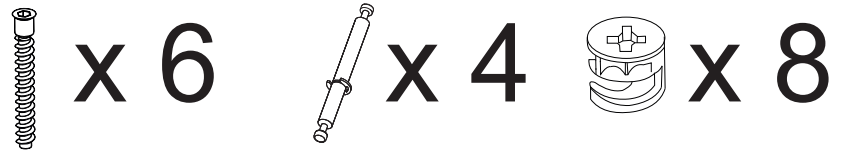
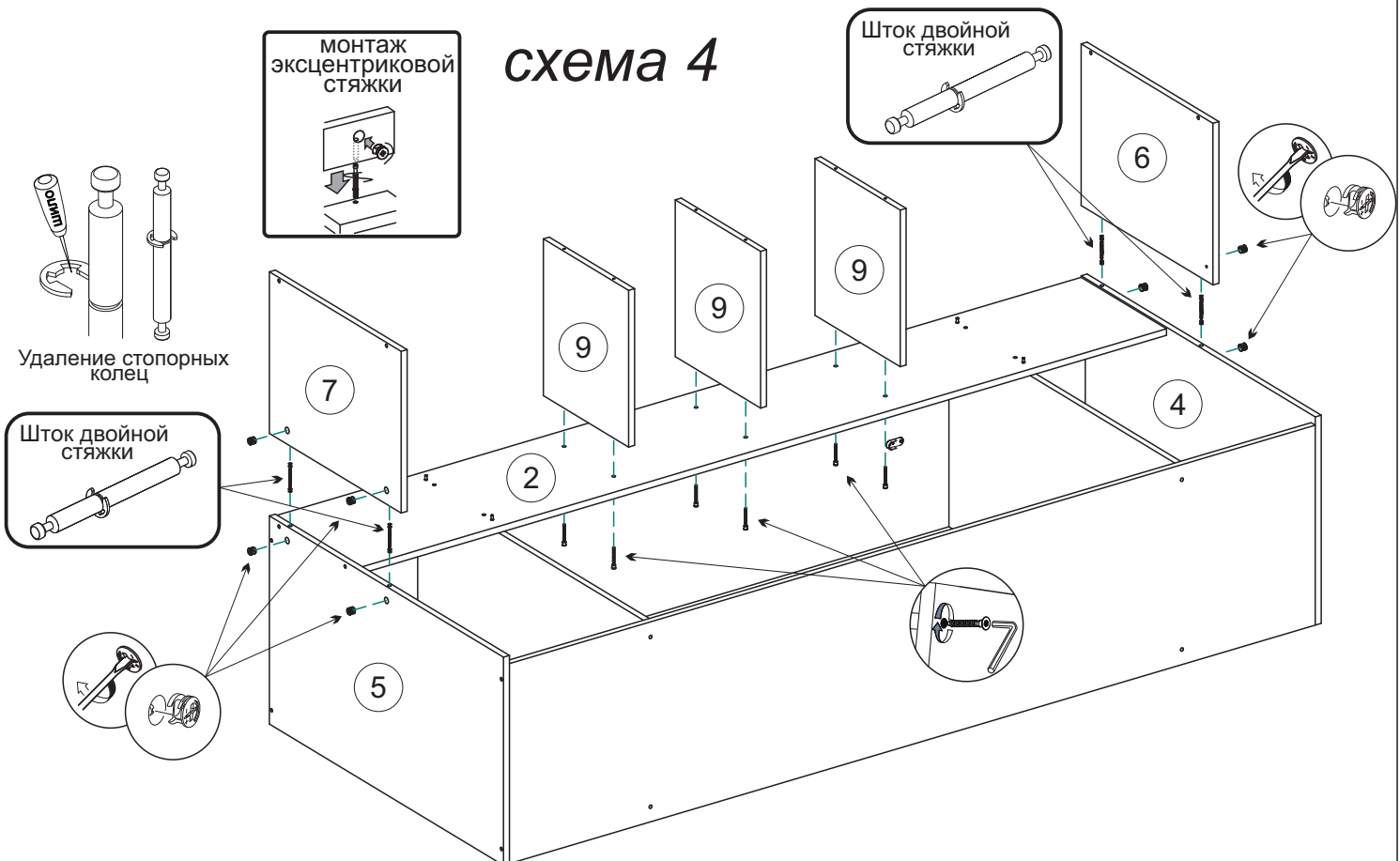
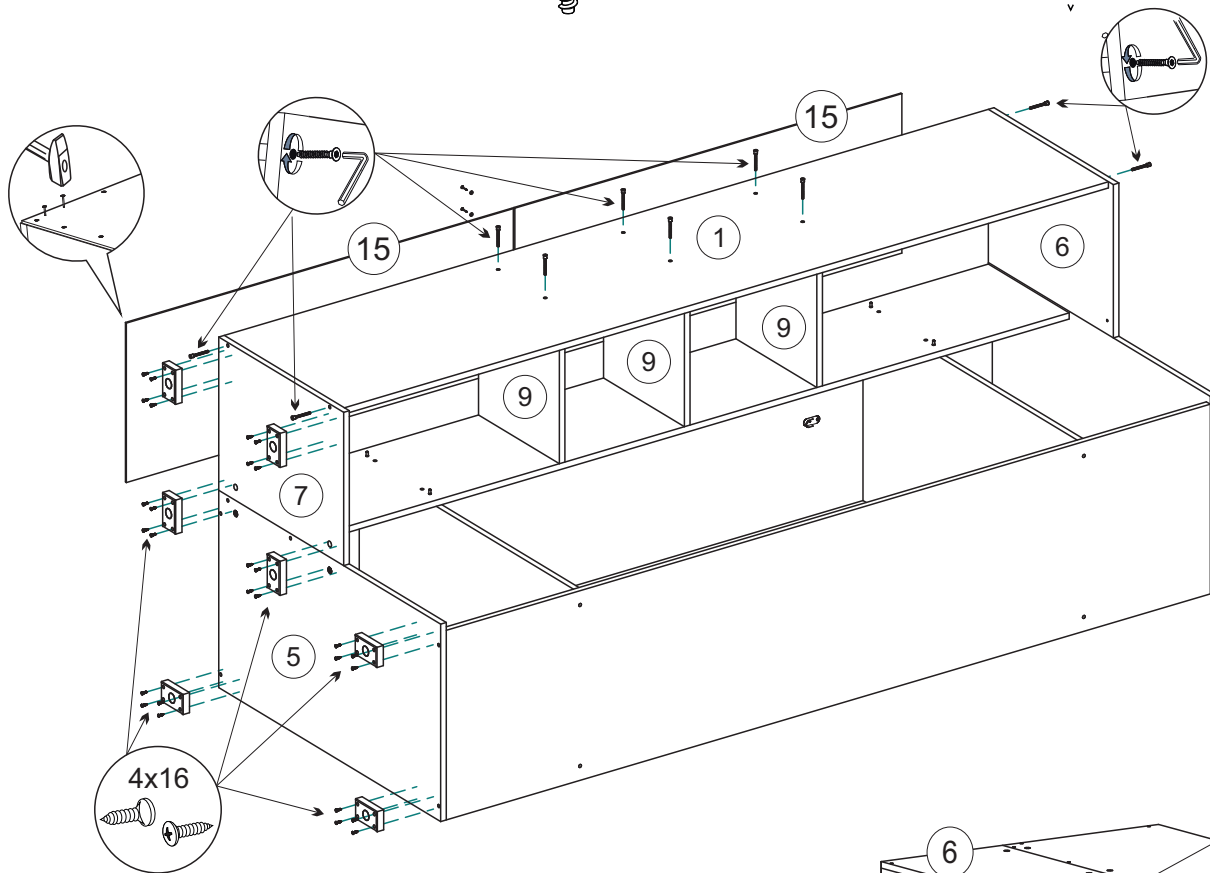

7. Шурупами 4x16 закрепите петли к створкам №11, №12. Установите ограничители на крышки №6, №7. Навесьте створки и отрегулируйте зазоры. Закрепите ручку к створке №11 входящими в комплект винтами. Установите штангу №17 и полки №10 на свои места.

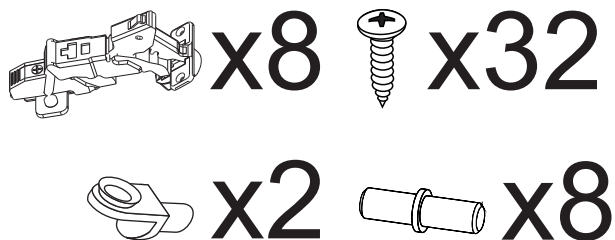

Регулирование зазоров и положения дверей с петлями  
 регулирование по высоте    регулирование по ширине    регулирование по глубине

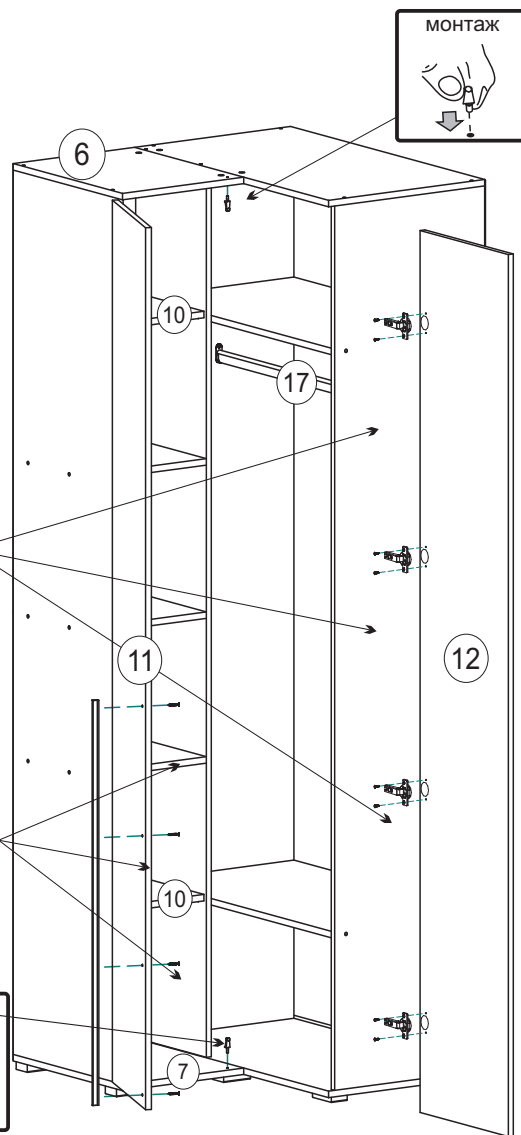
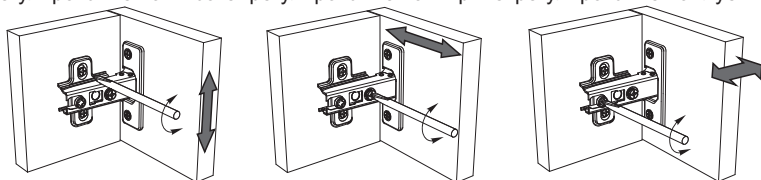

## Инструкция по уходу за мебелью и правила эксплуатации

Для поддержания надлежащего внешнего вида и увеличение срока эксплуатации рекомендуется соблюдать следующие общие правила:

1. Мебель должна эксплуатироваться в сухих и теплых помещениях, имеющих отопление и вентиляцию при температуре воздуха не ниже +1° и не выше +40°, относительной влажности 65-85%.
2. Расположение мебели ближе одного метра от отопительных приборов и других источников тепла, а также под прямыми солнечными лучами, вызывает ускоренное старение покрытия и деформацию мебельных щитов.
3. Поверхность деталей мебели следует оберегать от попадания влаги во избежание разбухания каркасов, фасадов и столешницы, отклеивания кромок на боковых поверхностях.
4. Следует оберегать поверхность мебели и ее конструктивные элементы от механических повреждений, которые могут быть вызваны воздействием твердых предметов, абразивных порошков, а также чрезмерными физическими нагрузками.
5. Изделия мебели необходимо устанавливать на ровные поверхности.
6. Рекомендуется для чистки преимущественно пользоваться мягкой тканью или замшей, смоченной и хорошо отжатой перед использованием. Всегда тщательно высушивайте (протирайте сухой тканью) смоченные участки по окончании чистки. Не следует использовать средства, обладающие абразивными свойствами, а также губки с покрытием из металлического волокнообразного или стружечного материала при чистке.
7. В процессе эксплуатации мебели возможно ослабление крепежной фурнитуры, необходимо осуществлять «затяжку» всех изделий металлофурнитуры, осуществляющих крепеж и регулировку узлов, обеспечивающих открывание и трансформацию подвижных элементов.

### Общие технические указания по сборке.

Для удобства транспортировки и предохранения от повреждений, мебель поставляется в разобранном виде в индивидуальной упаковке. Вы можете собрать ее самостоятельно, либо воспользоваться услугами квалифицированных сборщиков. Не приступайте к сборке, не ознакомившись с инструкцией!

Проверить комплектность каждой упаковки, согласно комплектовочной ведомости. **При обнаружении дефектов или не комплектности к сборке не приступать. Обратитесь к продавцу.** ВНИМАНИЕ! Не рекомендуется одновременно вынимать детали из всех упаковок во избежание их смешивания (можете перепутать детали). Проверить наличие фурнитуры.

Во избежание перекосов и повреждений, а также загрязнения мебели, сборку производить на ровном полу, покрытом тканью или бумагой. Необходимо соблюдать осторожность, чтобы не повредить поверхность деталей. В сборке сложных и больших изделий желательно участие двух человек. Перед началом сборки необходимо определить расположение деталей в изделии в соответствии со схемами сборки и инструкцией.

Производитель оставляет за собой право вносить незначительные изменения в конструкцию, не изменяющую внешний вид и дизайн изделия без предварительного уведомления.

Поставщик гарантирует соответствие товаров требованиям ГОСТа 16371-14 при соблюдении условий транспортировки, хранения, сборки (для мебели поставляемой в разобранном виде), эксплуатации.

Гарантийный срок эксплуатации мебели: детской и для общественных помещений - 18 месяцев, бытовой – 24 месяца. Гарантийный срок при розничной продаже через торговую сеть исчисляются со дня продажи мебели, но в пределах 30 месяцев со дня ее изготовления. Срок эксплуатации 10 лет.



Россия, Пензенская область,  
г. Пенза, ул. Аустрина, 139 а  
Телефон: (8412) 20-20-37 (многоканальный)  
(8412) 20-20-34, 20-20-35, 90-90-44  
Электронная почта: mif-penza@mail.ru  
Сайт: www.mebelmif.ru

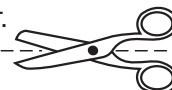

отрезать и  
приклеить

### Шкаф угловой «Норд»

Соответствует  
ГОСТ 16371-14

Дата изготовления: 20\_\_\_\_ год  
Гарантийный срок эксплуатации 24 мес.  
Срок службы изделия 10 лет.  
Материал: ЛДСП