

Мебельная компания «МИФ»
Паспорт изделия
Инструкция по сборке и эксплуатации
мебели

Кухонный гарнитур «Челси» 2.0_Компоновка 2

2000x718x300 (ШxВxГ)_верх

2000x850x600 (ШxВxГ)_низ

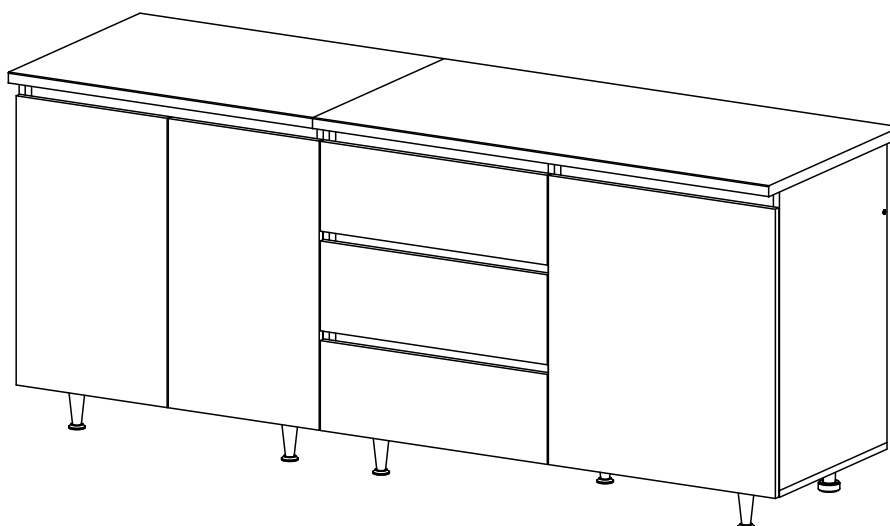
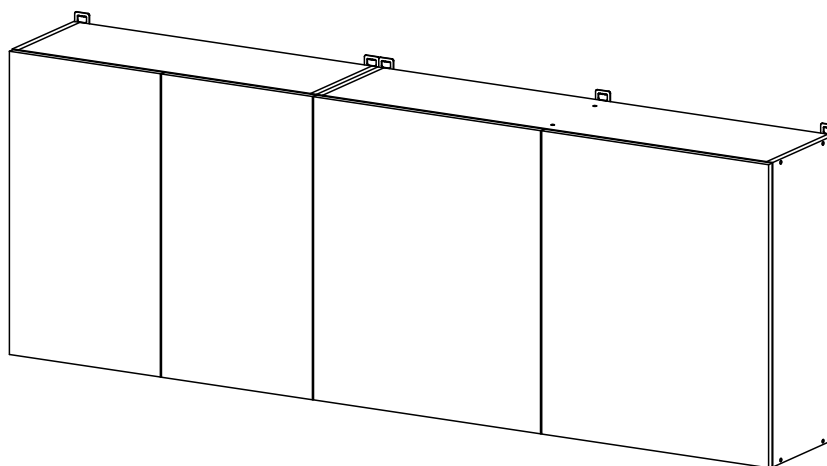

МИФ
МЕБЕЛЬНАЯ КОМПАНИЯ

Россия, Пензенская область,
г. Пенза, ул. Аустрина, 139 а
Телефон: (8412) 20-20-37 (многоканальный)
(8412) 20-20-34, 20-20-35, 90-90-44
Электронная почта: mif-penza@mail.ru
Сайт: www.mebelmif.ru

Комплектовочная ведомость на фурнитуру

Евровинт 6x50  52 шт	Заглушка евровинта  20 шт	Заглушка эксцентрика  22 шт	Ключ для евровинта  1 шт	Опора кухонная h100  4 шт	Опора OPC01K  5 шт	Уголок 20x20  4 шт	
Шуруп 4x16  124 шт	Шуруп 4x30  28 шт	Петля накладная  14 шт	Направляющие ПВХ 450  3 к-кт	Навес усиленный  5 шт	Стяжка эксцентриковая  20 к-кт	Стяжка эксцентриковая двойная (большая)  1 к-кт	
Гвоздь  200 шт	Полкодержатель  16 шт	Стяжка межсекционная  6 шт	<p>Сборку рекомендуется производить с помощью специалиста, так как неправильная сборка может привести к нежелательным последствиям. Инструкция даст Вам необходимые рекомендации по сборке, порядка которого просим Вас придерживаться. Перед сборкой внимательно ознакомьтесь с инструкцией, проверьте комплектность фурнитуры и разберите ее по назначению.</p>			<p>необходимый инструмент для сборки</p>  <p>*также необходим инструмент для сверления отверстий диаметром 5-6 мм</p>	

Комплектовочная ведомость на детали

№ по схеме	Детали ШН800	Размер (мм)		Кол-во (шт)
		Длина	Ширина	
1	Бок левый	704	490	1
2	Бок правый	704	490	1
3	Крышка	800	490	1
4	Планка	768	74	2
5	Полка	766	470	1
9	Планка	768	60	1
11	Фасад	682	397	2
14	ЛДВП (Задняя стенка)	715	395	2
15	Профиль соедин.	686		1
20	Столешница	800	600	1

1. Порядок сборки ШН-800(Челси).

- Соберите корпус. В боковины 1,2 вкрутите штоки эксцентриковой стяжки, шурупами 4x16 закрепите ответные планки петель и установите полкодержатели. К крышке 3 шурупами 4x16 закрепите опоры (Опора OPC01K(серая) устанавливается спереди, если не планируется монтаж цоколя). Сначала эксцентриковой стяжкой скрепите детали 1,2 с деталью 9. Затем евровинтами скрепите детали 1,2 с деталями 3,4.
- Переверните изделие лицевой стороной вниз, уровняйте диагонали А и Б, как показано на схеме выше, затем закрепите задние стенки ЛДВП 14 гвоздями, предварительно соединив их профилем 15.
- Шурупами 4x16 закрепите петли к створкам 11, затем навесьте их и отрегулируйте зазоры, согласно схемы ниже.
- Поставьте изделие на своё место, установите полку 5. При монтаже цоколя(доп опция), шурупами 4x16 закрепите клипсы к цоколю, затем защёлкните его на опоры (чёрные).
- Закрепите столешницу 20 шурупами 4x30 через планки 4 (схема 1).



схема 1



Комплектовочная ведомость на детали

№ по схеме	Детали ШНМЗЯ1200	Размер (мм)		Кол-во (шт)
		Длина	Ширина	
1	Бок левый	704	490	1
2	Бок правый	704	490	1
3	Дно	1200	490	1
4	Планка	576	74	2
14	Планка	576	74	1
6	Ящик (бок левый)	480	120	3
7	Ящик (задняя стенка)	518	120	3
8	Ящик (бок правый)	480	120	3
9	Планка	576	60	4
10	Перегородка	704	490	1
11	Фасад	597	682	1
12	Лицевая панель	597	212	3
13	ЛДВП (Дно ящика)	546	486	3
5	Задняя стенка ЛДВП	716	301	2
15	Профиль соед.	688		1
20	Столешница	1200	600	1

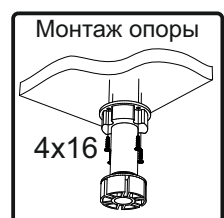
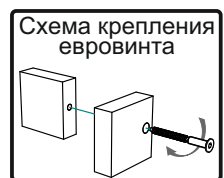
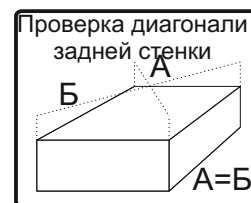
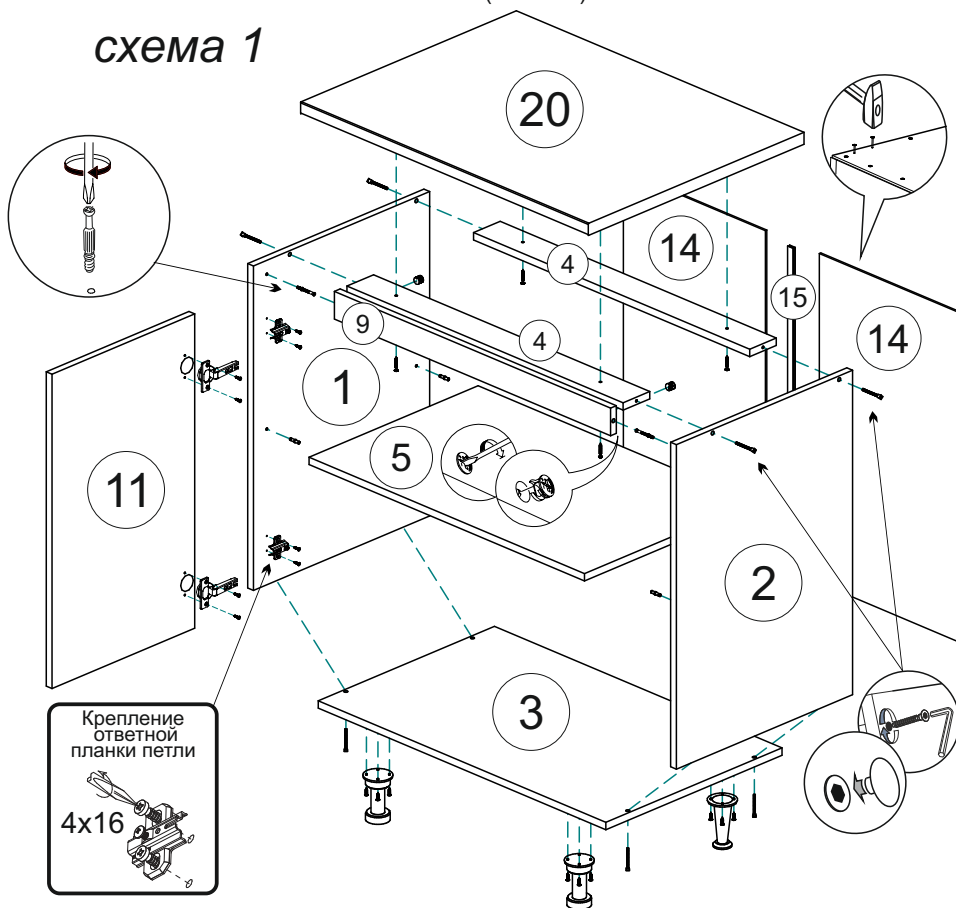
3. Порядок сборки ШНМЗЯ1200 (Челси).

1. Шурупами 4x16 к деталям 1,10 прикрепите направляющие ящиков, к детали 2 ответные планки петель, ко дну 3 опоры (опоры OPC01K(серая) устанавливается спереди, если не планируется монтаж цоколя) и к створке 11 петли.
2. Вкрутите штоки эксцентриковой стяжки в детали 1,2,10. Вставьте замки эксцентрика в планки 9. Установите шток двойной стяжки в перегородку 10, затем скрепите две верхние планки 9 с перегородкой 10 с помощью замков эксцентрика и с помощью их же закрепите две нижние планки к перегородке 10. Затем скрепите получившуюся конструкцию с боковинами 1,2 с помощью замков эксцентрика. После этого с помощью евроинтов скрепите дно 3 с деталями 1,2,10, планки 4 с деталями 1,10 и планку 14 с деталями 2,10.
3. Переверните изделие лицевой стороной вниз, уровняйте диагонали А и Б, затем закрепите задние стенки ЛДВП 5 гвоздями, предварительно соединив их профилем 15.
4. Соберите ящики. Соедините евроинтами детали 6,8 и 7, затем скрепите эксцентриковой стяжкой детали 6,8 и 12, вставьте дно ящика 13 в паз фасада 12 и закрепите его гвоздями к деталям 6,7,8. Шурупами 4x16 прикрепите ответные части направляющих ящика к боковинам 6,8.
5. Установите ящики на свои места(см.схему), навесьте створку 11 и отрегулируйте зазоры согласно схеме на следующей странице!
6. Поставьте изделие на своё место. При монтаже цоколя (доп опция), шурупами 4x16 закрепите клипсы к цоколю, затем защёлкните его на опоры (чёрные).
5. Закрепите столешницу 20 шурупами 4x30 через планки 4 и шурупами 4x16 через уголки 20x20 (схема 2).
6. Соедините нижние шкафы межсекционной стяжкой, просверлив отверстия D 5мм в боковинах в произвольных местах.



схема 2



3. Порядок сборки ШВ1200 (Челси).

1. Соберите корпус. Шурупами 4x16 прикрепите ответные планки петель к боковинам 1 и установите полкодержатели на детали 1,7. Евровинтами соедините боковины 1 и перегородку 7 с вязками 2,3.

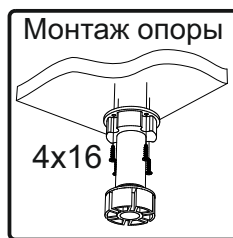
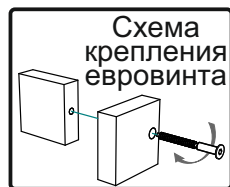
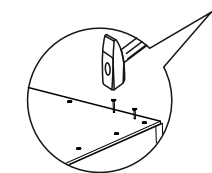
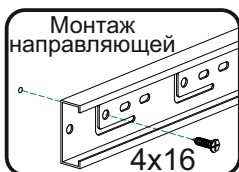
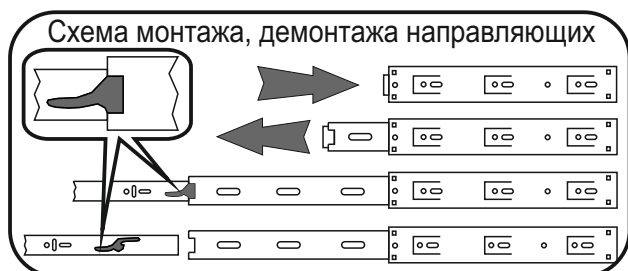
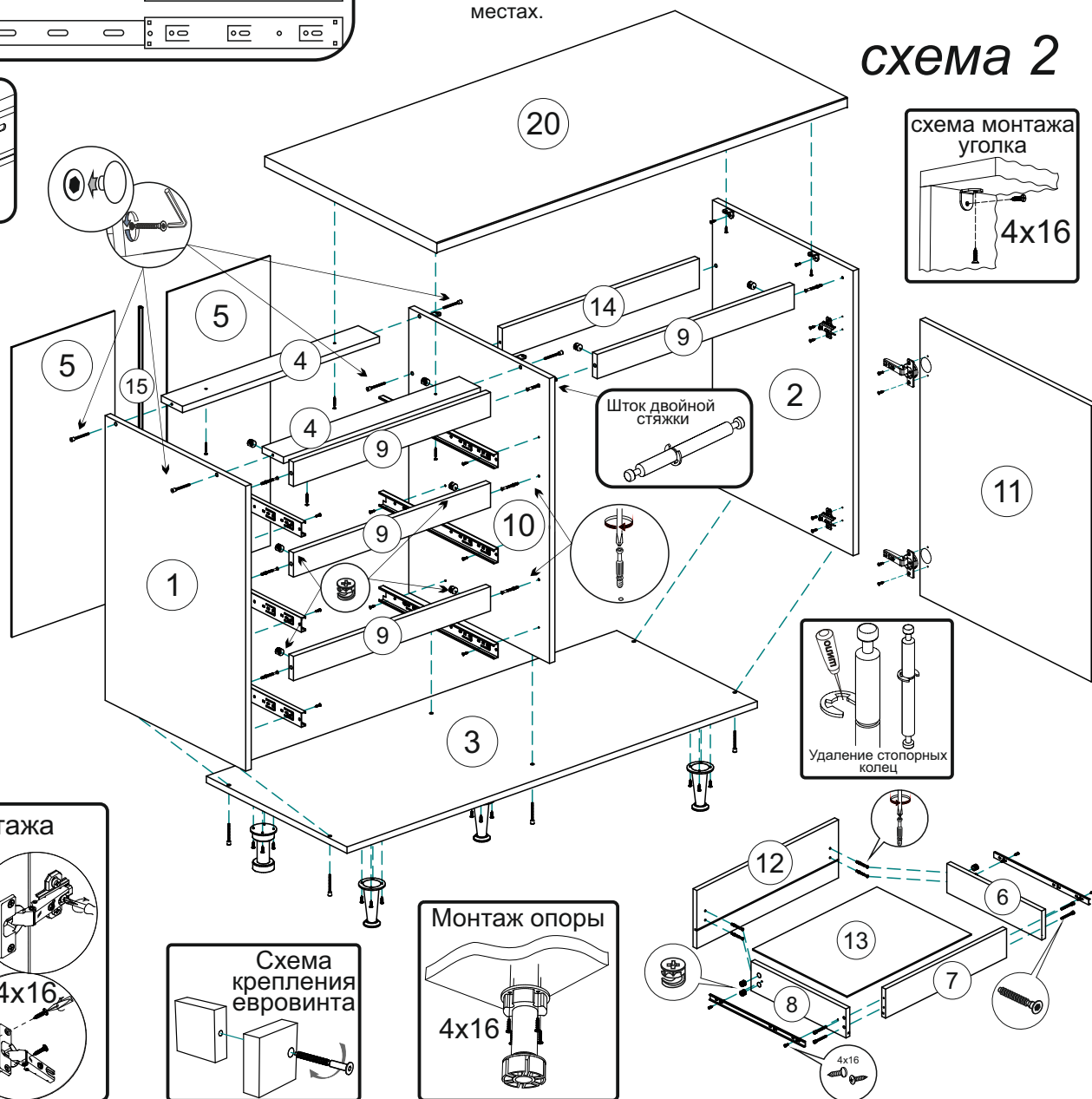
2. Переверните изделие лицевой стороной вниз, уровняйте диагонали А и Б, затем закрепите задние стенки ЛДВП 6 гвоздями, предварительно соединив их профилем 8.

3. Шурупами 4x30 закрепите навесы.

4. Повесьте верхние шкафы на место и соедините их межсекционной стяжкой, просверлив сверлом D 5мм отверстия в боковинах в произвольных местах.

5. Шурупами 4x16 закрепите петли к створкам, повесьте створки на свои места и отрегулируйте зазоры согласно схемы ниже. Установите полки 4 (схема 3).

Комплектовочная ведомость на детали

№ по схеме	Детали ШВ1200	Размер (мм)		Кол-во (шт)
		Длина	Ширина	
1	Боковина	718	280	2
2	Вязка верхняя	1168	280	1
3	Вязка нижняя	1168	264	1
4	Полка	574	250	2
5	Фасад	597	715	2
7	Перегородка	686	280	1
6	ЛДВП (Задняя стенка)	714	237	5
8	Профиль соедин.	686		4



схема 3

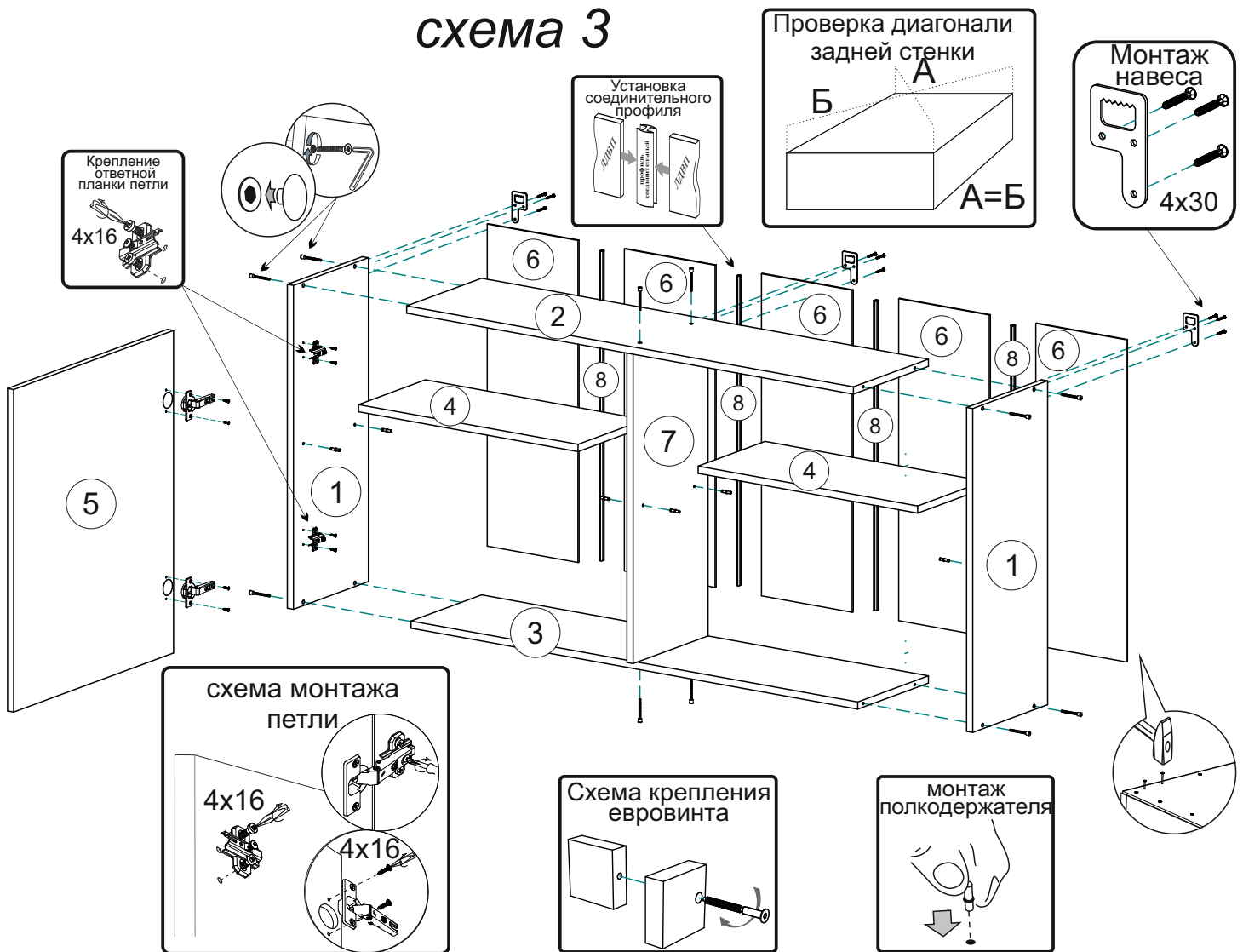

4. Порядок сборки ШВ800 (Челси).

1. Соберите корпус. Шурупами 4x16 прикрепите ответные планки петель к боковинам 1 и установите полкодержатели. Евровинтами соедините боковины 1 с вязками 2,3.

2. Переверните изделие лицевой стороной вниз, уровняйте диагонали А и Б, затем закрепите задние стенки ЛДВП 6 гвоздями, предварительно соединив их профилем 7.

3. Шурупами 4x30 закрепите навесы.

4. Повесьте верхние шкафы на место и соедините их межсекционной стяжкой, просверлив сверлом D 5мм отверстия в боковинах в произвольных местах.

5. Шурупами 4x16 закрепите петли к створкам, повесьте створки на свои места и отрегулируйте зазоры согласно схемы ниже. Установите полку 4 (схема 4).

Комплектовочная ведомость на детали

№ по схеме	Детали ШВ800	ШВ 800		
		Размер (мм)		Кол-во (шт)
		Длина	Ширина	
1	Боковина	718	280	2
2	Вязка верхняя	768	280	1
3	Вязка нижняя	768	264	1
4	Полка	766	250	1
5	Фасад	715	397	2
6	ЛДВП (Задняя стенка)	715	262	3
7	Профиль соедин.	686		2



схема 4

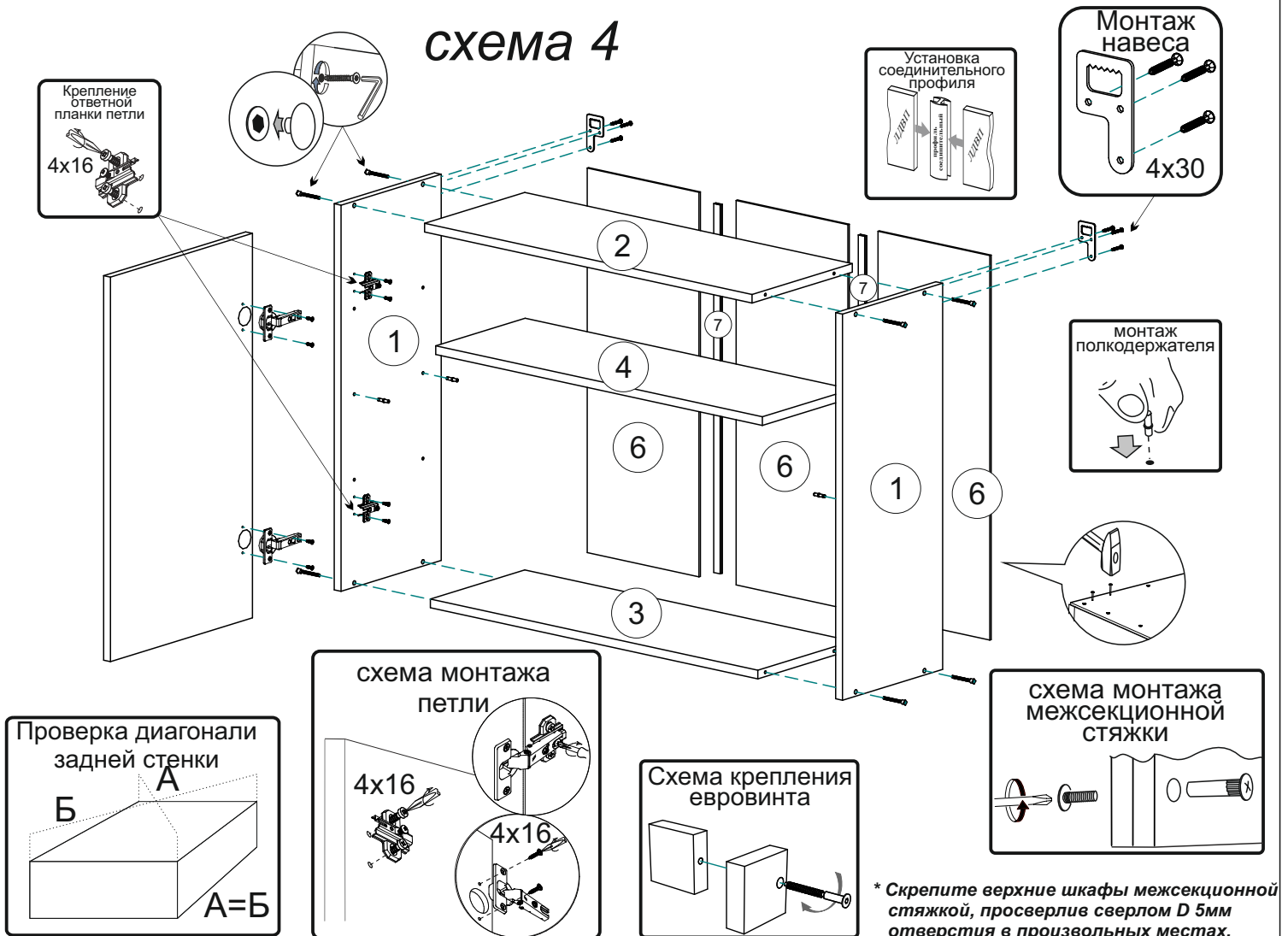

* Скрепите верхние шкафы межсекционной стяжкой, просверлив сверлом D 5мм отверстия в боковинах в произвольных местах.

Инструкция по уходу за мебелью и правила эксплуатации

Для поддержания надлежащего внешнего вида и увеличение срока эксплуатации рекомендуется соблюдать следующие общие правила:

1. Мебель должна эксплуатироваться в сухих и теплых помещениях, имеющих отопление и вентиляцию при температуре воздуха не ниже +1° и не выше +40°, относительной влажности 65-85%.
2. Расположение мебели ближе одного метра от отопительных приборов и других источников тепла, а также под прямыми солнечными лучами, вызывает ускоренное старение покрытия и деформацию мебельных щитов.
3. Поверхность деталей мебели следует оберегать от попадания влаги во избежание разбухания каркасов, фасадов и столешницы, отклеивания кромок на боковых поверхностях.
4. Следует оберегать поверхность мебели и ее конструктивные элементы от механических повреждений, которые могут быть вызваны воздействием твердых предметов, абразивных порошков, а также чрезмерными физическими нагрузками.
5. Изделия мебели необходимо устанавливать на ровные поверхности.
6. Рекомендуется для чистки преимущественно пользоваться мягкой тканью или замшей, смоченной и хорошо отжатой перед использованием. Всегда тщательно высушивайте (протирайте сухой тканью) смоченные участки по окончании чистки. Не следует использовать средства, обладающие абразивными свойствами, а также губки с покрытием из металлического волокнообразного или стружечного материала при чистке.
7. В процессе эксплуатации мебели возможно ослабление крепежной фурнитуры, необходимо осуществлять «затяжку» всех изделий металлофурнитуры, осуществляющих крепеж и регулировку узлов, обеспечивающих открывание и трансформацию подвижных элементов.

Общие технические указания по сборке.

Для удобства транспортировки и предохранения от повреждений, мебель поставляется в разобранном виде в индивидуальной упаковке. Вы можете собрать ее самостоятельно, либо воспользоваться услугами квалифицированных сборщиков. Не приступайте к сборке, не ознакомившись с инструкцией!

Проверить комплектность каждой упаковки, согласно комплектовочной ведомости. **При обнаружении дефектов или не комплектности к сборке не приступать. Обратитесь к продавцу.** ВНИМАНИЕ! Не рекомендуется одновременно вынимать детали из всех упаковок во избежание их смешивания (можете перепутать детали). Проверить наличие фурнитуры.

Во избежание перекосов и повреждений, а также загрязнения мебели, сборку производить на ровном полу, покрытом тканью или бумагой. Необходимо соблюдать осторожность, чтобы не повредить поверхность деталей. В сборке сложных и больших изделий желательно участие двух человек. Перед началом сборки необходимо определить расположение деталей в изделии в соответствии со схемами сборки и инструкцией.

Производитель оставляет за собой право вносить незначительные изменения в конструкцию, не изменяющую внешний вид и дизайн изделия без предварительного уведомления.

Поставщик гарантирует соответствие товаров требованиям ГОСТа 16371-14 при соблюдении условий транспортировки, хранения, сборки (для мебели поставляемой в разобранном виде), эксплуатации.

Гарантийный срок эксплуатации мебели: детской и для общественных помещений - 18 месяцев, бытовой – 24 месяца. Гарантийный срок при розничной продаже через торговую сеть исчисляются со дня продажи мебели, но в пределах 30 месяцев со дня ее изготовления. Срок эксплуатации 10 лет.



Россия, 440054, г.Пенза,
ул. Аустрина, д. 139А
Телефон: +7(8412)20-20-37
E-mail: mif-penza@mail.ru
<http://mebelmif.ru>

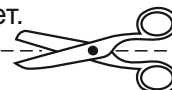

отрезать и
приклеить

Кухонный гарнитур «Челси» 2.0_Компоновка 2

Соответствует
ГОСТ 16371-14

Дата изготовления: 20____ год
Гарантийный срок эксплуатации 24 мес.
Срок службы изделия 10 лет.
Материал: ЛДСП