

Мебельная компания «МИФ»
Паспорт изделия
Инструкция по сборке и эксплуатации
мебели
Модульная детская «Вега Позитив»
Антресоль
1200x400x400 (ШxВxГ)

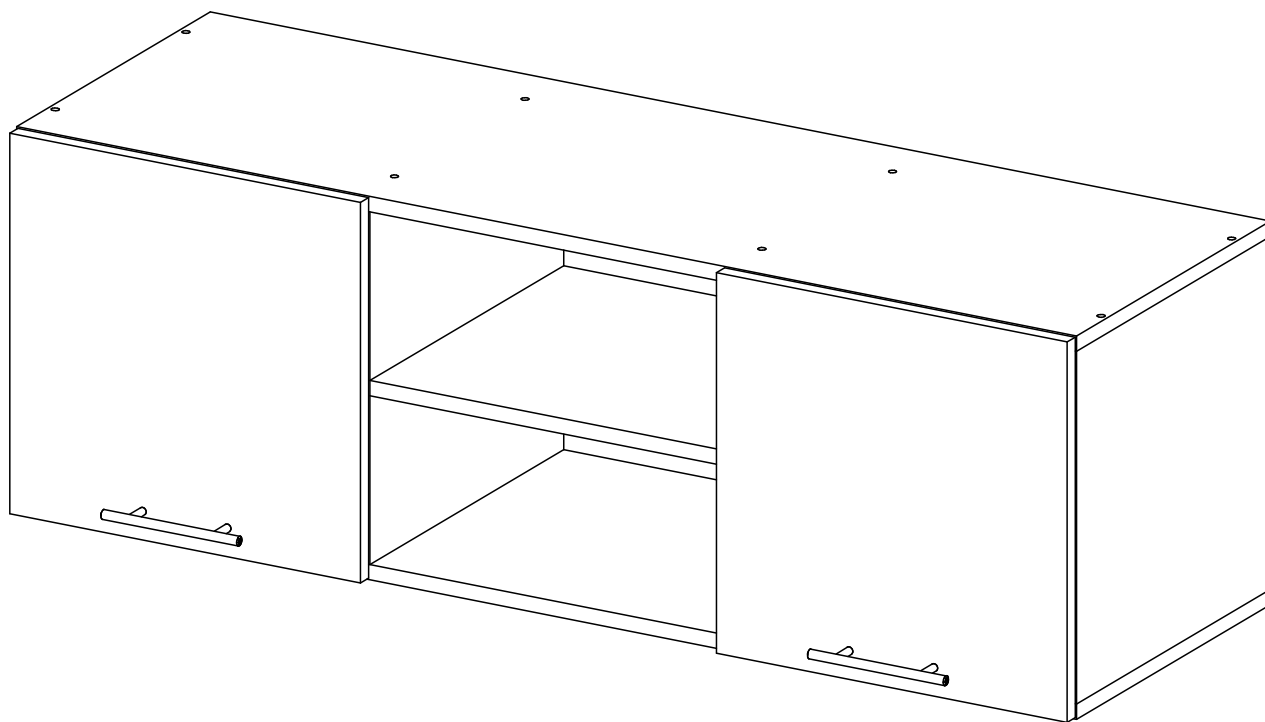

Россия, Пензенская область,
г. Пенза, ул. Аустрина, 139 а
Телефон: (8412) 20-20-37 (многоканальный)
(8412) 20-20-34, 20-20-35, 90-90-44
Электронная почта: mif-penza@mail.ru
Сайт: www.mebelmif.ru

Комплектовочная ведомость на детали





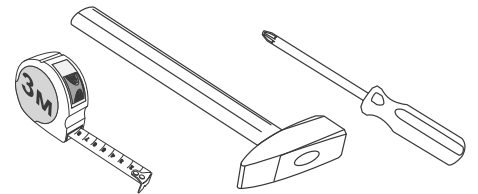

№ упаковки	Наименование	Размер		Кол-во (шт)	N по схеме
		Длина	Ширина		
№1	Задняя стенка	396	1196	1	1
	Перегородка	368	380	2	2
	Боковина	368	380	2	3
	Вязка	400	380	1	4
	Крышка	1200	380	2	5
№2	Створка	397	397	2	6
№3	Фурнитура			1	

Сборку рекомендуется производить с помощью специалиста, так как неправильная сборка может привести к нежелательным последствиям. Инструкция даст Вам необходимые рекомендации по сборке, порядка которого просим Вас придерживаться. Перед сборкой внимательно ознакомьтесь с инструкцией, проверьте комплектность фурнитуры и разберите ее по назначению.

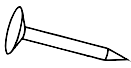
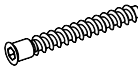
необходимый инструмент для сборки

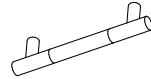
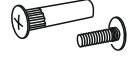
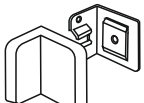

*также необходим инструмент для сверления отверстий диаметром 5-6 мм.

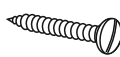
<p>Гвоздь</p>  <p>35 шт</p>	<p>Евровинт</p>  <p>20 шт</p>	<p>Заглушка еврвинта</p>  <p>20 шт</p>	<p>Ключ для еврвинта</p>  <p>1 шт</p>	<p>Петля накладная</p>  <p>4 шт</p>	<p>Ручка рейлинг 96мм</p>  <p>2 шт</p>	<p>Стяжка межсекционная</p>  <p>4 шт</p>
<p>Навес угловой с заглушкой</p>  <p>3 шт</p>	<p>Шуруп 4x16</p>  <p>28 шт</p>	<p>Шуруп для ручки 3,5x30</p>  <p>4 шт</p>				



Схема сборки модуля: Антресоль «Вега New»

1. Сборку следует проводить вдвоём в сухом помещении на ровной поверхности. Перед сборкой определить место установки изделия, вскрыть все упаковки, закрепить необходимую фурнитуру по наметкам согласно инструкции. После этого можно приступить к дальнейшей сборке.

2. Сборка производится горизонтально, тыльной стороной вниз. Закрепите шурупами 4x16 ответные части петель к боковинам 3. Соберите корпус антресоли, для этого сначала соедините евровинтами вязку 4 с перегородками 2, затем приверните перегородки 2 и боковины 3 к крышкам 5, уровняйте диагонали А, Б с помощью рулетки, затем закрепите гвоздями заднюю стенку ДВП 1 (схема 1).

3. Соберите створки. Для этого положите детали 6 лицом вниз, прикрутите петли шурупами 4x16 и приверните ручку шурупами 3,5x30, как показано на схеме 2.

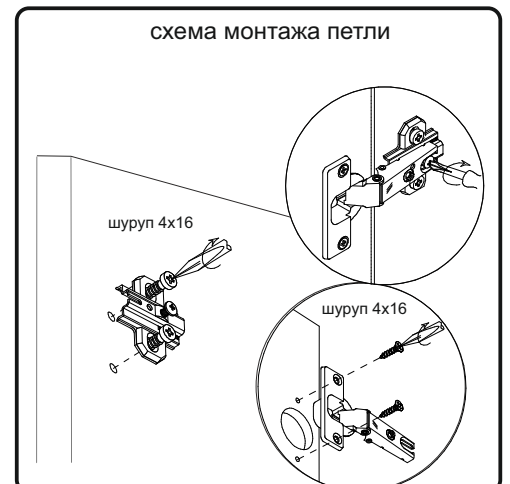
4. Прикрепите антресоль к стене с помощью навеса углового. При установке между другими модулями можно дополнительно закрепить изделие с помощью межсекционной стяжки (входит в комплект).

5. Закрепите створки и отрегулируйте зазоры как показано на схеме выше.

схема 1



схема 2



Инструкция по уходу за мебелью и правила эксплуатации

Для поддержания надлежащего внешнего вида и увеличение срока эксплуатации рекомендуется соблюдать следующие общие правила:

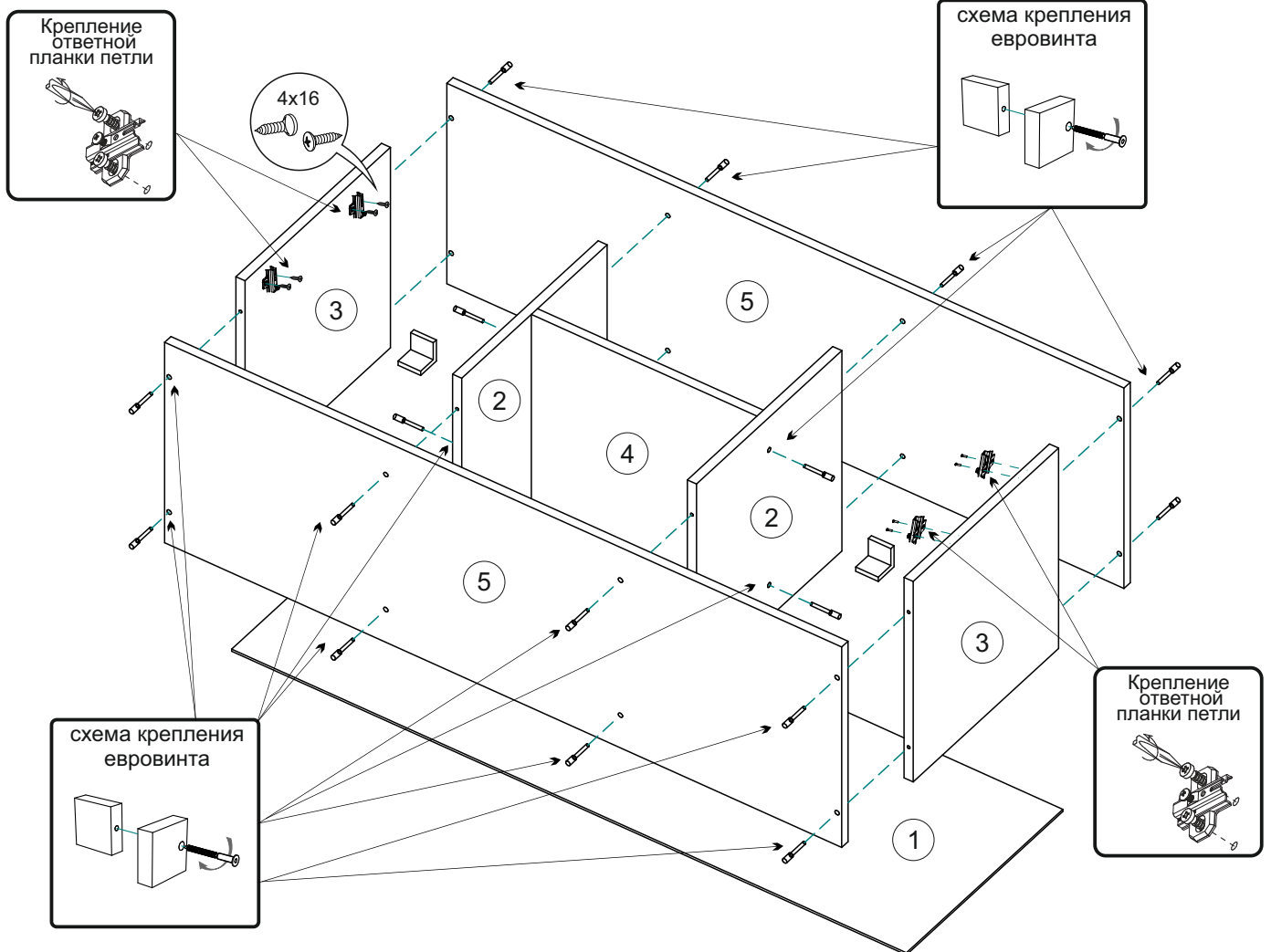
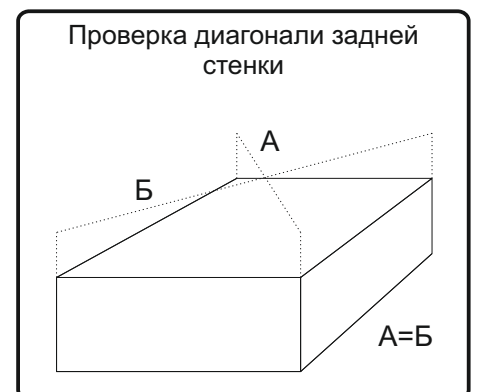
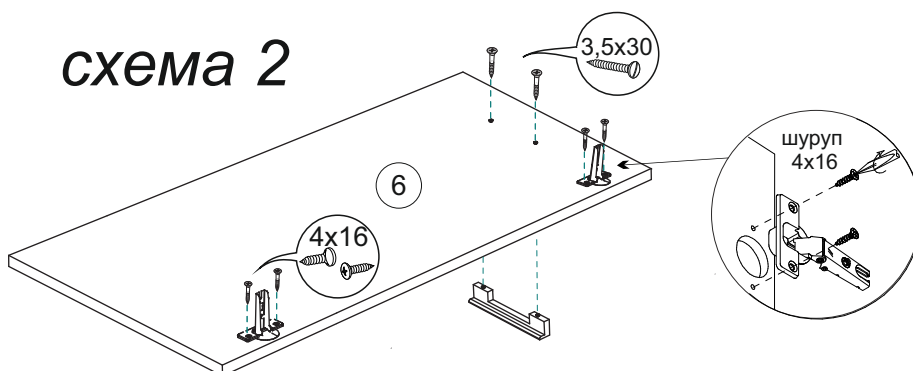
1. Мебель должна эксплуатироваться в сухих и теплых помещениях, имеющих отопление и вентиляцию при температуре воздуха не ниже +1° и не выше +40°, относительной влажности 65-85%.
2. Расположение мебели ближе одного метра от отопительных приборов и других источников тепла, а также под прямыми солнечными лучами, вызывает ускоренное старение покрытия и деформацию мебельных щитов.
3. Поверхность деталей мебели следует оберегать от попадания влаги во избежание разбухания каркасов, фасадов и столешницы, отклеивания кромок на боковых поверхностях.
4. Следует оберегать поверхность мебели и ее конструктивные элементы от механических повреждений, которые могут быть вызваны воздействием твердых предметов, абразивных порошков, а также чрезмерными физическими нагрузками.
5. Изделия мебели необходимо устанавливать на ровные поверхности.
6. Рекомендуется для чистки преимущественно пользоваться мягкой тканью или замшей, смоченной и хорошо отжатой перед использованием. Всегда тщательно высушивайте (протирайте сухой тканью) смоченные участки по окончании чистки. Не следует использовать средства, обладающие абразивными свойствами, а также губки с покрытием из металлического волокнообразного или стружечного материала при чистке.
7. В процессе эксплуатации мебели возможно ослабление крепежной фурнитуры, необходимо осуществлять «затяжку» всех изделий металлофурнитуры, осуществляющих крепеж и регулировку узлов, обеспечивающих открывание и трансформацию подвижных элементов.

Общие технические указания по сборке.

Для удобства транспортировки и предохранения от повреждений, мебель поставляется в разобранном виде в индивидуальной упаковке. Вы можете собрать ее самостоятельно, либо воспользоваться услугами квалифицированных сборщиков. Не приступайте к сборке, не ознакомившись с инструкцией!

Проверить комплектность каждой упаковки, согласно комплектовочной ведомости. **При обнаружении дефектов или не комплектности к сборке не приступать. Обратитесь к продавцу.** ВНИМАНИЕ! Не рекомендуется одновременно вынимать детали из всех упаковок во избежание их смешивания (можете перепутать детали). Проверить наличие фурнитуры.

Во избежание перекосов и повреждений, а также загрязнения мебели, сборку производить на ровном полу, покрытом тканью или бумагой. Необходимо соблюдать осторожность, чтобы не повредить поверхность деталей. В сборке сложных и больших изделий желательно участие двух человек. Перед началом сборки необходимо определить расположение деталей в изделии в соответствии со схемами сборки и инструкцией.

Производитель оставляет за собой право вносить незначительные изменения в конструкцию, не изменяющую внешний вид и дизайн изделия без предварительного уведомления.

Поставщик гарантирует соответствие товаров требованиям ГОСТа 16371-14 при соблюдении условий транспортировки, хранения, сборки (для мебели поставляемой в разобранном виде), эксплуатации.

Гарантийный срок эксплуатации мебели: детской и для общественных помещений - 18 месяцев, бытовой – 24 месяца. Гарантийный срок при розничной продаже через торговую сеть исчисляются со дня продажи мебели, но в пределах 30 месяцев со дня ее изготовления. Срок эксплуатации 10 лет.



Россия, 440054, г.Пенза,
ул. Аустрина, д. 139А
Телефон: +7(8412)20-20-37
E-mail: mif-penza@mail.ru
<http://mebelmif.ru>

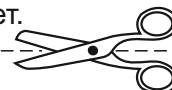

отрезать и
приклеить

**МС «Вега Позитив»
Антресоль**

Соответствует
ГОСТ 16371-14

Дата изготовления: 20____ год
Гарантийный срок эксплуатации 24 мес.
Срок службы изделия 10 лет.
Материал: ЛДСП