

Мебельная компания «МиФ»

Паспорт изделия

Инструкция по сборке и эксплуатации мебели

Гостиная «Жасмин»

2700x2057x456 (ШxВxГ)

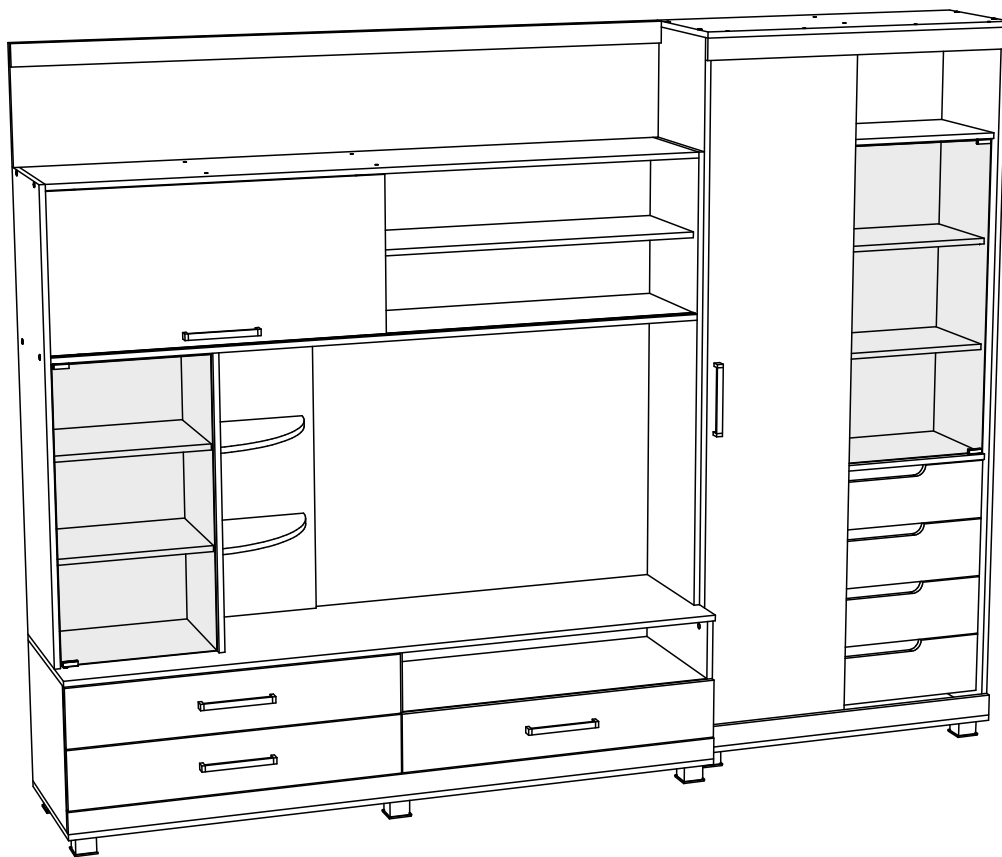

Гостиная производится в цвете:
Венге - Дуб Сонома



Россия, 440054, г. Пенза, ул. Аустрина, д. 139А
Телефон: (8412)20-20-37
E-mail: mif-penza@mail.ru
Сайт: www.mebelmif.ru

Комплектовочная ведомость на детали



Упаковка №	Наименование	Цвет детали в комплектации:	Размеры, мм	Кол-во, шт.	№
		Венге - Дуб беленый			
3	Бок левый	Венге	1975x344	1	1
3	Перегородка	Венге	1975x317	1	2
3	Бок правый	Венге	1975x344	1	3
1	Дно	Венге	1800x456	1	4
1	Крышка	Венге	1800x456	1	5
2	Вязка	Венге	1768x344	1	6
2	Вязка	Венге	1768x344	1	7
2	Бок правый	Венге	1258x344	1	8
2	Бок левый	Венге	1258x344	1	9
3	Дно	Венге	900x360	1	10
3	Крышка	Венге	900x360	1	11
1	Вязка	Венге	876x312	1	12
1	Вязка	Венге	876x440	1	13
1	Фальш-панель ящика	Венге	818x120	2	14
1	Фальш-панель ящика	Венге	818x120	1	15
1	Задняя панель ящика	Венге	818x120	3	16
2	Перегородка	Венге	800x344	1	17
2	Задняя стенка	Венге	800x344	1	18
2	Перегородка	Венге	426x312	1	19
3	Вязка	Венге	426x317	1	20
3	Вязка	Венге	426x317	1	21
3	Вязка	Венге	426x317	4	22
2	Перегородка	Венге	426x312	1	23
3	Полка	Венге	424x280	2	24
2	Полка	Венге	418x312	2	25
1	Боковина ящика	Венге	400x120	6	26
1	Перегородка	Венге	395x440	1	27
1	Бок правый	Венге	395x440	1	28
1	Бок левый	Венге	395x440	1	29
3	Задняя панель ящика	Венге	368x100	4	30
3	Фальш-панель ящика	Венге	368x100	4	31
2	Полка вязка	Венге	312x298	2	32
3	Боковина ящика	Венге	250x100	8	33
3	Планка	Венге	60x900	2	34
1	Планка	Венге	60x1800	1	35
1	Планка	Венге	60x1800	1	36
3	Дверь купе	Дуб Сонома	1969x434	1	37
2	Задняя стенка	Дуб Сонома	1800x322	1	38
3	Дверь купе	Дуб Сонома	420x890	1	39
3	Фасад ящика	Дуб Сонома	168x420	4	40
1	Фасад ящика	Дуб Сонома	163x897	3	41
3	Задняя стенка	Белый	2004x297	3	42
1	Задняя стенка	Белый	1257x447	1	43
1	Дно ящика	Белый	830x380	3	44
1	Задняя стенка	Белый	453x1348	1	45
1	Задняя стенка	Белый	424x1797	1	46
1	Дно ящика	Белый	380x230	4	47
4	Стеклостворка	-----	892x420	1	48
4	Стеклостворка	-----	792x414	1	49
3	Профиль соединительный	-----	1975	2	50

Сборку рекомендуется производить с помощью специалиста, так как неправильная сборка может привести к нежелательным последствиям. Инструкция даст Вам необходимые рекомендации по сборке, порядка которого просим Вас придерживаться. Перед сборкой внимательно ознакомьтесь с инструкцией, проверьте комплектность фурнитуры и разберите ее по назначению.

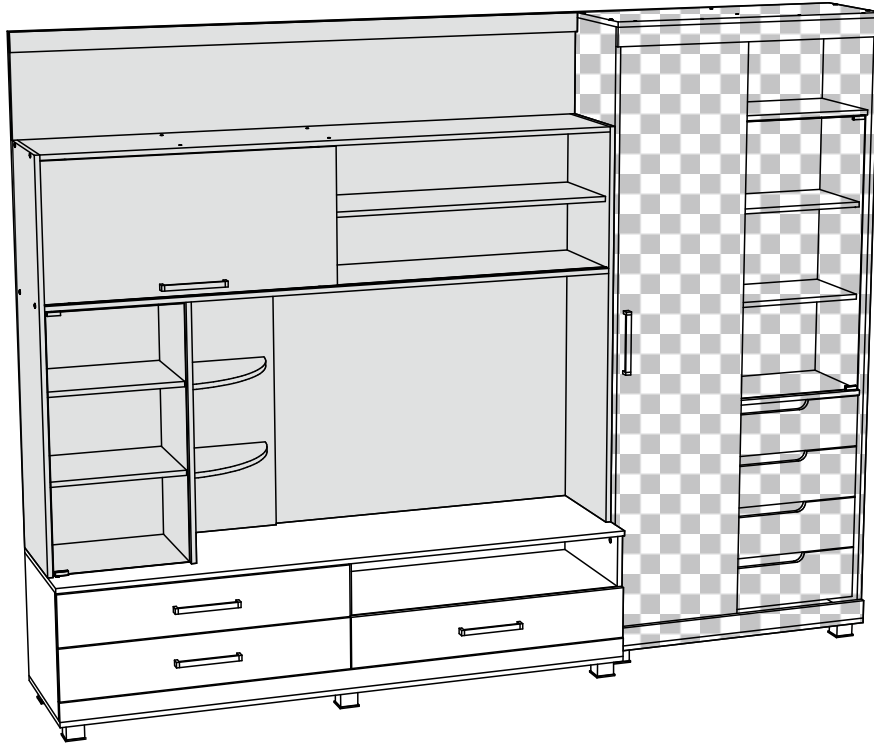
необходимый инструмент для сборки



Гостиная «Жасмин» состоит из функциональных блоков:

-  Надстройка
-  Шкаф
-  Тумба

Шкант 8x30

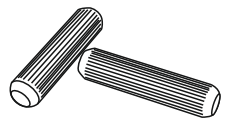

4 шт

<p>Евровинт 6x50</p>  <p>128 шт</p>	<p>Гвоздь 1,6x25</p>  <p>165 шт</p>	<p>Шуруп 4x16</p>  <p>140 шт</p>	<p>Шуруп 4x25</p>  <p>18 шт</p>	<p>Шуруп 4x45</p>  <p>6 шт</p>	<p>Шуруп 3,5x30</p>  <p>4 шт</p>
<p>Ключ для евровинта</p>  <p>1 шт</p>	<p>Заглушка для евровинта</p>  <p>38 шт</p>	<p>Опора ОРК-52К</p>  <p>10 шт</p>	<p>Ручка С-18 192 мм</p>  <p>5 шт</p>	<p>Ролик нижний</p>  <p>4 шт</p>	<p>Фиксатор двери верхний</p>  <p>4 шт</p>
<p>Стеклопетля</p>  <p>2 компл</p>	<p>Направляющая 400 мм</p>  <p>3 компл</p>	<p>Направляющая 250мм</p>  <p>4 компл</p>	<p>Шток эксцентриковой стяжки</p>  <p>4 шт</p>	<p>Эксцентрик</p>  <p>4 шт</p>	<p>Полкодержатель</p>  <p>16 шт</p>

Схема сборки: Жасмин (шкаф)

1. Сборку необходимо производить вдвоём на чистой, ровной поверхности. Предварительно, перед сборкой определить место установки изделия. Вскрыть пакеты и согласно схеме сборки прикрепить необходимую фурнитуру в отверстия. После этого можно приступить к сборке.

2. Сборка производится, тыльной стороной вниз. Соедините перегородку №2 с вязками №20, №21, №22 еврошурупами как показано на схеме 1.



Схема 1

3. Боковину №3 соедините с вязками №21, №22 евровинтами как показано на схеме 2. На боковины №2, №3 установите направляющие с помощью шурупов 4x16мм.

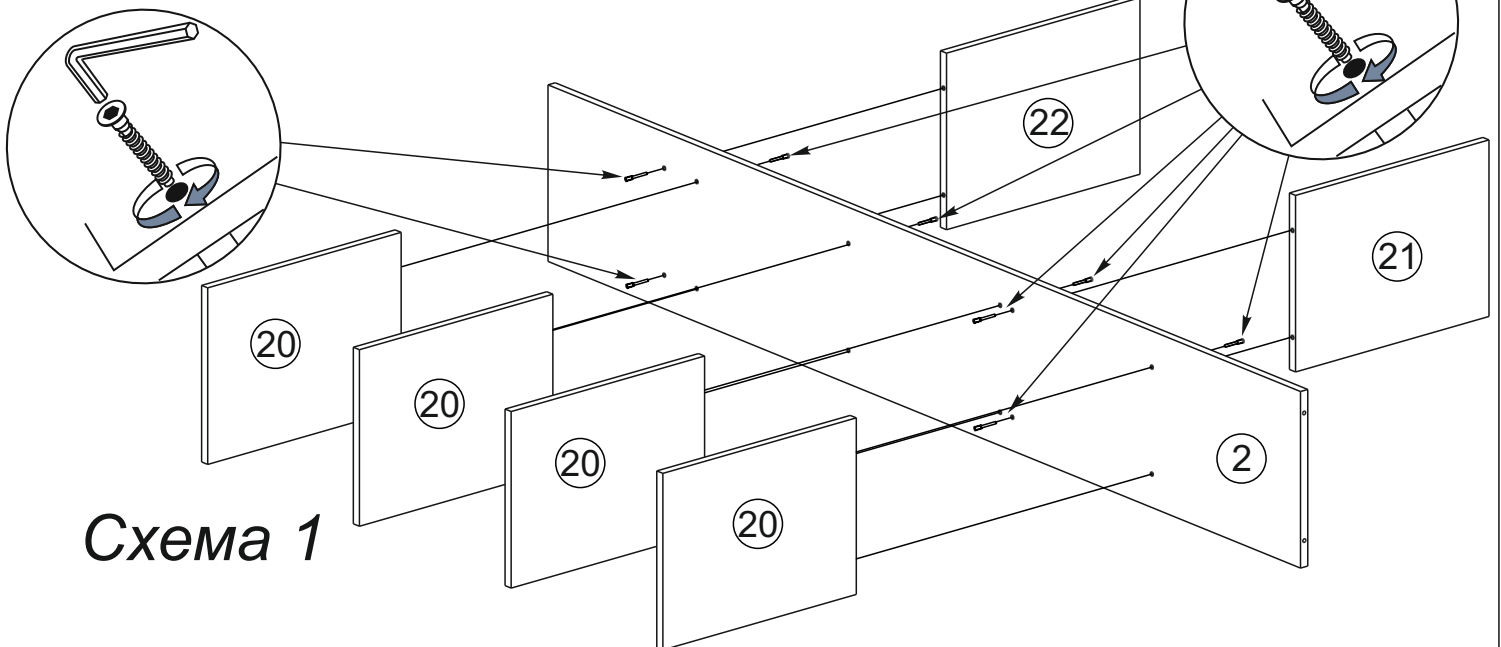

Схема 2

4. Соедините боковину №1 с вязками №20 евровинтами как показано на схеме 3.

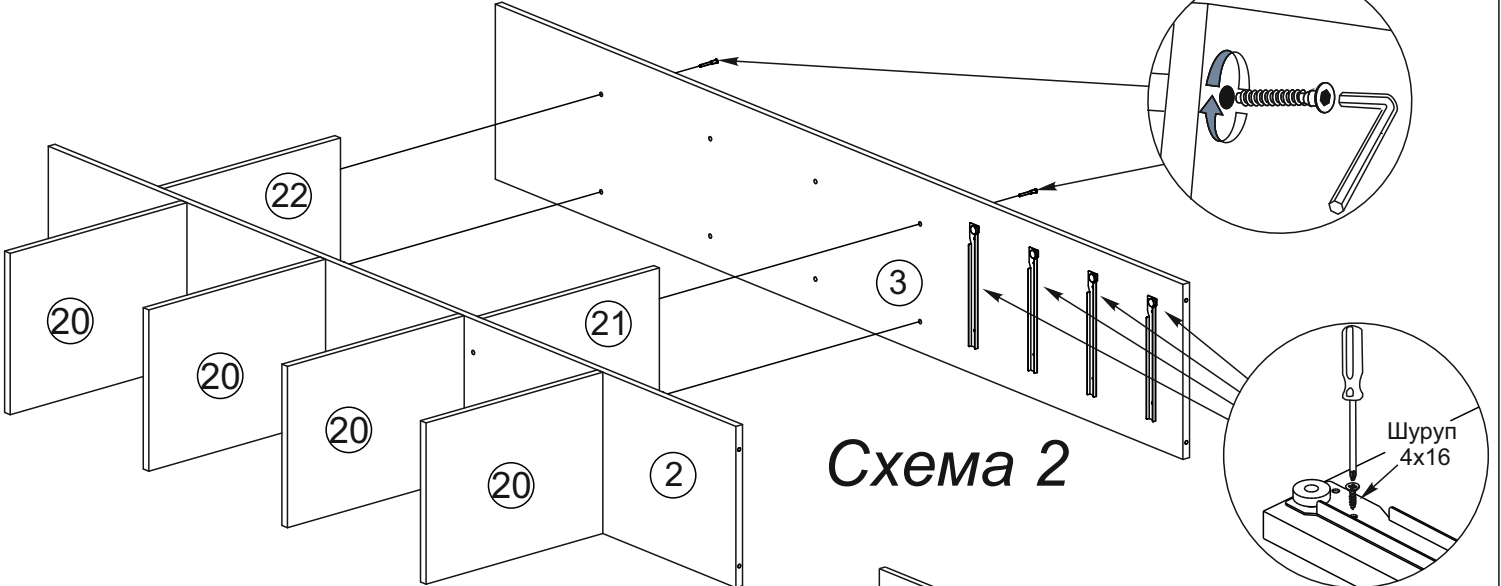

Схема 3

5. На дно №10 установите опоры с помощью шурупов 4x16 мм.

Соедините крышку №11, дно №10 с боковинами №3, №1, перегородкой №2 евровинтами как показано на схеме 4.

Схема 4

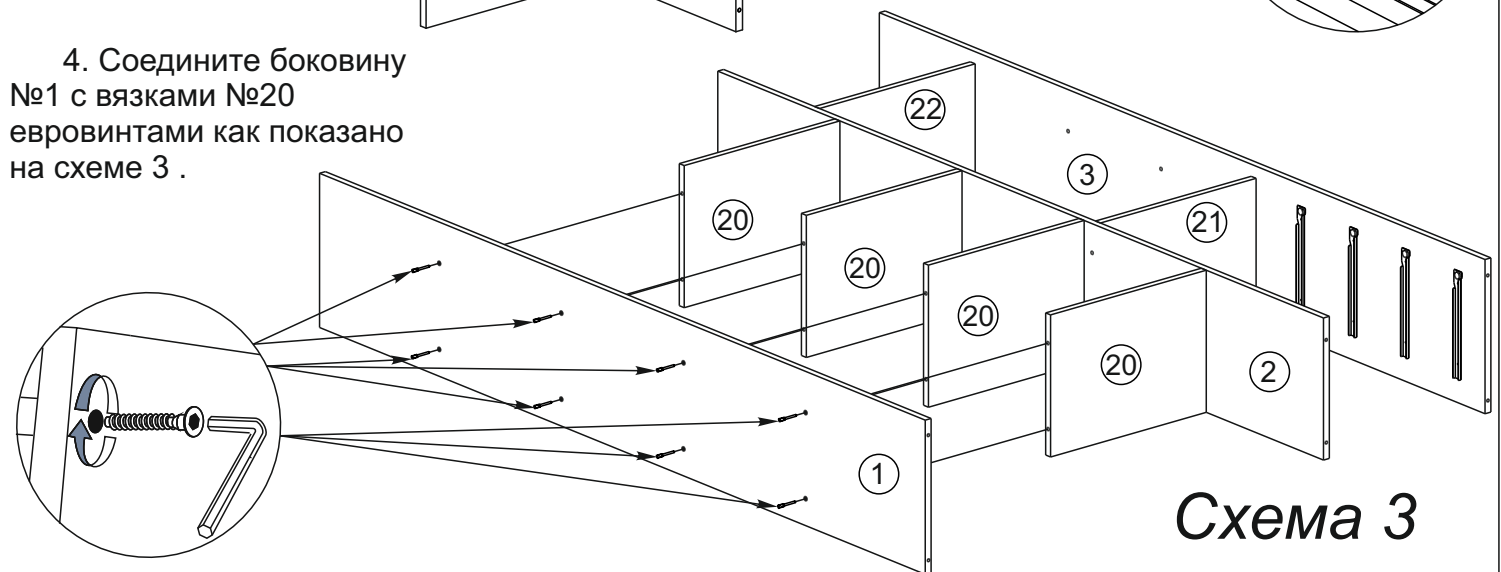
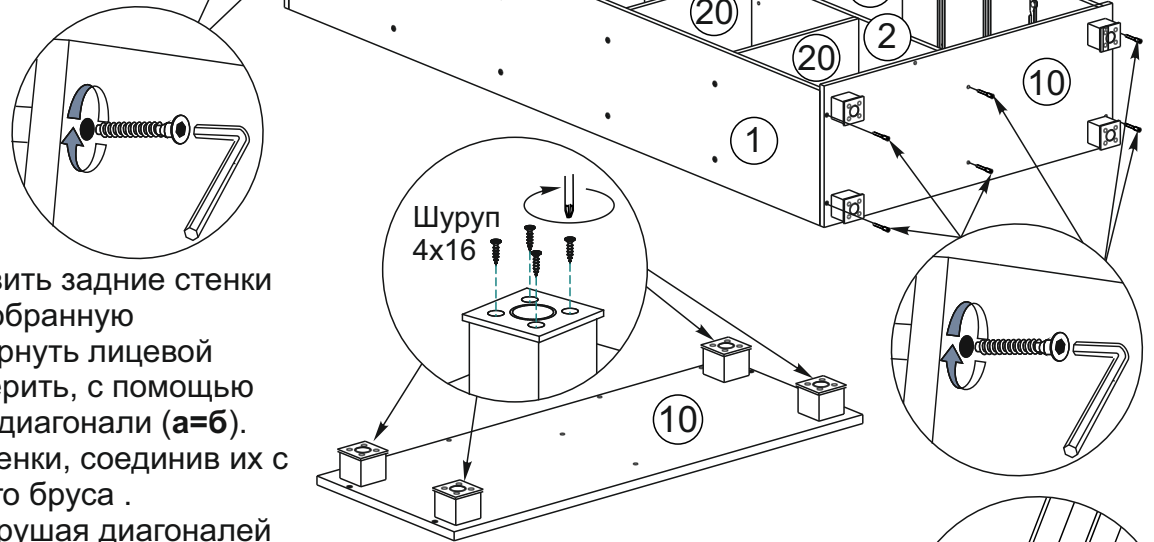

6. Чтобы установить задние стенки №42, необходимо собранную конструкцию перевернуть лицевой стороной вниз. Замерить, с помощью рулетки, и уровнять диагонали ($a=b$). Наложить задние стенки, соединив их с помощью монтажного бруса.

Аккуратно, не нарушая диагоналей прибить ЛДВП с шагом 130-150мм. гвоздями согласно схеме 5.

Схема 5

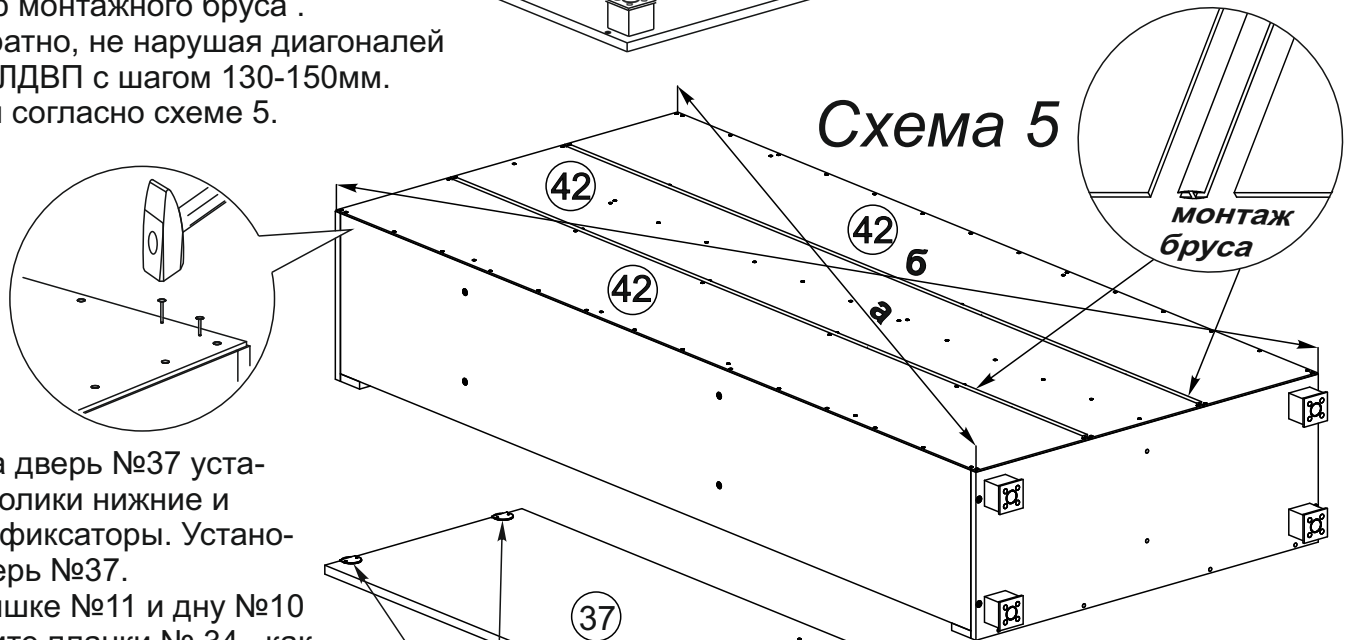

7. На дверь №37 установите ролики нижние и верхние фиксаторы. Установите дверь №37.

К крышке №11 и дну №10 прикрепите планки №34, как показано на схеме 6.



Схема 6

Схема сборки: Жасмин (центральная секция)

Схема 6

7. Далее соберите центральную секцию. Сборка производится, тыльной стороной вниз. Соедините заднюю стенку №18 с вязками №32 евровинтами, как показано на схеме 6.

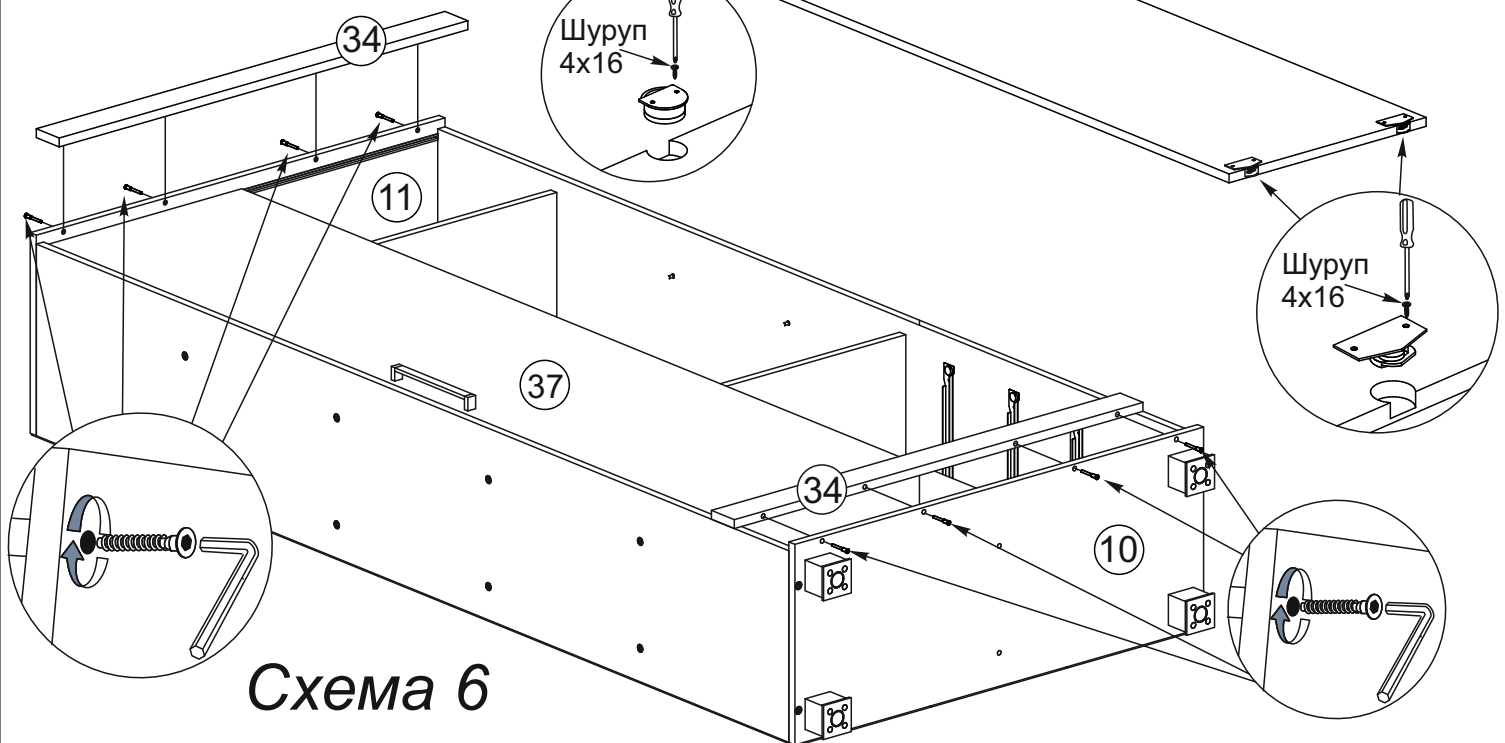
8. Соедините перегородку №17 с вязками №32 евровинтами, как показано на схеме 7.



Схема 7

9. Соедините вязку №12 с перегородкой №19 евровинтами, как показано на схеме 8.

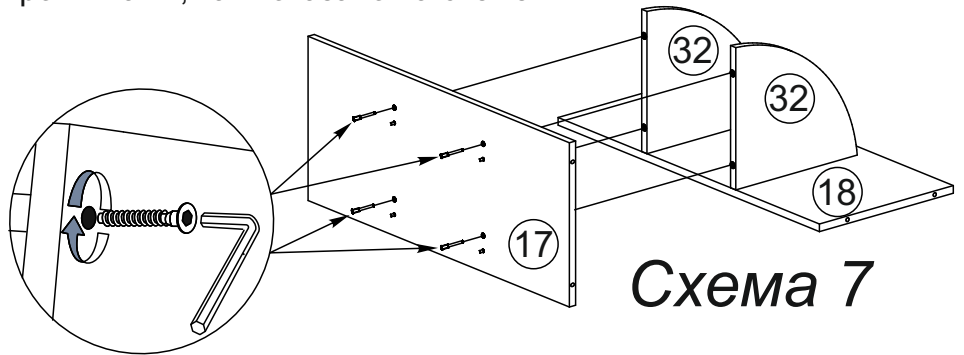
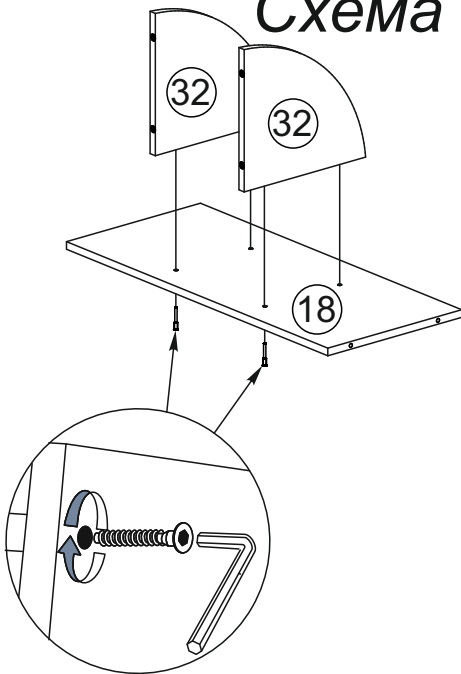

Схема 8

10. На вязку №6 установите шканты. Соедините вязку №6 с перегородками №19, №23 евровинтами, как показано на схеме 9.



Схема 9

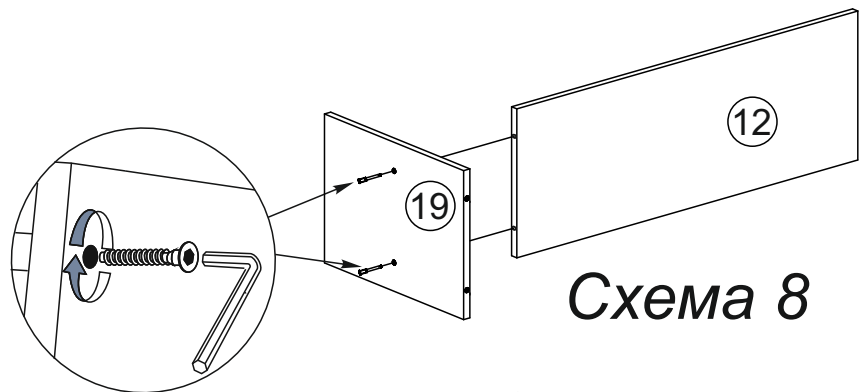

Схема 10

11. Соедините вязку №6 с перегородкой №17 шкантами и №18 евровинтами, как показано на схеме 10.

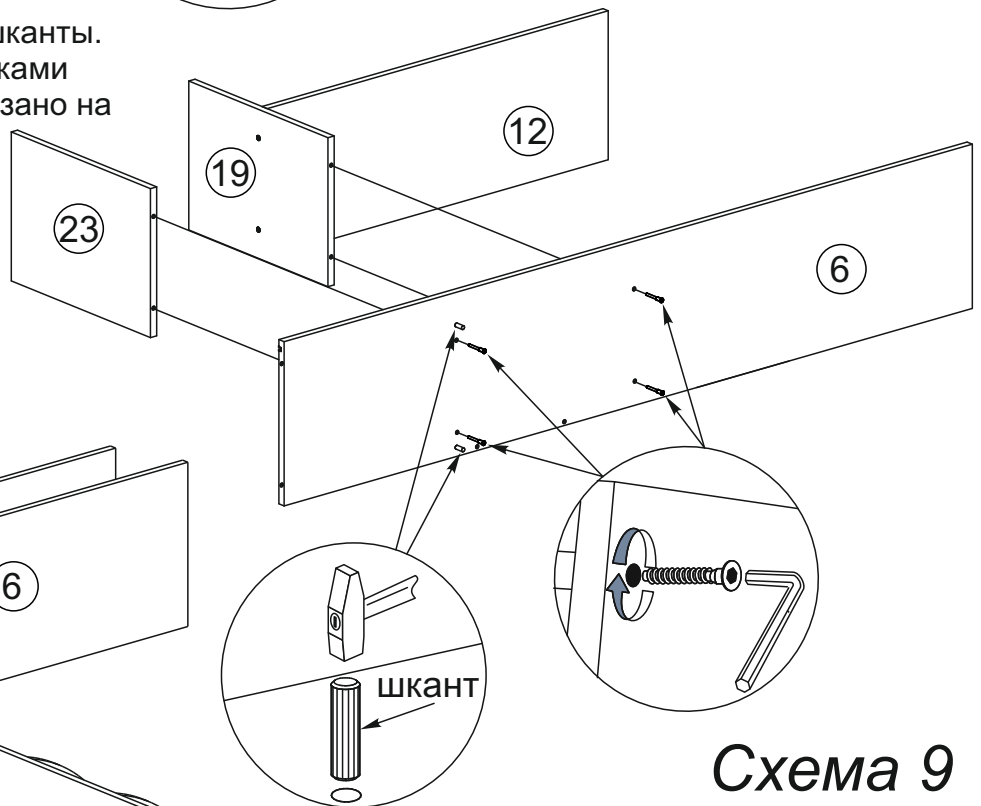
12. Далее соедините вязку №7 с перегородками №19, №23 евровинтами, как показано на схеме 11.

Схема 11

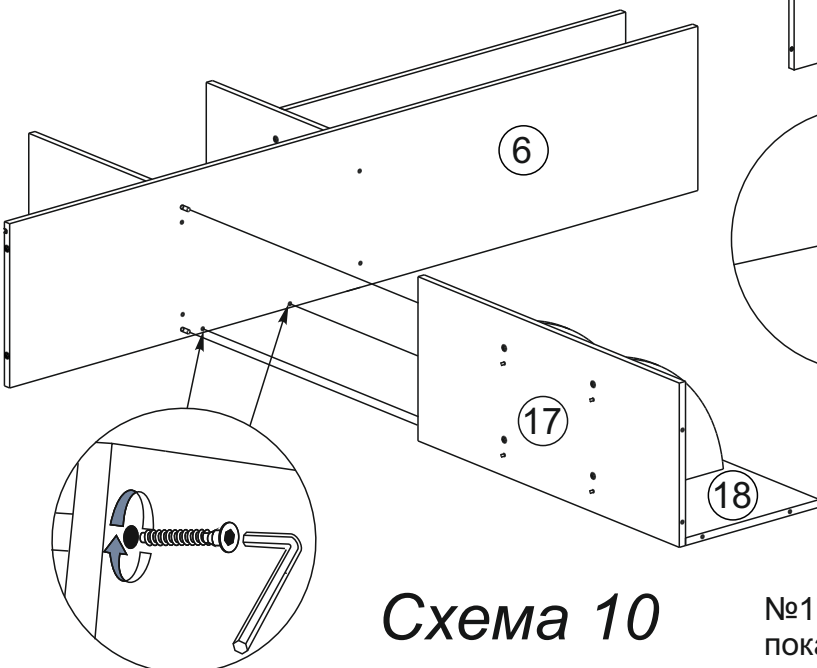
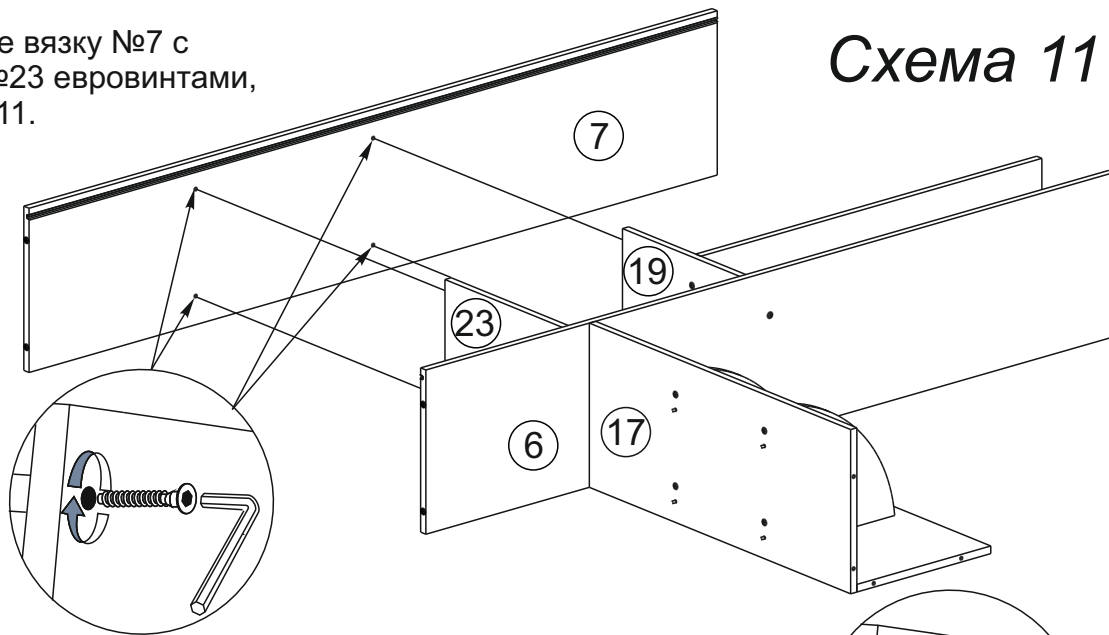

13. Соедините боковины №8, №9 с вязками №12, №6, №7 евровинтами, как показано на схеме 12.

Схема 12



Схема 13



14. На крышку №5 установите шканты и штоки эксцентров. Соедините крышку №5 с деталями №17, №18, №8, №9 евровинтами, как показано на схеме 13.

15. На дно №4 закрепите опоры. На боковины №29, №28, №27 закрепите направляющие шурупами 4x16. Соедините дно №4 с деталями №29, №28 и №27 евровинтами, как показано на схеме 14.

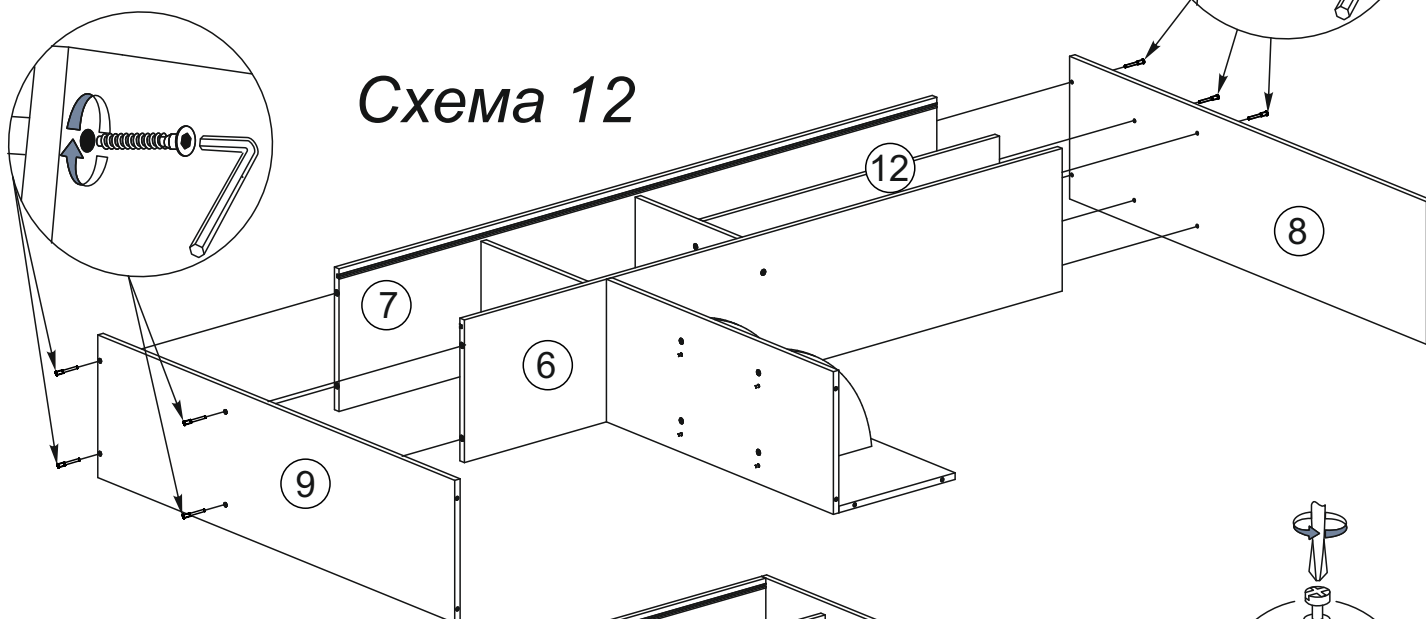
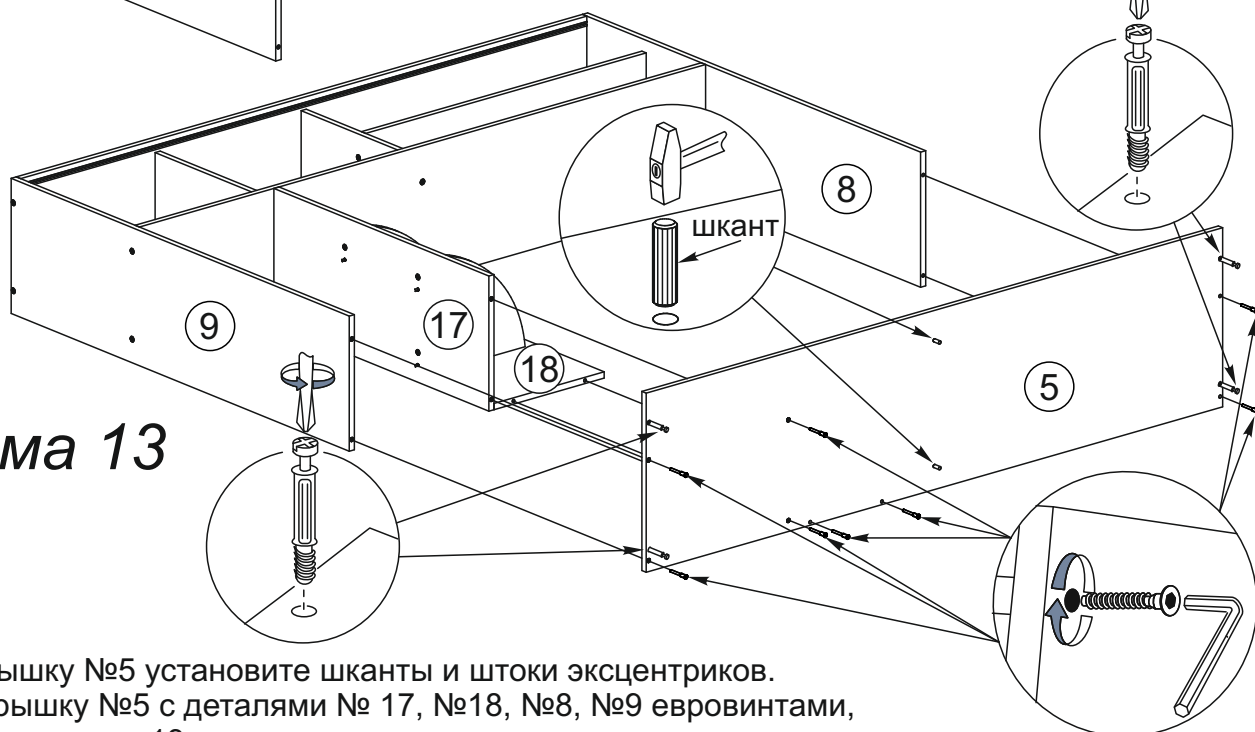

Схема 14

16. Соедините крышку №5 с боковинами №29, №28, №27 с помощью эксцентриков как показано на схеме 15.

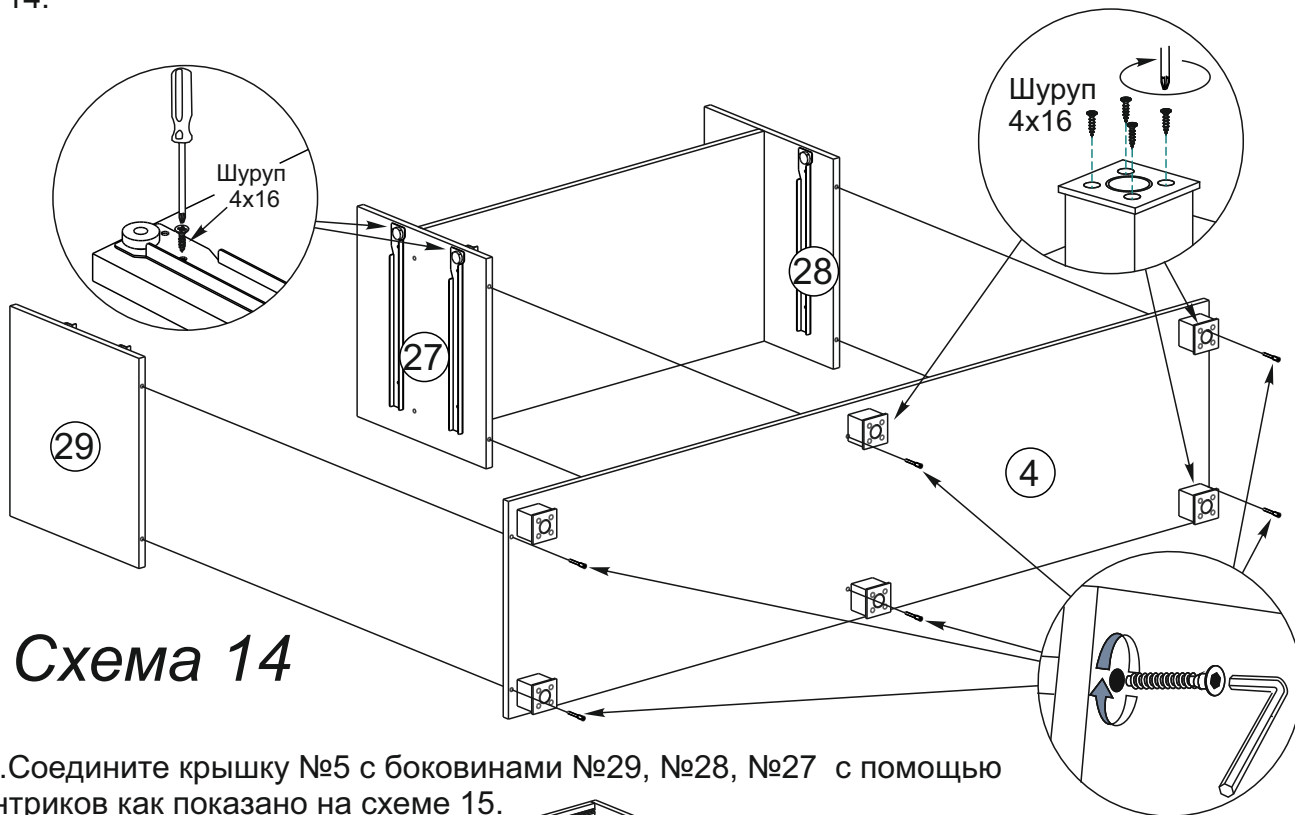

Схема 15

17. Заднюю стенку №38 с вязкой №7 с помощью еврошурупов. Планку №35 соедините с дном №4 с помощью еврошурупов как показано на схеме 16.

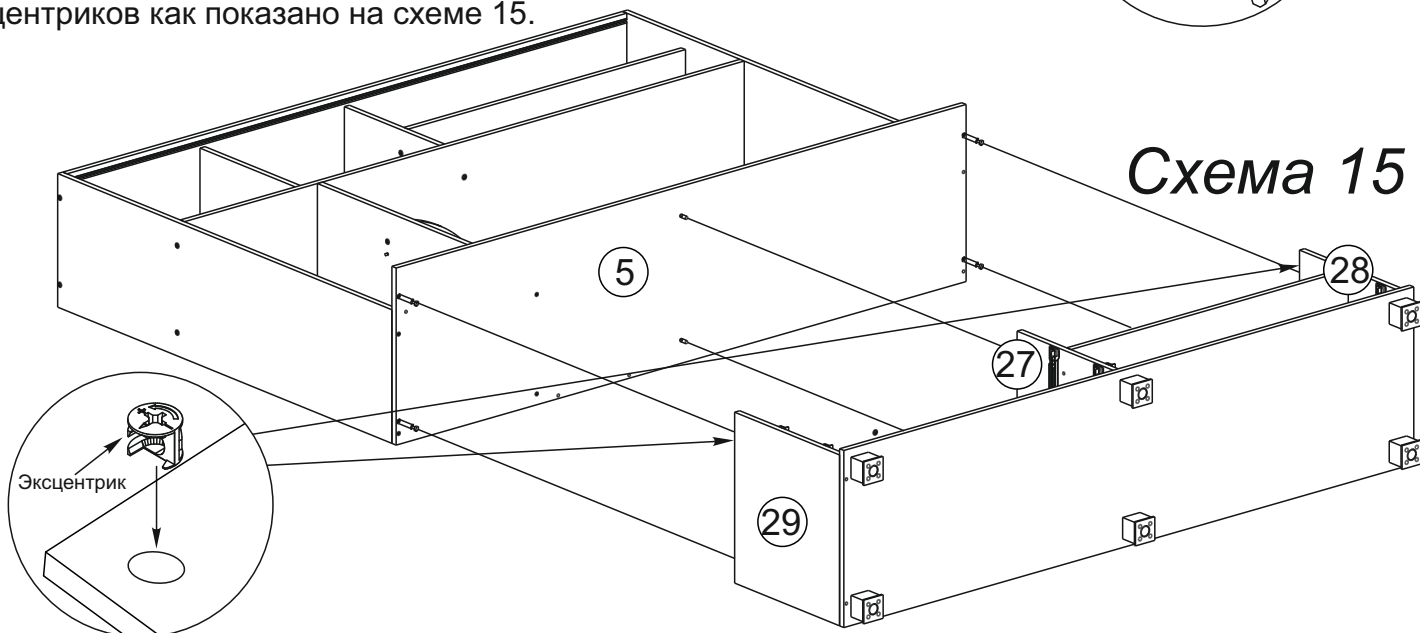

Схема 16

18. Чтобы установить задние стенки №46, №43, №45 необходимо собранную конструкцию перевернуть лицевой стороной вниз. Замерить, с помощью рулетки, и уровнять диагонали и наложить задние стенки. Аккуратно, не нарушая диагоналей прибить ЛДВП с шагом 130-150мм. гвоздями согласно схеме 17.

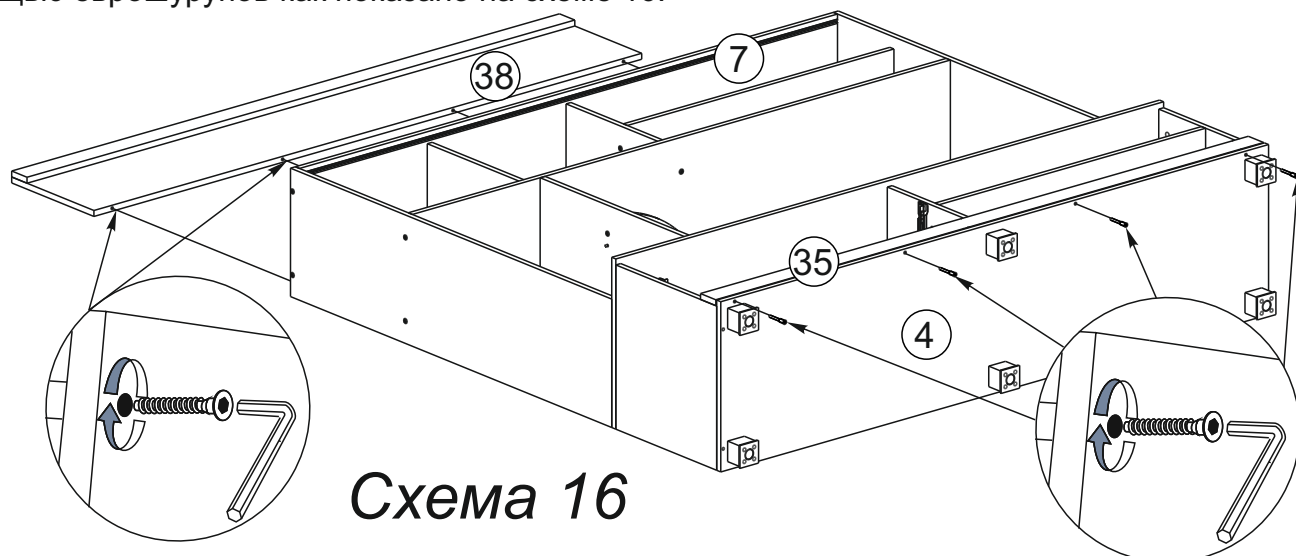

Схема 17

19. Собираем ящик, как показано на схеме 18:

- евровинтами соединяем детали ящика (№ 14 или 15, 16, 26 - для ящиков тумбы, 30, 31, 33 - для ящиков расположенных в шкафу).
- Обратите внимание, что ящики тумбы собираются на левую или правую сторону. Различие в деталях №14 и №15.
- дно ящиков (№44 и №47) устанавливается в паз при сборке ящика.
- фасады ящиков №41 крепим к деталям №14 или №15 (для ящиков в тумбе) шурупами 4x25, а фасады ящиков №40 к деталям №31, используя те же шурупы.
- к деталям №40 крепим ручку шурупами 4x45 через детали №14(№15).
- устанавливаем ответные части направляющих снизу боковины ящика и крепим их шурупами 4x16 из комплекта фурнитуры. На схеме, для примера, показан только ящик из шкафа. Направляющие на ящики тумбы монтируются также.

Схема 18

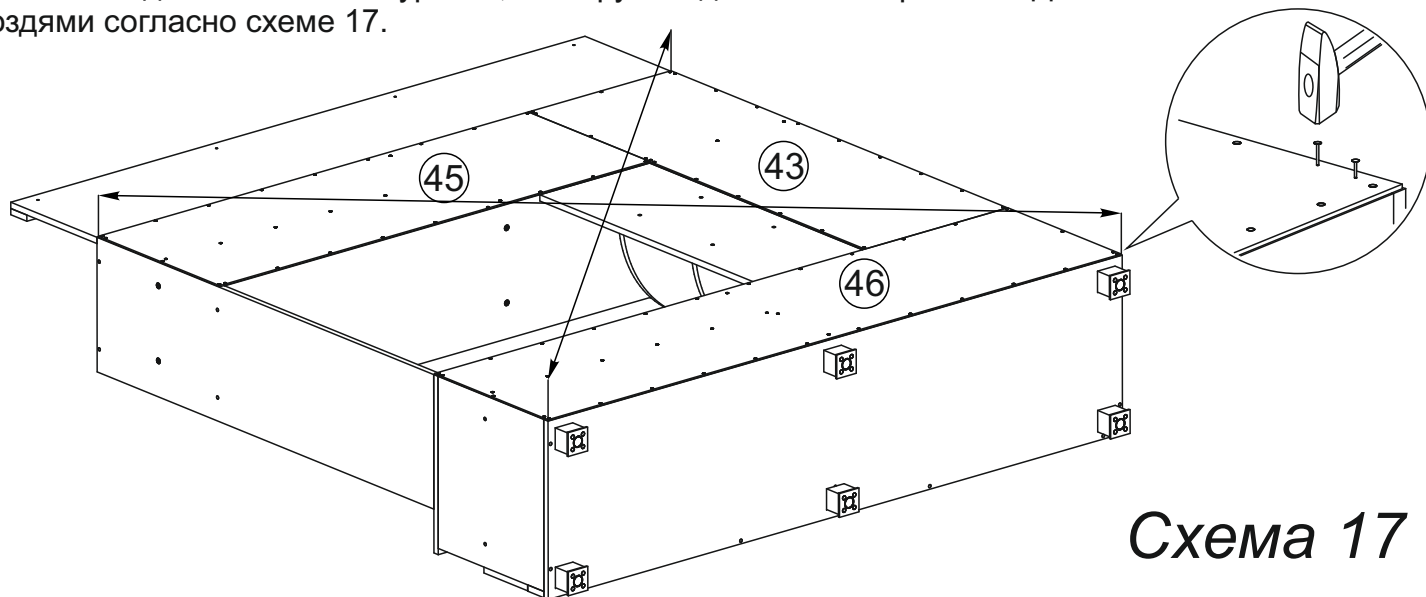
А<Б деталь №14 (правый ящик)

А>Б деталь №15 (левый ящик)

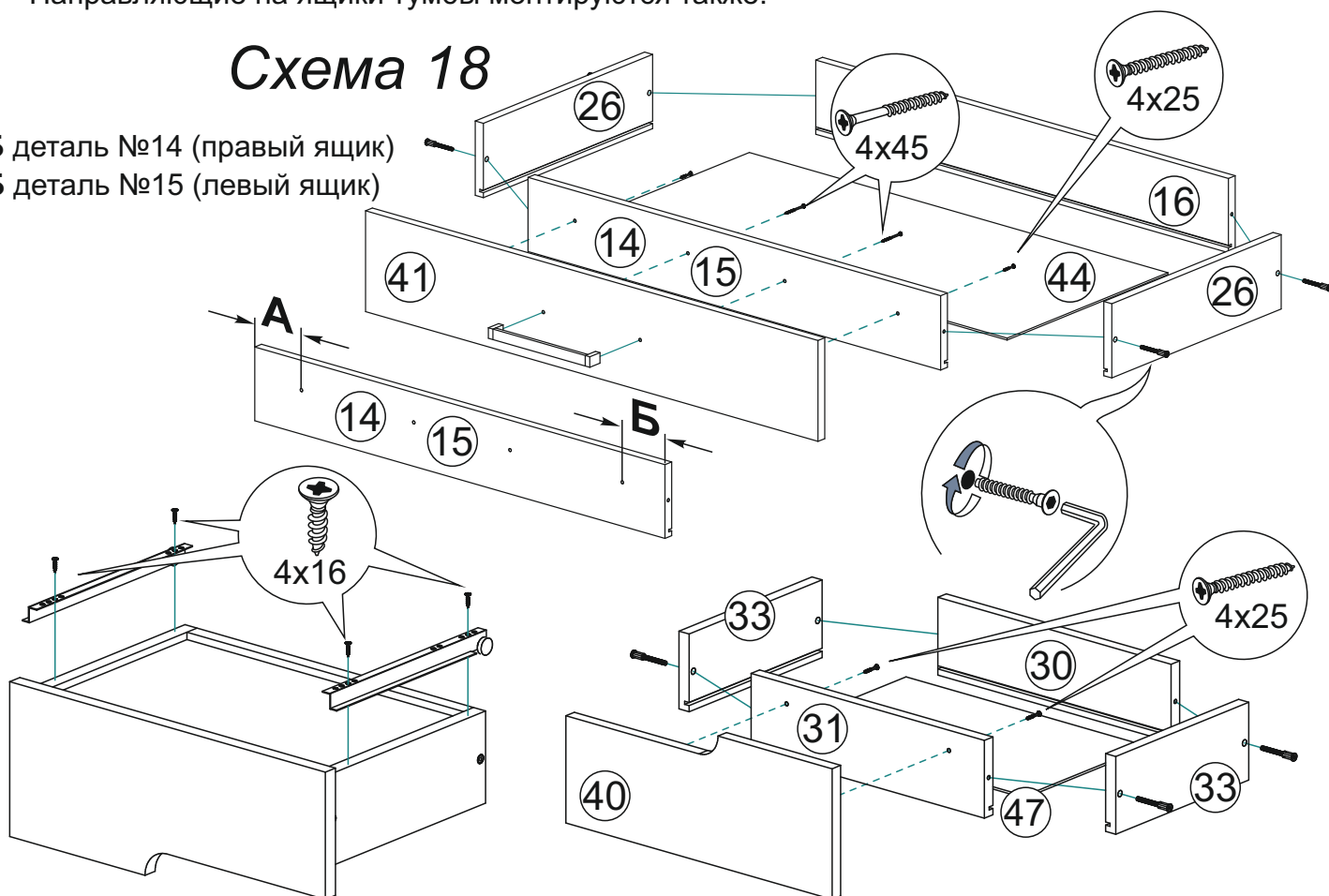

Инструкция по уходу за мебелью и правила эксплуатации

Для поддержания надлежащего внешнего вида и увеличение срока эксплуатации рекомендуется соблюдать следующие общие правила:

1. Мебель должна эксплуатироваться в сухих и теплых помещениях, имеющих отопление и вентиляцию при температуре воздуха не ниже +1° и не выше +40°, относительной влажности 65-85%.
2. Расположение мебели ближе одного метра от отопительных приборов и других источников тепла, а также под прямыми солнечными лучами, вызывает ускоренное старение покрытия и деформацию мебельных щитов.
3. Поверхность деталей мебели следует оберегать от попадания влаги во избежание разбухания каркасов, фасадов и столешницы, отклеивания кромок на боковых поверхностях.
4. Следует оберегать поверхность мебели и ее конструктивные элементы от механических повреждений, которые могут быть вызваны воздействием твердых предметов, абразивных порошков, а также чрезмерными физическими нагрузками.
5. Изделия мебели необходимо устанавливать на ровные поверхности.
6. Рекомендуется для чистки преимущественно пользоваться мягкой тканью или замшей, смоченной и хорошо отжатой перед использованием. Всегда тщательно высушивайте (протирайте сухой тканью) смоченные участки по окончании чистки. Не следует использовать средства, обладающие абразивными свойствами, а также губки с покрытием из металлического волокнообразного или стружечного материала при чистке.
7. В процессе эксплуатации мебели возможно ослабление крепежной фурнитуры, необходимо осуществлять «затяжку» всех изделий металлофурнитуры, осуществляющих крепеж и регулировку узлов, обеспечивающих открывание и трансформацию подвижных элементов.

Общие технические указания по сборке.

Для удобства транспортировки и предохранения от повреждений, мебель поставляется в разобранном виде в индивидуальной упаковке. Вы можете собрать ее самостоятельно, либо воспользоваться услугами квалифицированных сборщиков. Не приступайте к сборке, не ознакомившись с инструкцией!

Проверить комплектность каждой упаковки, согласно комплектовочной ведомости. **При обнаружении дефектов или не комплектности к сборке не приступать. Обратитесь к продавцу.** ВНИМАНИЕ! Не рекомендуется одновременно вынимать детали из всех упаковок во избежание их смешивания (можете перепутать детали). Проверить наличие фурнитуры.

Во избежание перекосов и повреждений, а также загрязнения мебели, сборку производить на ровном полу, покрытом тканью или бумагой. Необходимо соблюдать осторожность, чтобы не повредить поверхность деталей. В сборке сложных и больших изделий желательно участие двух человек. Перед началом сборки необходимо определить расположение деталей в изделии в соответствии со схемами сборки и инструкцией.

Производитель оставляет за собой право вносить незначительные изменения в конструкцию, не изменяющую внешний вид и дизайн изделия без предварительного уведомления.

Поставщик гарантирует соответствие товаров требованиям ГОСТа 16371-14 при соблюдении условий транспортировки, хранения, сборки (для мебели поставляемой в разобранном виде), эксплуатации.

Гарантийный срок эксплуатации мебели: детской и для общественных помещений - 18 месяцев, бытовой – 24 месяца. Гарантийный срок при розничной продаже через торговую сеть исчисляются со дня продажи мебели, но в пределах 30 месяцев со дня ее изготовления. Срок эксплуатации 10 лет.



Россия, 440054, г.Пенза,
ул. Аустрина, д. 139А
Телефон: +7(8412)20-20-37
E-mail: mif-penza@mail.ru
<http://mebelmif.ru>

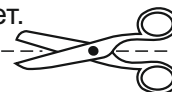

отрезать и
приклеить

Гостиная «Жасмин»

Соответствует
ГОСТ 16371-14

Дата изготовления: 20____ год
Гарантийный срок эксплуатации 24 мес.
Срок службы изделия 10 лет.
Материал: ЛДСП