

Мебельная компания «МиФ»
Паспорт изделия
Инструкция по сборке и эксплуатации
мебели

Кухонный гарнитур Камелия 1.8
1800x1077x300 (ШxВxГ)_верх
1800x846x600 (ШxВxГ)_низ

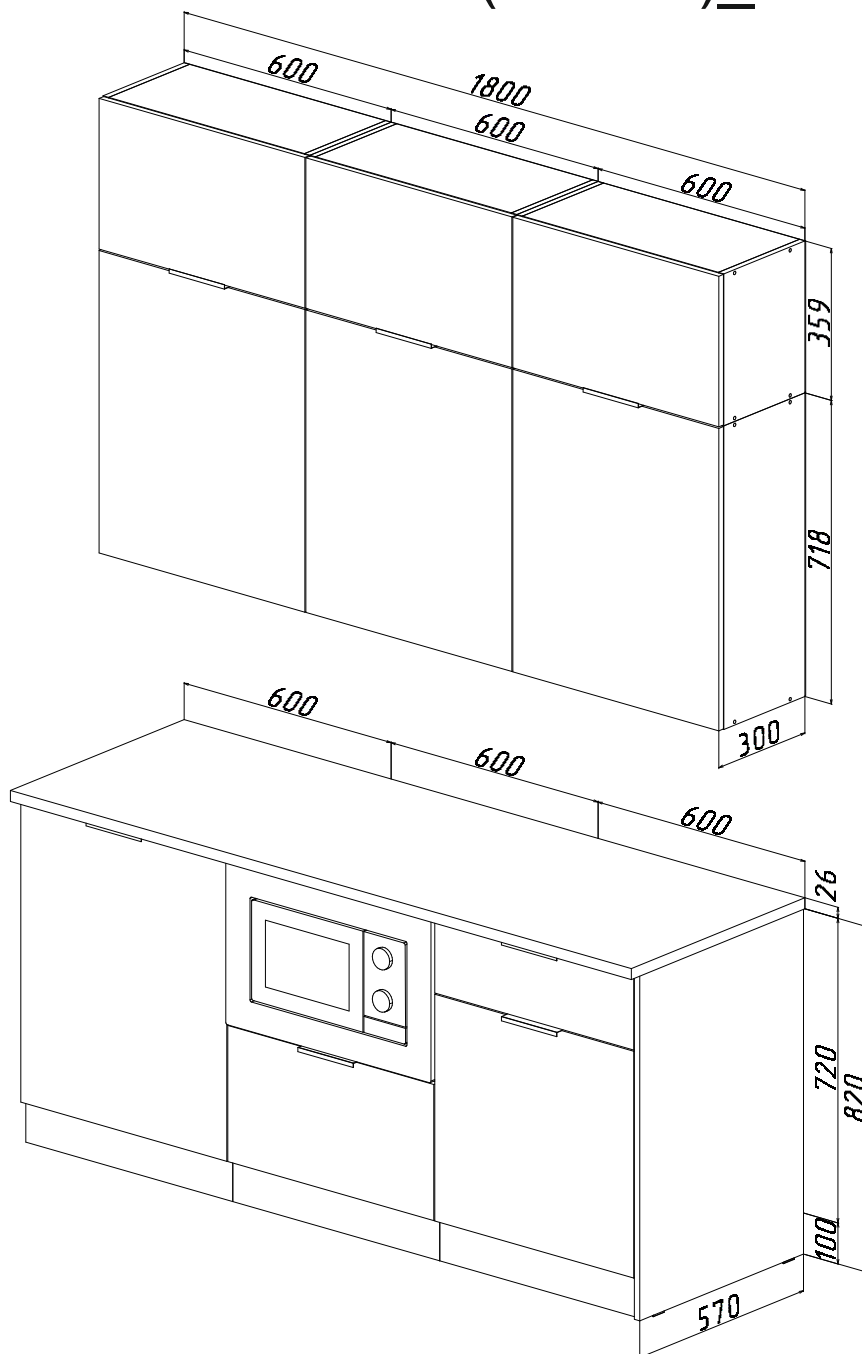

МИФ
МЕБЕЛЬНАЯ КОМПАНИЯ

Россия, Пензенская область,
г. Пенза, ул. Аустрина, 139 а
Телефон: (8412) 20-20-37 (многоканальный)
(8412) 20-20-34, 20-20-35, 90-90-44
Электронная почта: mif-penza@mail.ru
Сайт: www.mebelmif.ru

Порядок сборки модуля ШНМ600

Фурнитура

Евровинт  8 шт	Заглушка евровинта  4 шт	Ключ для евровинта  1 шт	Петля накладная  2 шт	Шуруп 4x16  30 шт	Стяжка межсекционная  2 шт
Опора пластиковая кухонная  4 шт	Ручка 99 (128мм)  1 шт	Уголок 20x20  4 шт	Клипса для цоколя  2 шт		

Детали

№ детали	Наименование	(мм)		Кол-во (шт)
		Длина	Ширина	
1	Боковина левая	704	490	1
2	Боковина правая	704	490	1
3	Дно	600	490	1
4	Планка	568	74	2
5	Цоколь	600	100	1
6	Фасад	597	715	1

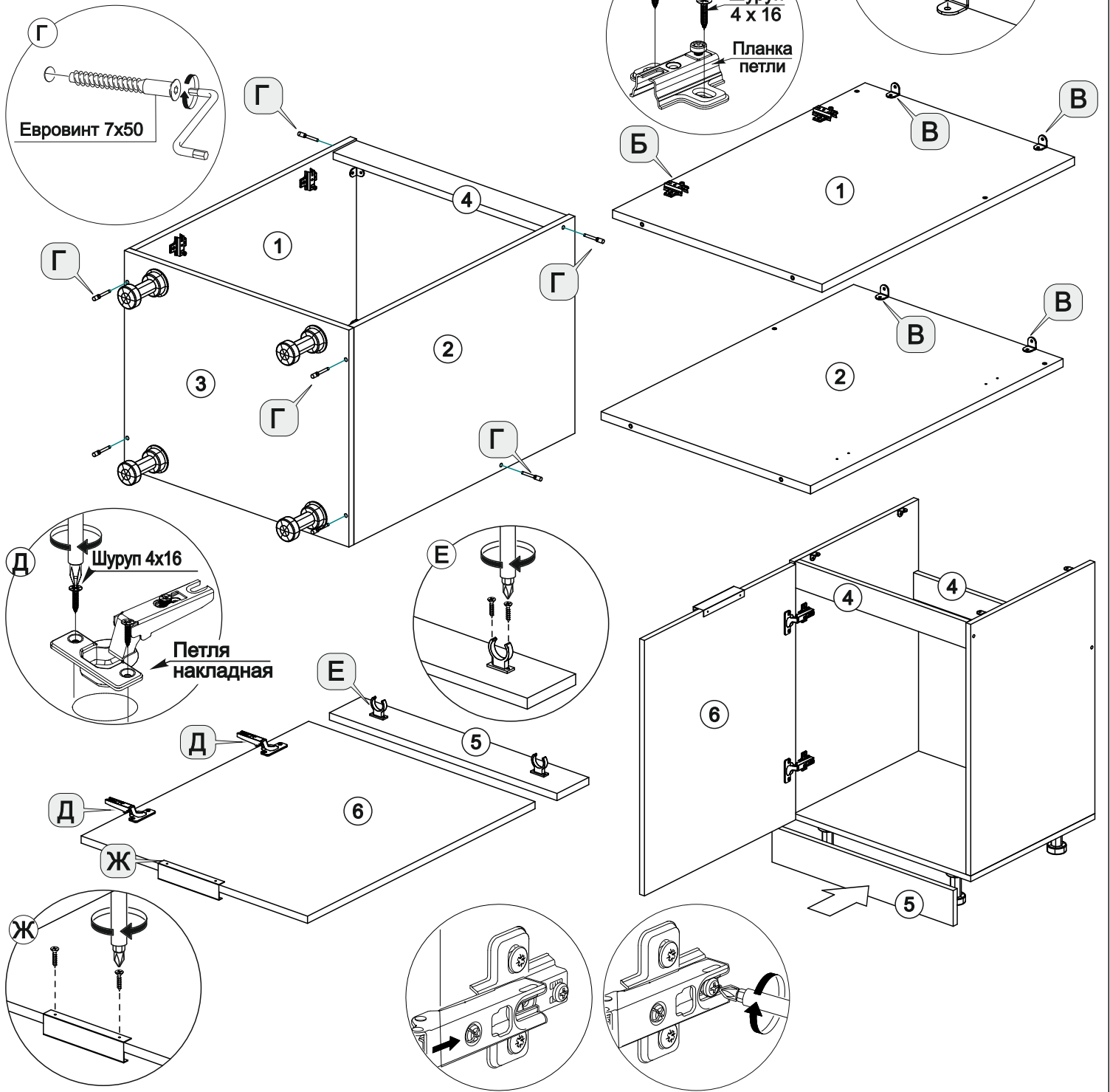

Порядок сборки модуля ШН1ЯМ600

Фурнитура

Евровинт  8 шт	Заглушка евроинта  4 шт	Ключ для евроинта  1 шт	Направляющие ПВХ 450  1 к-кт	Шуруп 4x16  30 шт	Стяжка межсекционная  2 шт
Опора пластиковая кухонная  4 шт	Ручка 99 (128мм)  1 шт	Уголок 20x20  4 шт	Стяжка эксцентриковая  4 к-кт	Гвоздь  30 шт	

Детали

№ детали	Наименование	(мм)		Кол-во (шт)
		Длина	Ширина	
1	Боковина левая	704	490	1
2	Боковина правая	704	490	1
3	Дно	600	490	1
4	Вязка	568	488	1
5	Боковина ящика правая	450	240	1
6	Боковина ящика левая	450 </td <td>240</td> <td>1</td>	240	1
7	Вязка ящика	510	240	1
8	Фасад ящика	322	597	1
9	Цоколь	600	100	1
10	Задняя стенка ЛДВП	597	328	1
11	Дно ящика ЛДВП	540	456	1

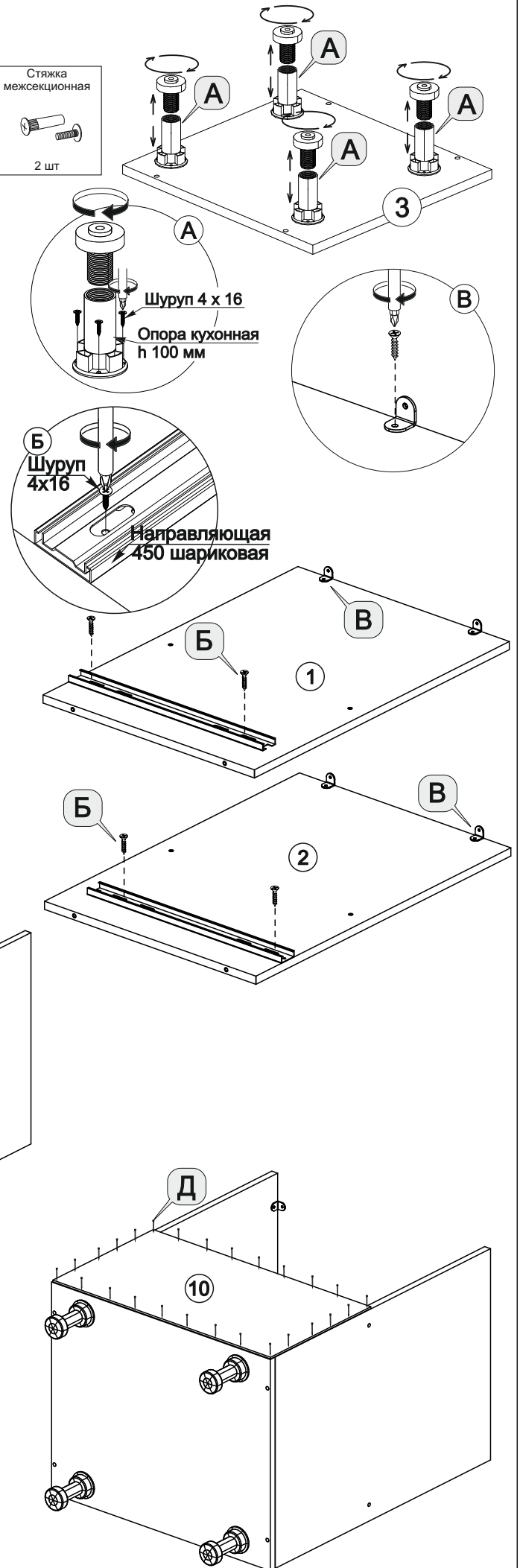
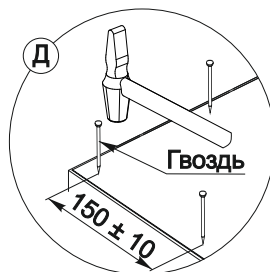
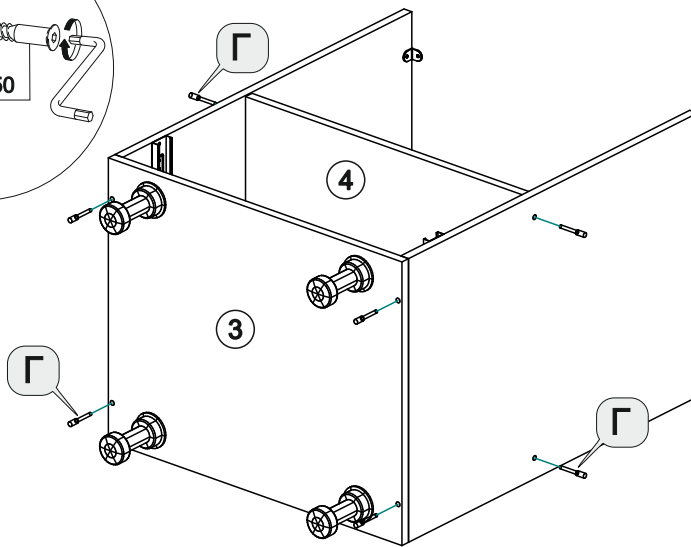
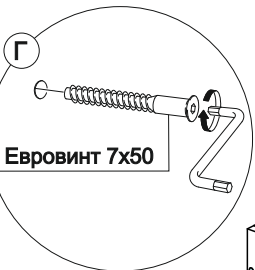

Сборка ящиков:

- 1) Соединить вязку ящика 7 с боковинами ящика 5,6 евроинтами.
- 2) Закрепить фасад ящика 8, используя эксцентриковые стяжки.
- 3) Уровнять диагонали ящика при помощи рулетки, затем закрепить дно ящика 12 гвоздями, предварительно вставив его в паз на фасаде.
- 4) Закрепить направляющие к боковинам ящика шурупами 4x16.

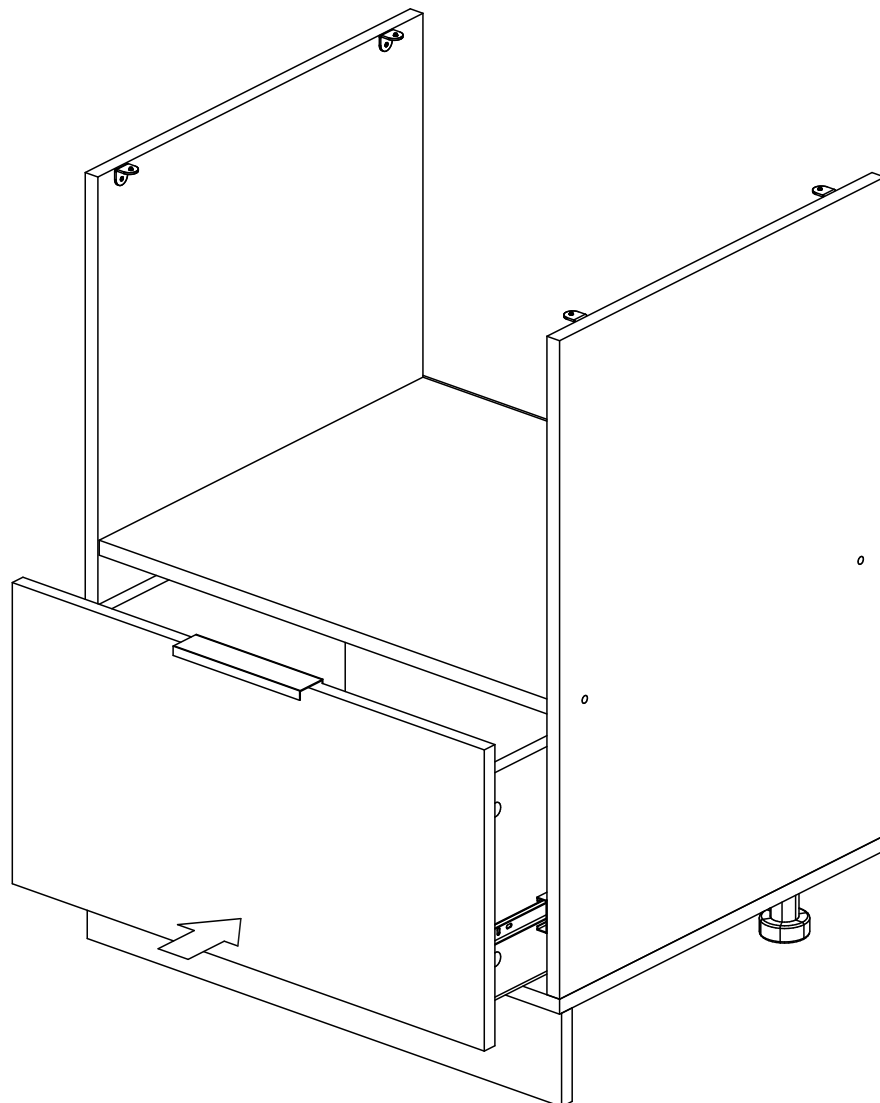
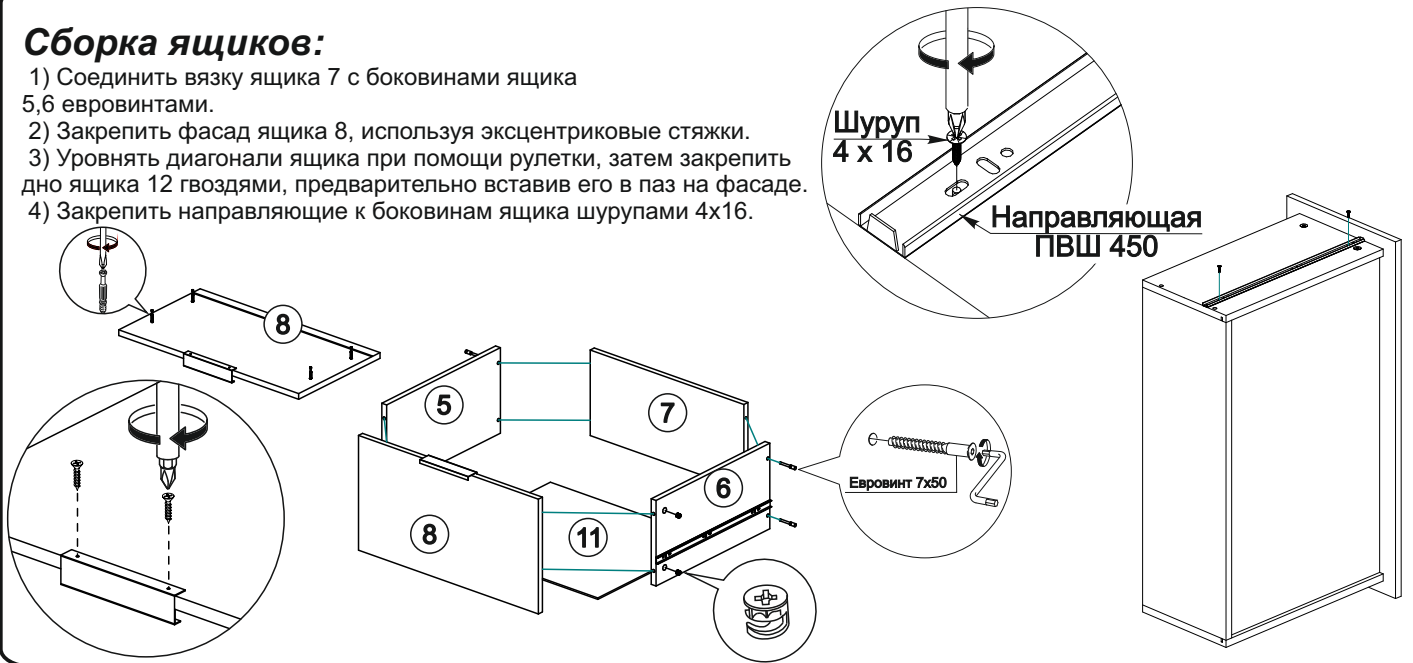

Порядок сборки модуля ШН1Я600

Фурнитура

Евровинт	Заглушка евровинта	Ключ для евровинта	Петля накладная	Шуруп 4x16	Стяжка межсекционная
8 шт	4 шт	1 шт	2 шт	30 шт	2 шт
Опора пластиковая кухонная	Ручка 99 (128мм)	Уголок 20x20			
4 шт	1 шт	4 шт			

Детали

№ детали	Наименование	(мм)		Кол-во (шт)
		Длина	Ширина	
1	Боковина левая	704	490	1
2	Боковина правая	704	490	1
3	Дно	580	490	1
4	Полка	546	470	1
5	Планка	548	74	2
6	Боковина ящика правая	450	120	1
7	Боковина ящика левая	450	120	1
8	Вязка ящика	510	120	1
9	Фасад ящика	577	176	1
10	Фасад	577	536	1
11	Фальшпанель	817	566	1
12	Цоколь	580	100	1
13	Задняя стенка ЛДВП	715	577	1
14	Дно ящика ЛДВП	520	456	1

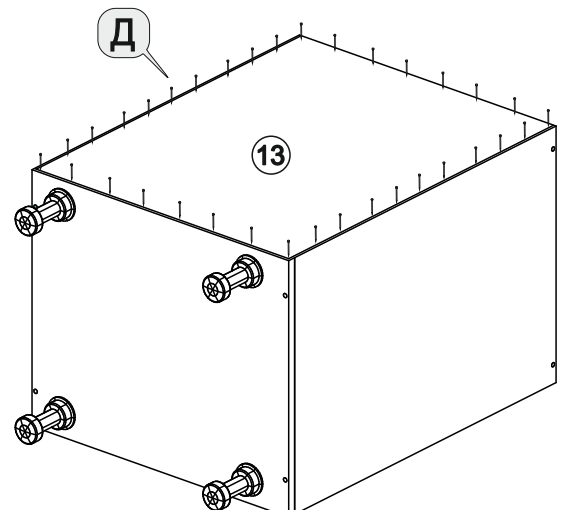
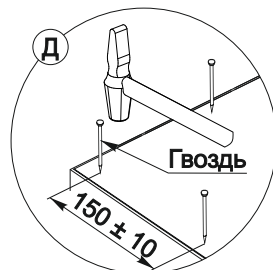
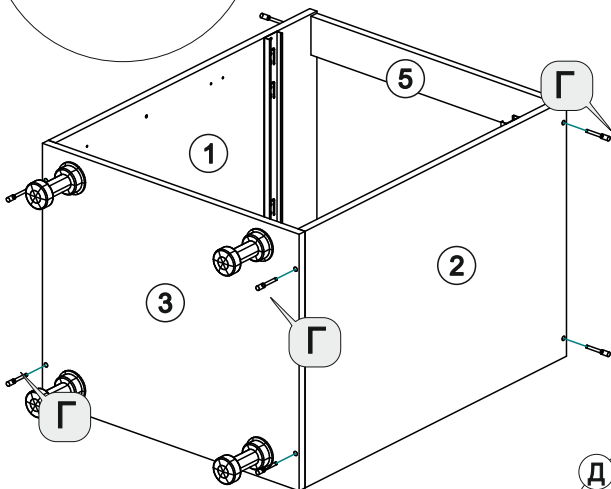
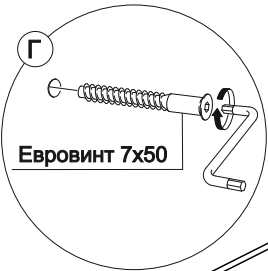
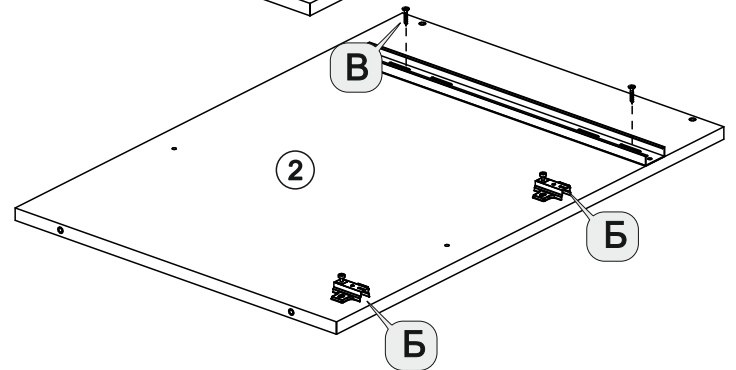
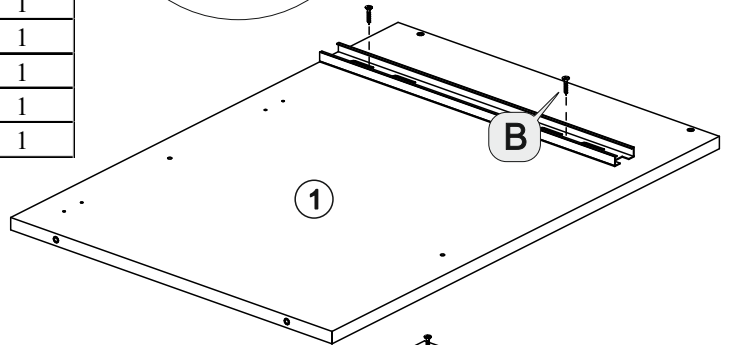
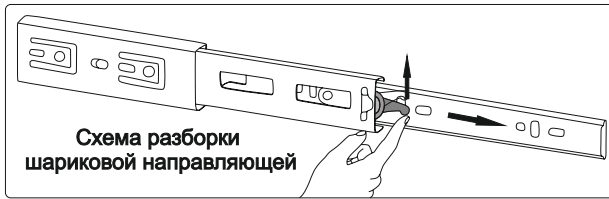
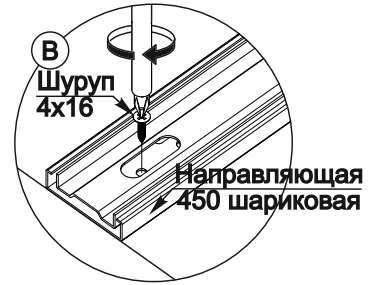
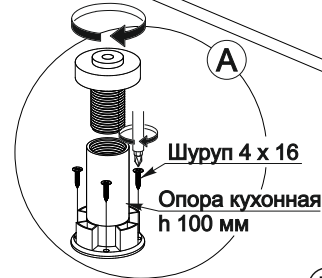
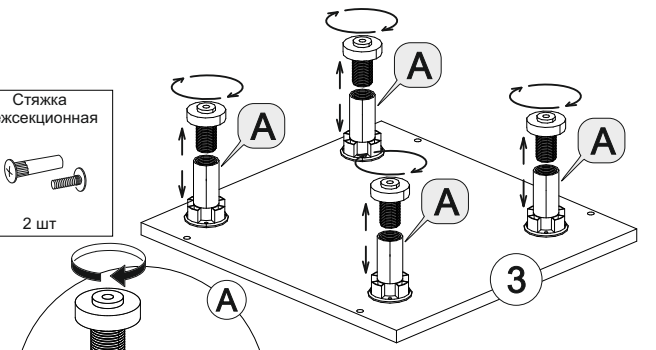

Порядок сборки модуля ШВГ 600x360.

Фурнитура

Лифт газовый  2 к-кт	Ручка 99 (128мм)  1 шт	Навес угловой с заглушкой  2 шт	Стяжка межсекционная  3 шт
Евровинт  8 шт	Заглушка  8 шт	Ключ для евровинта  1 шт	Гвоздь  20 шт
Петля накладная  2 шт	Шуруп 4x16  8 шт		

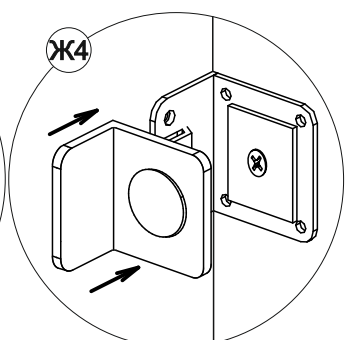
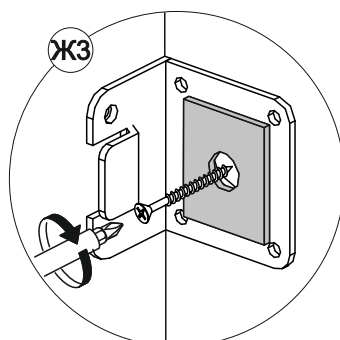
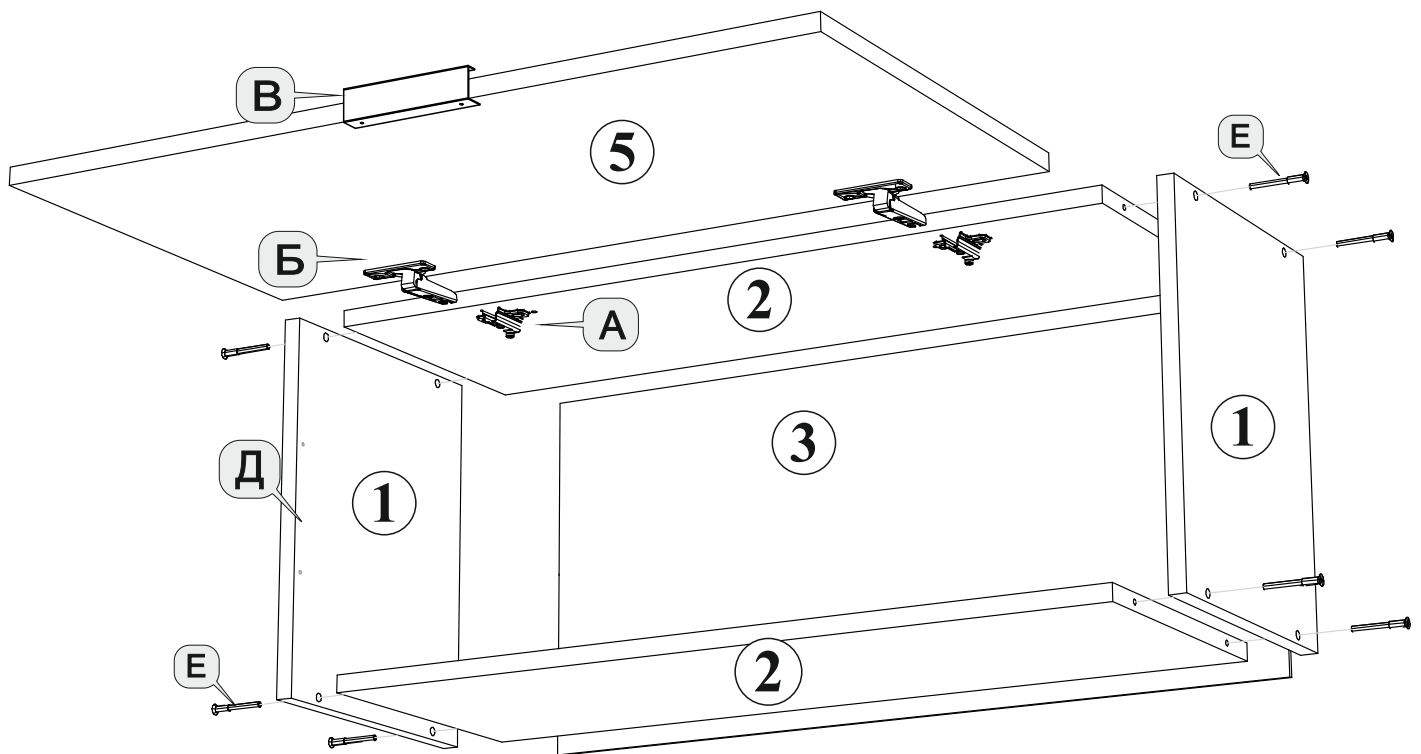
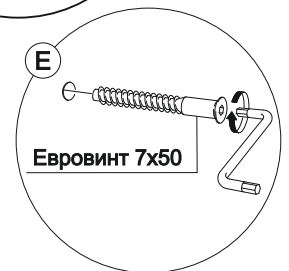
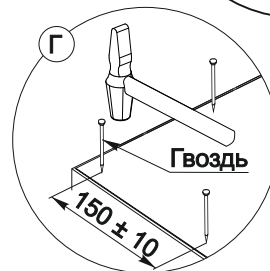
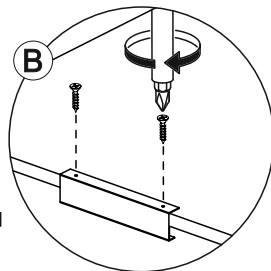
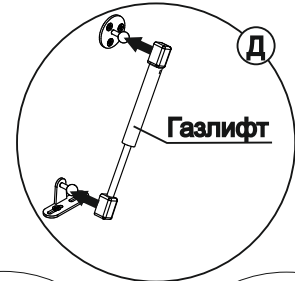

Детали

№ детали	Наименование	(мм)	(мм)	Кол-во (шт)
		Длина	Ширина	
1	Боковина	359	280	2
2	Вязка	568	280	2
3	Задняя стенка ЛДВП	595	175	2
4	Брус соединительный	568		1
5	Фасад горизонтальный	356	597	1

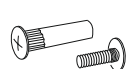

Порядок сборки модуля ШВ 600.

Фурнитура

Евровинт 7x50  8 шт	Заглушка евровинта  8 шт	Ключ для евровинта  1 шт	Петля накладная 90  2 шт	Шуруп 4x16  12 шт	Стяжка межсекционная  3 шт
Гвоздь  40 шт	Шуруп 4x30  6 шт	Полкодержатель  4 шт	Навес угловой с заглушкой  2 шт		

Детали

№ детали	Наименование	(мм)		Кол-во (шт)
		Длина	Ширина	
1	Боковина	718	280	2
2	Вязка верх	568	280	1
3	Вязка низ	568	264	1
4	Полка	566	250	1
5	Задняя стенка ЛДВП	715	597	1
6	Фасад	715	597	1

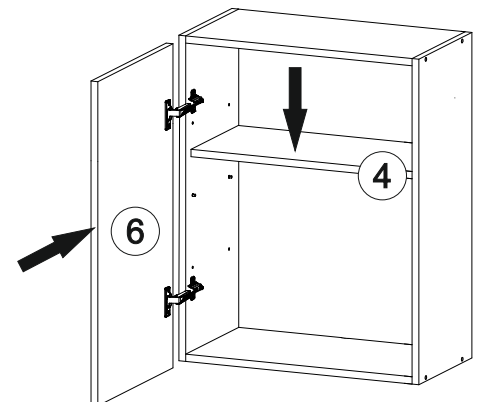
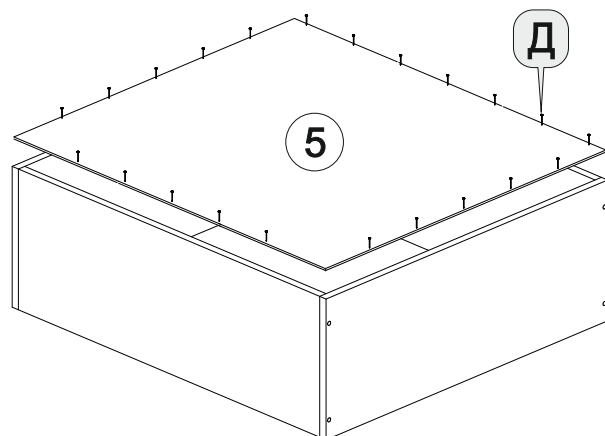
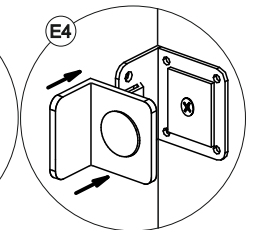
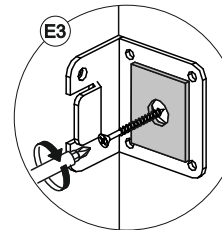
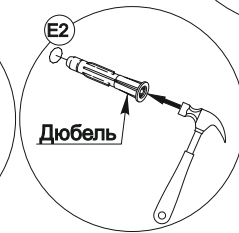
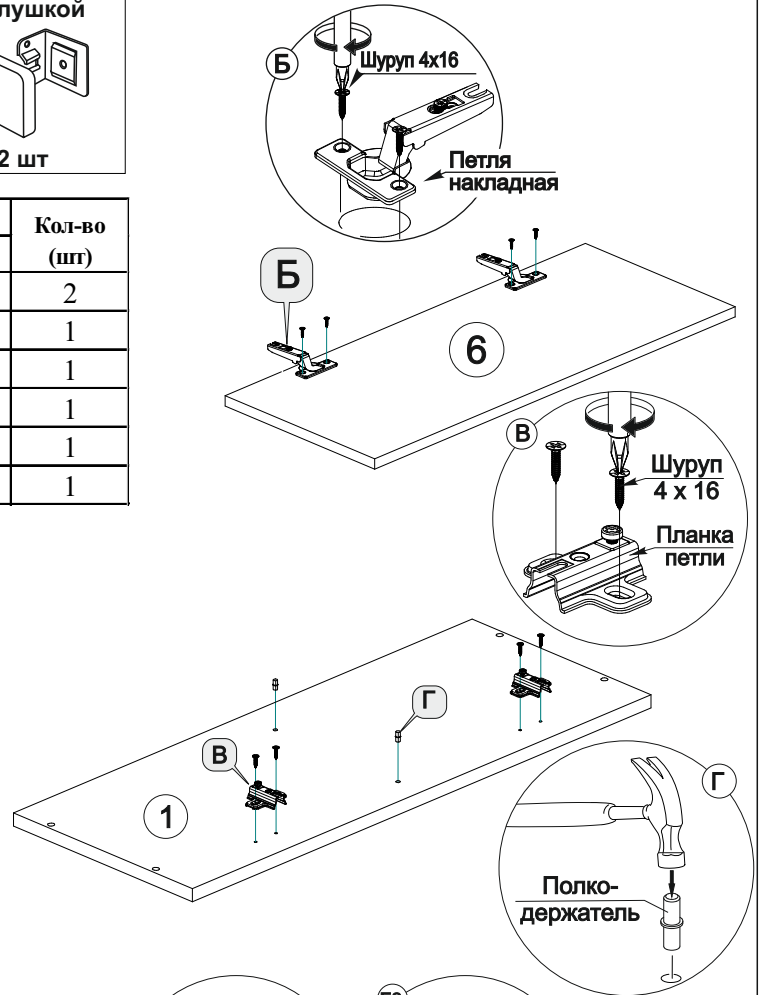
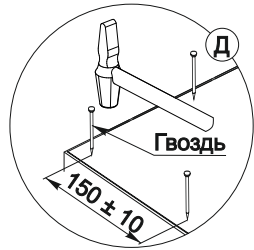
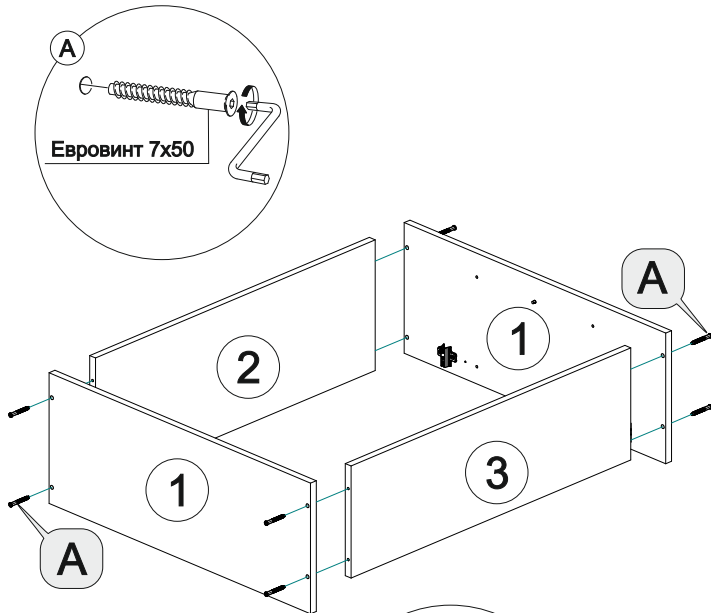

Инструкция по уходу за мебелью и правила эксплуатации

Для поддержания надлежащего внешнего вида и увеличение срока эксплуатации рекомендуется соблюдать следующие общие правила:

1. Мебель должна эксплуатироваться в сухих и теплых помещениях, имеющих отопление и вентиляцию при температуре воздуха не ниже +1° и не выше +40°, относительной влажности 65-85%.
2. Расположение мебели ближе одного метра от отопительных приборов и других источников тепла, а также под прямыми солнечными лучами, вызывает ускоренное старение покрытия и деформацию мебельных щитов.
3. Поверхность деталей мебели следует оберегать от попадания влаги во избежание разбухания каркасов, фасадов и столешницы, отклеивания кромок на боковых поверхностях.
4. Следует оберегать поверхность мебели и ее конструктивные элементы от механических повреждений, которые могут быть вызваны воздействием твердых предметов, абразивных порошков, а также чрезмерными физическими нагрузками.
5. Изделия мебели необходимо устанавливать на ровные поверхности.
6. Рекомендуется для чистки преимущественно пользоваться мягкой тканью или замшей, смоченной и хорошо отжатой перед использованием. Всегда тщательно высушивайте (протирайте сухой тканью) смоченные участки по окончании чистки. Не следует использовать средства, обладающие абразивными свойствами, а также губки с покрытием из металлического волокнообразного или стружечного материала при чистке.
7. В процессе эксплуатации мебели возможно ослабление крепежной фурнитуры, необходимо осуществлять «затяжку» всех изделий металлофурнитуры, осуществляющих крепеж и регулировку узлов, обеспечивающих открывание и трансформацию подвижных элементов.

Общие технические указания по сборке.

Для удобства транспортировки и предохранения от повреждений, мебель поставляется в разобранном виде в индивидуальной упаковке. Вы можете собрать ее самостоятельно, либо воспользоваться услугами квалифицированных сборщиков. Не приступайте к сборке, не ознакомившись с инструкцией!

Проверить комплектность каждой упаковки, согласно комплектовочной ведомости. **При обнаружении дефектов или не комплектности к сборке не приступать. Обратитесь к продавцу.** ВНИМАНИЕ! Не рекомендуется одновременно вынимать детали из всех упаковок во избежание их смешивания (можете перепутать детали). Проверить наличие фурнитуры.

Во избежание перекосов и повреждений, а также загрязнения мебели, сборку производить на ровном полу, покрытом тканью или бумагой. Необходимо соблюдать осторожность, чтобы не повредить поверхность деталей. В сборке сложных и больших изделий желательно участие двух человек. Перед началом сборки необходимо определить расположение деталей в изделии в соответствии со схемами сборки и инструкцией.

Производитель оставляет за собой право вносить незначительные изменения в конструкцию, не изменяющую внешний вид и дизайн изделия без предварительного уведомления.

Поставщик гарантирует соответствие товаров требованиям ГОСТа 16371-14 при соблюдении условий транспортировки, хранения, сборки (для мебели поставляемой в разобранном виде), эксплуатации.

Гарантийный срок эксплуатации мебели: детской и для общественных помещений - 18 месяцев, бытовой – 24 месяца. Гарантийный срок при розничной продаже через торговую сеть исчисляются со дня продажи мебели, но в пределах 30 месяцев со дня ее изготовления. Срок эксплуатации 10 лет.



Россия, 440054, г.Пенза,
ул. Аустрина, д. 139А
Телефон: +7(8412)20-20-37
E-mail: mif-penza@mail.ru
<http://mebelmif.ru>

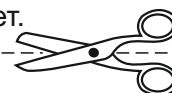

отрезать и
приклеить

Кухонный гарнитур Камелия 1,8

Соответствует
ГОСТ 16371-14

Дата изготовления: 20____ год
Гарантийный срок эксплуатации 24 мес.
Срок службы изделия 10 лет.
Материал: ЛДСП